

STÛV 21

NOTICE D'INSTALLATION

Garder ces instructions pour référence future

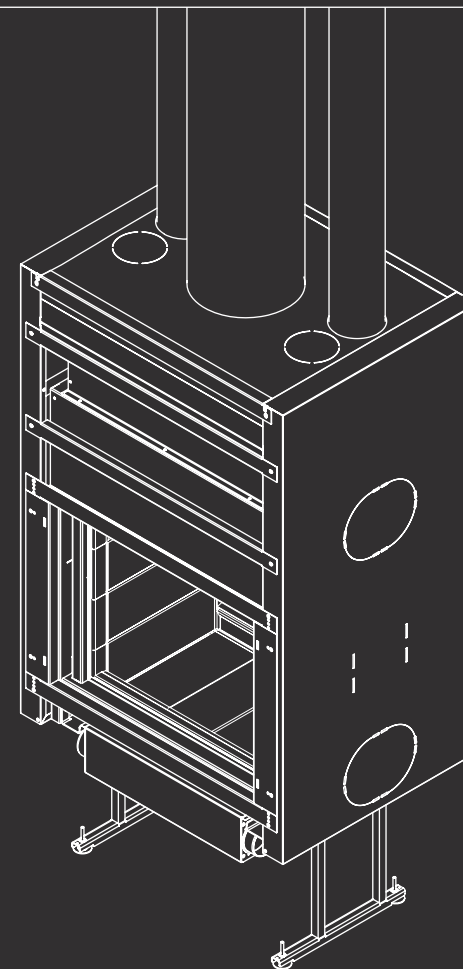
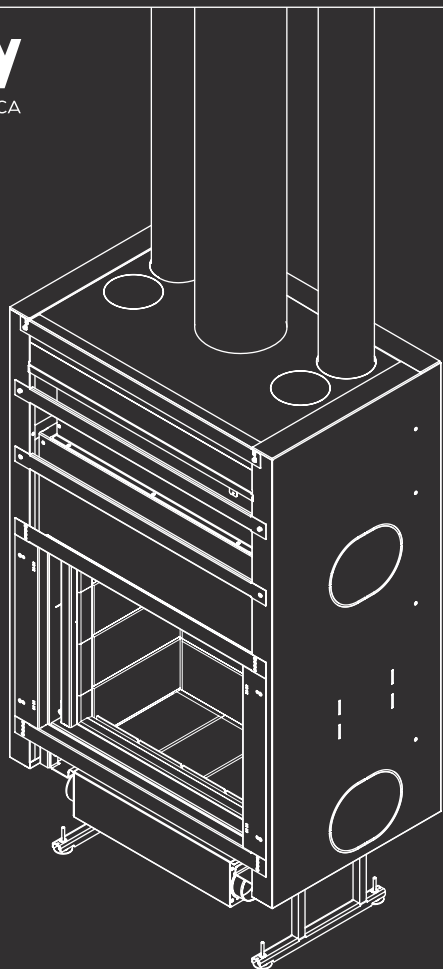

Cette notice est pour la version **ne permettant pas** le pare-étincelles à guillotine. Valider la version de l'unité avant de commencer la lecture.

OUTILS À PRÉVOIR



Disqueuse



Marteau



Pied-de-biche



Couteau à lame rétractable



Ruban à mesurer



Pince coupante



Niveau



Perceuse-visseuse



Tournevis plat

QUINCAILLERIE À PRÉVOIR



Douille hexagonale 5mm



Douille hexagonale 8mm



Douille hexagonale 10mm



Embout carré #2



Embout cruciforme #2



Embout hexagonal 5mm



Embout Torx 20



Embout Torx 25



Embout Torx 30

MATÉRIEL À PRÉVOIR



Panneau de fibrociment

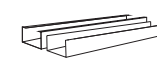

Structure en métal



Couverture ou carton



Finition de mur et de sol



Planches de bois

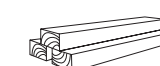

Bois de construction

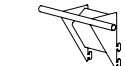

Poignée Stûv

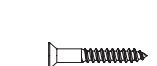

Vis à bois #8

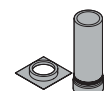

Kit de cheminée



La présente notice explique comment procéder à une installation standard du foyer Stûv 21. Pour installer un cadre, une devanture, une grille linéaire ou toutes autres options, il faut respecter certaines particularités énoncées dans les annexes fournies au besoin. Si celles-ci sont manquantes, communiquer avec le service à la clientèle et demander la notice avec le code sous l'icône.

Repérer ces symboles. Ils signifient qu'il y a un changement par rapport à une installation standard. Il est très important de survoler la notice et les annexes avant de commencer et de les suivre durant l'installation pour s'assurer qu'aucune étape ne soit omise.

Garder toutes les notices fournies à proximité pour obtenir le plus d'informations possible et s'assurer que l'installation est conforme et sécuritaire.

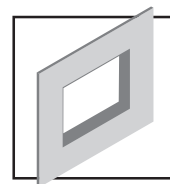

DEVANTURE SF4
9310400015

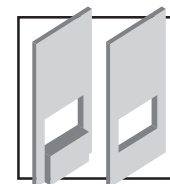

DEVANTURE SF5 & SF6
9310400005

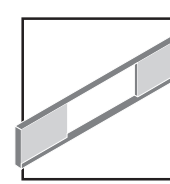

DEVANTURE SF8
9310400016

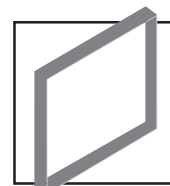

CADRE FIN
9310400013

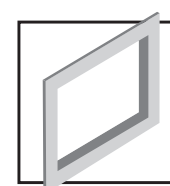

CADRE APPLIQUÉ
9310400014

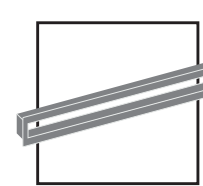

GRILLE LINÉAIRE
9310400017



IMPORTANT

Avant d'installer ce Stûv, communiquer avec les autorités locales et/ou la compagnie d'assurance pour obtenir un permis de construction et prendre connaissance de toutes les exigences réglementaires en vigueur.

Pour prendre connaissance de toutes les exigences réglementaires en vigueur, communiquer avec le service des incendies local avant de commencer les travaux.

TABLE DES MATIÈRES

1. CERTIFICATION



4

- 1.1 Instructions de sécurité 5
- 1.2 Caractéristiques techniques 6
- 1.3 Étiquettes de marquage 7

2. COMPOSANTS



8

- 2.1 Liste des composants 9
- 2.2 Kit de convection 12
- 2.3 Kits optionnels 13

3. DIMENSIONS



14

- 3.1 Simple face 15
- 3.2 Double face 16
- 3.3 Facteur R 17
- 3.4 Protection de sol 17
- 3.5 Caractéristiques de la charpente 18
- 3.6 Matériaux non combustibles 18
- 3.7 Approvisionnement en air 19
- 3.8 Télévision encastrée 19
- 3.9 Tablette combustible 20
- 3.10 Prolongement de l'âtre 20
- 3.11 Installation en coin 21
- 3.12 Zone à risque 23
- 3.13 Exemple d'installation 23

4. INSTALLATION



24

- 4.1 Déballage 25
- 4.2 Option : pattes ajustables 27
- 4.3 Option : boîte d'étanchéité 29
- 4.4 Kit de convection 31
- 4.5 Rehausse et poulies 32
- 4.6 Préparation de la convection 34
- 4.7 Insertion au mur 38
- 4.8 Finition de la convection 39
- 4.9 Pierres réfractaires 41
- 4.10 Chicanes et vermiculites 43
- 4.11 Finition sans devanture 45
- 4.12 Récapitulatif 46

5. CHEMINÉE



47

- 5.1 Dimensions et certification 48
- 5.2 Installation type 49
- 5.3 Cheminée en maçonnerie 50

6. UTILISATION



51

- 6.1 Sélection du bois 52
- 6.2 À proscrire 53
- 6.3 Pare-étincelles 53
- 6.4 Démarrage du feu 54
- 6.5 Alimentation du feu 55
- 6.6 Décendrage 55

7. ENTRETIEN



56

- 7.1 Entretien régulier 57
- 7.2 Entretien annuel 57
- 7.3 Créosote et ramonage 59
- 7.4 Poulies et contrepoids 59
- 7.5 Remplacement des composants 60

8. GARANTIE



65

- 8.1 Explication de la garantie 66
- 8.2 Formulaire de garantie 67

1

CERTIFICATION

1.1	INSTRUCTIONS DE SÉCURITÉ	5
1.2	CARACTÉRISTIQUES TECHNIQUES	6
1.3	ÉTIQUETTES DE MARQUAGE	7

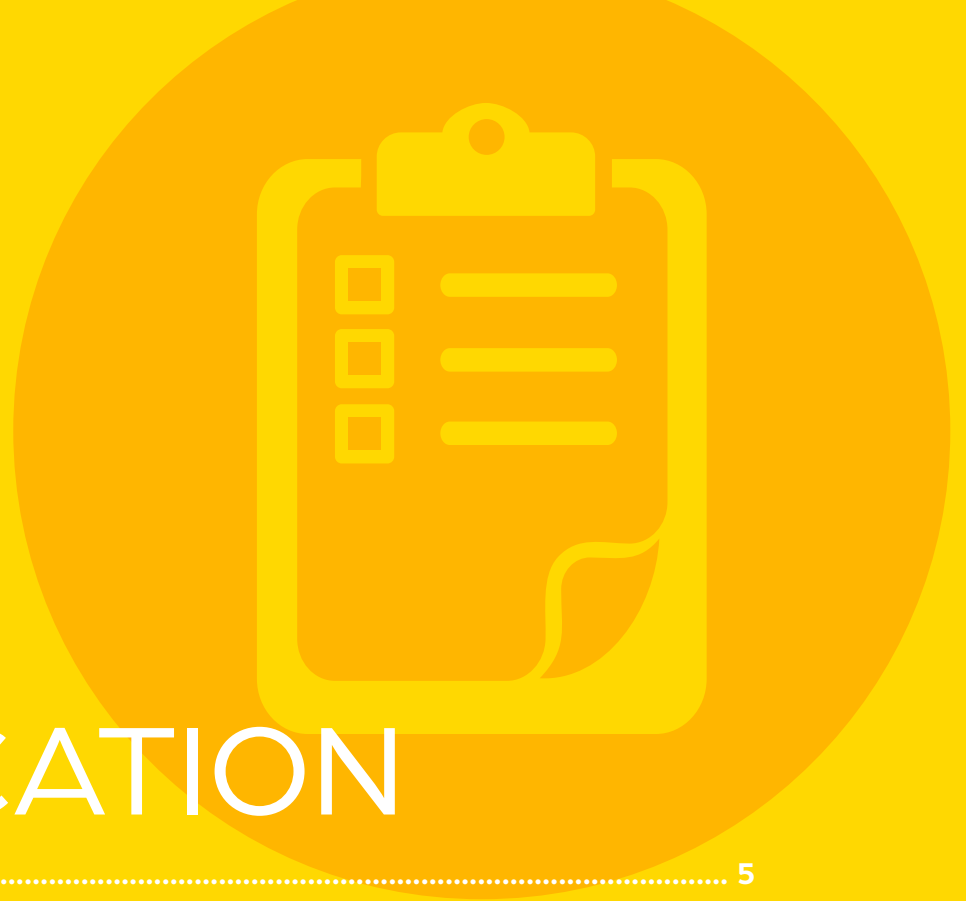



Testé et certifié par CSA
selon les normes :

ULC-S610 : 2018 & UL 127 - 9^e Édition
EPA Non applicable aux foyers aux bois
CHEMINÉE : UL-103HT ou ULC-S629

Cet appareil doit être installé en conformité avec la norme **CSA B365 (Canada) ou la N.F.P.A. 211 (États-Unis)**, le code d'installation des appareils à combustibles solides et du matériel connexe, ainsi que le code du bâtiment et des standards s'appliquant sur la structure où le foyer sera installé.

L'installation de ce Stûv doit être confiée à un professionnel qualifié. Si le foyer n'est pas installé de façon adéquate, un incendie pourrait s'ensuivre.

Les instructions concernant l'installation de ce foyer à bois sont conformes aux normes citées précédemment. Il est

impératif de les suivre rigoureusement afin d'éliminer tout risque d'incident majeur.

Pour réduire les risques d'incendie, lire attentivement cette notice avant d'installer ou d'utiliser le foyer. Si les instructions d'installation ne sont pas suivies et que le foyer est mal installé, les risques d'incidents sont accrus. Il peut en résulter un incendie, des dommages à la propriété, des lésions corporelles et même la mort.

Garder ces instructions pour référence ultérieure.

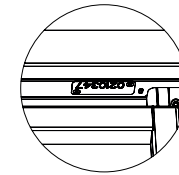

Numéro de série

Étiquette de marquage

Détails p.7

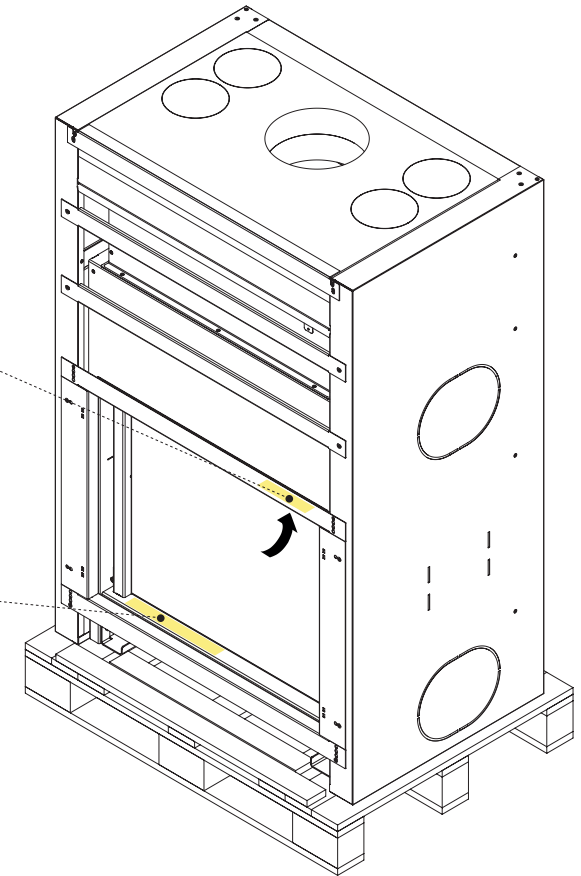

NOTE

Nous recommandons fortement que nos produits soient installés et entretenus par des professionnels certifiés par l'Association des Professionnels du Chauffage au Québec ou par Wood Energy Technical Training pour le reste du Canada, et par la National Fireplace Institute aux États-Unis.



Ce foyer Stûv doit être enregistré pour bénéficier de la garantie. Suivre les indications dans la dernière section de ce présent document.

L'étiquette de marquage autocollante et l'étiquette rivetée avec le numéro de série sont situées au-dessus de l'âtre. Vous y retrouverez les informations nécessaires à l'enregistrement de votre produit.

1.1 INSTRUCTIONS DE SÉCURITÉ



ATTENTION

- Il est impératif que l'installation de ce Stûv soit confiée à un professionnel qualifié. Pour prendre connaissance de toutes les exigences réglementaires en vigueur, communiquer avec le service des incendies local avant de commencer les travaux.
- Les instructions concernant l'installation de cet appareil sont conformes aux normes citées précédemment. Il faut les suivre rigoureusement afin d'éliminer tout risque d'incident majeur. L'utilisation contraire à la notice d'utilisation représente une violation de la loi fédérale.
- Si ce Stûv n'est pas installé de façon adéquate, un incendie pourrait s'ensuivre. Pour réduire les risques d'incendie, suivre les instructions d'installation à la lettre. Le fait de ne pas respecter les instructions citées dans cette notice peut occasionner des dommages à la propriété, des lésions corporelles et même la mort.
- Cet appareil a besoin d'une inspection et d'un entretien périodique pour son bon fonctionnement (trois fois au minimum durant la saison de chauffage).
- Toute modification apportée à l'appareil peut créer un danger et annulera la garantie. En cas de réparation, utiliser uniquement des pièces de rechange Stûv.
- Les matériaux combustibles tels que le bois de chauffage, les vêtements mouillés, etc. placés trop près de l'appareil pourraient prendre feu.
- Nous recommandons de ranger les combustibles solides dans un environnement propre et sec. Ne pas placer ce genre de combustible à l'intérieur de la zone de sécurité ou dans l'espace de chargement/déchargement.
- Ne pas utiliser l'appareil les portes ouvertes et charger seulement à feu ouvert.
- Le foyer ne doit jamais être laissé sans surveillance lorsque la porte n'est pas complètement fermée.
- Toujours fermer la porte après la période d'alumage.
- Ne pas brûler de déchets, de plastique, de matériaux à base de produits pétroliers, d'essence, de caoutchouc, de solvants industriels, de liquides inflammables comme le naphte et l'huile à moteur, de papier, de carton, de bois extrait d'eau salée et séché, de bois peint ou toute substance émettant des fumées denses et des odeurs fortes.
- Équiper la maison d'un détecteur de fumée et de monoxyde de carbone.
- Ne pas relier cet appareil à un conduit de cheminée servant un autre appareil.
- L'appareil est chaud lorsqu'en fonction. Garder les enfants, vêtements et meubles hors de portée. Toucher l'appareil en fonction pourrait causer des brûlures.
- Certaines parties du foyer peuvent être très chaudes lors de son utilisation à puissance nominale.
- Ne pas laisser le foyer chauffer au point où des parties deviennent rougeâtres.
- Ne pas utiliser de chenet ou d'autres méthodes pour surélever le combustible. Brûler le bois de chauffage directement sur les frontes.
- Ne pas surchauffer l'appareil. Essayer de dépasser la vitesse de combustion unique peut endommager l'appareil de manière permanente.
- Assurer un entretien régulier du foyer tel que recommandé précédemment.
- Ne pas installer ce foyer dans une maison mobile.
- Ne jamais utiliser de produits chimiques ou d'autres liquides tels que de l'essence, du carburant de lanterne à base d'essence, du kérosène, du liquide de charbon de bois ou des liquides semblables pour allumer ou alimenter un feu dans le foyer. Garder tous les liquides du genre loin de l'appareil lorsqu'il est en fonction.
- Les entrées et sorties d'air doivent rester libres en tout temps.
- L'installation de l'appareil doit être conforme à tous les règlements locaux et nationaux.
- Inspecter et nettoyer la cheminée fréquemment. Dans certaines conditions d'utilisation, l'accumulation de crésote peut se faire rapidement. Inspecter et réparer l'insert pour assurer le bon fonctionnement.
- Les objets placés devant l'appareil doivent être gardés à une distance d'au moins 48" (4') de la face vitrée de l'appareil.

1.2 CARACTÉRISTIQUES TECHNIQUES

SIMPLE FACE	21-85 SF	21-95 SF	21-105 SF	21-125 SF
Puissance maximum BTU	48 000	55 000	48 000	60 000
Rendement	77%	< 70%	77%	< 70%
Émission particules fines	EPA Non applicable aux foyers aux bois			
Longueur des bûches max.	24"	28"	32"	40"
Poids	665 lb.	820 lb.	688 lb.	892 lb.
Volume chambre combustion	4.77 pi ³	6.58 pi ³	5.28 pi ³	8.38 pi ³
Consommation de bois/H	12-14 lb.	13-15 lb.	12-14 lb.	13-15 lb.
Consommation de bois/H max (pour éviter une surchauffe)	26 lb	28 lb	26 lb	28 lb
Combustible	BOIS			

DOUBLE FACE	21-85 DF	21-95 DF	21-125 DF
Puissance maximum BTU	48 000	55 000	60 000
Rendement	72%	< 70%	< 70%
Émission particules fines	EPA Non applicable aux foyers aux bois		
Longueur des bûches max.	24"	28"	40"
Poids	752 lb.	855 lb.	960 lb.
Volume chambre combustion	6.47 pi ³	8.4 pi ³	10.61 pi ³
Consommation de bois/H	13-15 lb.	13-15 lb.	13-15 lb.
Consommation de bois/H max (pour éviter une surchauffe)	28 lb	28 lb	28 lb
Combustible	BOIS		

1.3 ÉTIQUETTES DE MARQUAGE



MODELS/MODÈLES: STÙV 21-75 DF, 21-85 DF

MANUFACTURED BY / FABRIQUÉ PAR:

STÙV S.A. rue Jules Borbouse 4
B-5170 Bois-de-Villers, Belgium [stuv.be]

DATE OF MANUFACTURE / DATE DE FABRICATION					
2022	JAN	FEB	MAR	APR	
2023	MAY	JUN	JUL	AUG	
2024	SEP	OCT	NOV	DEC	

LABEL NO. / NO. D'ÉTIQUETTE: 000 000



CERTIFIED AND CONFORMS TO:

CERTIFIÉ CONFORMEMENT SELON:
ULC-S610 : 2018 & UL 127 - 9th Edition,
U.S. ENVIRONMENTAL PROTECTION AGENCY
Not affected wood heaters / Non applicable aux foyers aux bois

LISTED FACTORY BUILT FIREPLACE
NOT SUITABLE FOR MOBILE HOME INSTALLATION.
Certified for use in Canada and United-States.

FOYER HOMOLOGUÉ CONSTRUIT EN USINE
NE PAS INSTALLER DANS UNE MAISON MOBILE.
Usage homologué au Canada et aux États-Unis.

CHIMNEY TYPE (See manual for appropriate choice)

Use only a 10 inch insulated chimney listed per ULC-S629 or UL-103HT.
TYPE DE CHEMINÉE (Voir le manuel d'instruction pour les bons choix)
Utiliser uniquement une cheminée de 10 pouces isolée répertoriée selon la norme ULC-S629 ou UL-103HT

MADE IN BELGIUM / FABRIQUÉ EN BELGIQUE

MODELS/MODÈLES: STÙV 21-95 DF, 21-125 DF

MANUFACTURED BY / FABRIQUÉ PAR:

STÙV S.A. rue Jules Borbouse 4
B-5170 Bois-de-Villers, Belgium [stuv.be]

DATE OF MANUFACTURE / DATE DE FABRICATION					
2022	JAN	FEB	MAR	APR	
2023	MAY	JUN	JUL	AUG	
2024	SEP	OCT	NOV	DEC	

LABEL NO. / NO. D'ÉTIQUETTE: 000 000



CERTIFIED AND CONFORMS TO:

CERTIFIÉ CONFORMEMENT SELON:
ULC-S610 : 2018 & UL 127 - 9th Edition,
U.S. ENVIRONMENTAL PROTECTION AGENCY
Not affected wood heaters / Non applicable aux foyers aux bois

LISTED FACTORY BUILT FIREPLACE
NOT SUITABLE FOR MOBILE HOME INSTALLATION.
Certified for use in Canada and United-States.

FOYER HOMOLOGUÉ CONSTRUIT EN USINE
NE PAS INSTALLER DANS UNE MAISON MOBILE.
Usage homologué au Canada et aux États-Unis.

CHIMNEY TYPE (See manual for appropriate choice)

Use only a 12 inch insulated chimney listed per ULC-S629 or UL-103HT.
TYPE DE CHEMINÉE (Voir le manuel d'instruction pour les bons choix)
Utiliser uniquement une cheminée de 12 pouces isolée répertoriée selon la norme ULC-S629 ou UL-103HT

MADE IN BELGIUM / FABRIQUÉ EN BELGIQUE

MODELS/MODÈLES: STÙV 21-65H*, 21-75*, 21-85, 21-105 SF

MANUFACTURED BY / FABRIQUÉ PAR:

STÙV S.A. rue Jules Borbouse 4
B-5170 Bois-de-Villers, Belgium [stuv.be]

DATE OF MANUFACTURE / DATE DE FABRICATION					
2022	JAN	FEB	MAR	APR	
2023	MAY	JUN	JUL	AUG	
2024	SEP	OCT	NOV	DEC	

LABEL NO. / NO. D'ÉTIQUETTE: 000 000



CERTIFIED AND CONFORMS TO:

CERTIFIÉ CONFORMEMENT SELON:
ULC-S610 : 2018 & UL 127 - 9th Edition,
U.S. ENVIRONMENTAL PROTECTION AGENCY
Not affected wood heaters / Non applicable aux foyers aux bois

LISTED FACTORY BUILT FIREPLACE
NOT SUITABLE FOR MOBILE HOME INSTALLATION.
Certified for use in Canada and United-States.

FOYER HOMOLOGUÉ CONSTRUIT EN USINE
NE PAS INSTALLER DANS UNE MAISON MOBILE.
Usage homologué au Canada et aux États-Unis.

CHIMNEY TYPE (See manual for appropriate choice)

Use only a 8 inch insulated chimney listed per ULC-S629 or UL-103HT.
TYPE DE CHEMINÉE (Voir le manuel d'instruction pour les bons choix)
Utiliser uniquement une cheminée de 8 pouces isolée répertoriée selon la norme ULC-S629 ou UL-103HT

MADE IN BELGIUM / FABRIQUÉ EN BELGIQUE

MODELS/MODÈLES: STÙV 21-95 SF, 21-125 SF, 21-135 SF

MANUFACTURED BY / FABRIQUÉ PAR:

STÙV S.A. rue Jules Borbouse 4
B-5170 Bois-de-Villers, Belgium [stuv.be]

DATE OF MANUFACTURE / DATE DE FABRICATION					
2022	JAN	FEB	MAR	APR	
2023	MAY	JUN	JUL	AUG	
2024	SEP	OCT	NOV	DEC	

LABEL NO. / NO. D'ÉTIQUETTE: 000 000



CERTIFIED AND CONFORMS TO:

CERTIFIÉ CONFORMEMENT SELON:
ULC-S610 : 2018 & UL 127 - 9th Edition,
U.S. ENVIRONMENTAL PROTECTION AGENCY
Not affected wood heaters / Non applicable aux foyers aux bois

LISTED FACTORY BUILT FIREPLACE
NOT SUITABLE FOR MOBILE HOME INSTALLATION.
Certified for use in Canada and United-States.

FOYER HOMOLOGUÉ CONSTRUIT EN USINE
NE PAS INSTALLER DANS UNE MAISON MOBILE.
Usage homologué au Canada et aux États-Unis.

CHIMNEY TYPE (See manual for appropriate choice)

Use only a 10 inch insulated chimney listed per ULC-S629 or UL-103HT.
TYPE DE CHEMINÉE (Voir le manuel d'instruction pour les bons choix)
Utiliser uniquement une cheminée de 10 pouces isolée répertoriée selon la norme ULC-S629 ou UL-103HT

MADE IN BELGIUM / FABRIQUÉ EN BELGIQUE

Clearance to combustible materials using the Stùv insulated shell / Dégageage aux matériaux combustibles utilisant le caisson isolé Stùv:
SIDE WALL / PAROIS LATÉRALES: 0 mm (0")
BACK WALL / MUR ARRIÈRE: N/A
CEILING / PLAFOND: 1,98 m (78")

Couvrir le plancher de 2 épaisseurs de panneaux de fibrociment 1/2".

SUIVRE LES INSTRUCTIONS D'INSTALLATION DU MANUEL DE L'UTILISATEUR POUR LES DÉTAILS.

Cover floor using 2 layers of 1/2" fibrocement board.

FOLLOW THE INSTALLATION INSTRUCTIONS IN THE OWNER'S MANUAL FOR DETAILS.

Do not use a fireplace insert or other products not specified for use with this product.

Ne pas utiliser d'enceastrables ou autres produits non spécifiés avec ce foyer.

DO NOT REMOVE THIS LABEL / NE PAS RETIRER CETTE ÉTIQUETTE

- Fuel: Cord wood Only.
- Floor must be protected as specified in the manual. For safe operation, install in accordance with the manufacturer's instructions.
- Replace glass only with Stùv's ceramic glass 4 mm thick.
- Do not operate unit with door open except by using a screen. Components used with fireplace must be listed. See manual.
- Contact your local building or fire officials about restrictions and installation inspections in your area.
- Unit must be connected to a minimum of 2 ambient-air inlet and 2 hot-air outlet using 6" flexible insulated system (Stùv).
- Do not obstruct air inlet and outlet in any case.
- Refer to manual for optional components.
- Do not connect this unit to a chimney flue serving another appliance.
- Inspect and clean chimney frequently - Under certain conditions of use, creosote buildup may occur rapidly. Do not overfire unit.
- **CAUTION** When a fire is burning in the fireplace, fresh air must be supplied to the room where the fireplace is located. Failure to provide this may starve other fuel burning appliance from an adequate air supply.

Clearance to combustible materials using the Stùv insulated shell / Dégageage aux matériaux combustibles utilisant le caisson isolé Stùv:
SIDE WALL / PAROIS LATÉRALES: 0 mm (0")
BACK WALL / MUR ARRIÈRE: N/A
CEILING / PLAFOND: 1,98 m (78")

Couvrir le plancher de 2 épaisseurs de panneaux de fibrociment 1/2".

SUIVRE LES INSTRUCTIONS D'INSTALLATION DU MANUEL DE L'UTILISATEUR POUR LES DÉTAILS.

Cover floor using 2 layers of 1/2" fibrocement board.

FOLLOW THE INSTALLATION INSTRUCTIONS IN THE OWNER'S MANUAL FOR DETAILS.

Do not use a fireplace insert or other products not specified for use with this product.

Ne pas utiliser d'enceastrables ou autres produits non spécifiés avec ce foyer.

DO NOT REMOVE THIS LABEL / NE PAS RETIRER CETTE ÉTIQUETTE

- Fuel: Cord wood Only.
- Floor must be protected as specified in the manual. For safe operation, install in accordance with the manufacturer's instructions.
- Replace glass only with Stùv's ceramic glass 4 mm thick.
- Do not operate unit with door open except by using a screen. Components used with fireplace must be listed. See manual.
- Contact your local building or fire officials about restrictions and installation inspections in your area.
- Unit must be connected to a minimum of 2 ambient-air inlet and 2 hot-air outlet using 6" flexible insulated system (Stùv).
- Do not obstruct air inlet and outlet in any case.
- Refer to manual for optional components.
- Do not connect this unit to a chimney flue serving another appliance.
- Inspect and clean chimney frequently - Under certain conditions of use, creosote buildup may occur rapidly. Do not overfire unit.
- **CAUTION** When a fire is burning in the fireplace, fresh air must be supplied to the room where the fireplace is located. Failure to provide this may starve other fuel burning appliance from an adequate air supply.

Clearance to combustible materials using the Stùv insulated shell / Dégageage aux matériaux combustibles utilisant le caisson isolé Stùv:
SIDE WALL / PAROIS LATÉRALES: 0 mm (0")
BACK WALL / MUR ARRIÈRE: 0 mm (0")
CEILING / PLAFOND: 1,98 m (78")

Couvrir le plancher de 2 épaisseurs de panneaux de fibrociment 1/2".

SUIVRE LES INSTRUCTIONS D'INSTALLATION DU MANUEL DE L'UTILISATEUR POUR LES DÉTAILS.

Cover floor using 2 layers of 1/2" fibrocement board.

FOLLOW THE INSTALLATION INSTRUCTIONS IN THE OWNER'S MANUAL FOR DETAILS.

Do not use a fireplace insert or other products not specified for use with this product.

Ne pas utiliser d'enceastrables ou autres produits non spécifiés avec ce foyer.

DO NOT REMOVE THIS LABEL / NE PAS RETIRER CETTE ÉTIQUETTE

* models 21.65H-SF & 21.75-SF may not be sold or operated within the United States.

- Fuel: Cord wood Only.
- Floor must be protected as specified in the manual. For safe operation, install in accordance with the manufacturer's instructions.
- Replace glass only with Stùv's ceramic glass 4 mm thick.
- Do not operate unit with door open except by using a screen. Components used with fireplace must be listed. See manual.
- Contact your local building or fire officials about restrictions and installation inspections in your area.
- Unit must be connected to a minimum of 2 ambient-air inlet and 2 hot-air outlet using 6" flexible insulated system (Stùv).
- Do not obstruct air inlet and outlet in any case.
- Refer to manual for optional components.
- Do not connect this unit to a chimney flue serving another appliance.
- Inspect and clean chimney frequently - Under certain conditions of use, creosote buildup may occur rapidly. Do not overfire unit.
- **CAUTION** When a fire is burning in the fireplace, fresh air must be supplied to the room where the fireplace is located. Failure to provide this may starve other fuel burning appliance from an adequate air supply.

- Combustible: Bois de corde seulement.
- Le plancher doit être protégé tel que spécifié dans le manuel. Pour un fonctionnement sécuritaire, installez conformément aux directives du fabricant.
- Remplacez le verre uniquement par un verre de céramique Stùv 4 mm d'épais.
- Ne pas utiliser l'appareil la porte ouverte sauf utilisant un pare-éclincelles.
- Les composants utilisés dans l'appareil doivent être répertoriés. Voir manuel.
- Communiquez avec les autorités locales en matière de construction ou d'incendie pour connaître les restrictions et inspections d'installation dans votre région.
- Cet appareil doit être raccorder à un minimum de 2 entrées d'air ambiant et 2 sorties d'air chaud avec des conduits flexible 6" isolés (Stùv).
- Ne pas obstruer les entrées et sorties d'air en aucun cas.
- Ne reliez pas cet appareil à un conduit de cheminée servant un autre appareil.
- Inspectez et nettoyez la cheminée fréquemment - Dans certaines conditions d'utilisation, l'accumulation de créosote peut se faire rapidement.
- **ATTENTION:** Lorsque le foyer brûle, un apport d'air supplémentaire doit être prévu dans la pièce. Un manque d'air d'appoint pourrait priver les autres appareils de combustion d'une alimentation d'air adéquate.

- Combustible: Bois de corde seulement.
- Le plancher doit être protégé tel que spécifié dans le manuel. Pour un fonctionnement sécuritaire, installez conformément aux directives du fabricant.
- Remplacez le verre uniquement par un verre de céramique Stùv 4 mm d'épais.
- Ne pas utiliser l'appareil la porte ouverte sauf utilisant un pare-éclincelles.
- Les composants utilisés dans l'appareil doivent être répertoriés. Voir manuel.
- Communiquez avec les autorités locales en matière de construction ou d'incendie pour connaître les restrictions et inspections d'installation dans votre région.
- Cet appareil doit être raccorder à un minimum de 2 entrées d'air ambiant et 2 sorties d'air chaud avec des conduits flexible 6" isolés (Stùv).
- Ne pas obstruer les entrées et sorties d'air en aucun cas.
- Ne reliez pas cet appareil à un conduit de cheminée servant un autre appareil.
- Inspectez et nettoyez la cheminée fréquemment - Dans certaines conditions d'utilisation, l'accumulation de créosote peut se faire rapidement.
- **ATTENTION:** Lorsque le foyer brûle, un apport d'air supplémentaire doit être prévu dans la pièce. Un manque d'air d'appoint pourrait priver les autres appareils de combustion d'une alimentation d'air adéquate.

- Combustible: Bois de corde seulement.
- Le plancher doit être protégé tel que spécifié dans le manuel. Pour un fonctionnement sécuritaire, installez conformément aux directives du fabricant.
- Remplacez le verre uniquement par un verre de céramique Stùv 4 mm d'épais.
- Ne pas utiliser l'appareil la porte ouverte sauf utilisant un pare-éclincelles.
- Les composants utilisés dans l'appareil doivent être répertoriés. Voir manuel.
- Communiquez avec les autorités locales en matière de construction ou d'incendie pour connaître les restrictions et inspections d'installation dans votre région.
- Cet appareil doit être raccorder à un minimum de 2 entrées d'air ambiant et 2 sorties d'air chaud avec des conduits flexible 6" isolés (Stùv).
- Ne pas obstruer les entrées et sorties d'air en aucun cas.
- Ne reliez pas cet appareil à un conduit de cheminée servant un autre appareil.
- Inspectez et nettoyez la cheminée fréquemment - Dans certaines conditions d'utilisation, l'accumulation de créosote peut se faire rapidement.
- **ATTENTION:** Lorsque le foyer brûle, un apport d'air supplémentaire doit être prévu dans la pièce. Un manque d'air d'appoint pourrait priver les autres appareils de combustion d'une alimentation d'air adéquate.

2

COMPOSANTS

2.1	LISTE DES COMPOSANTS	9
2.2	KIT DE	12
2.3	KITS OPTIONNELS	13



2.1 LISTE DES COMPOSANTS



SIMPLE FACE (SF)

Voir tableau pour description et code

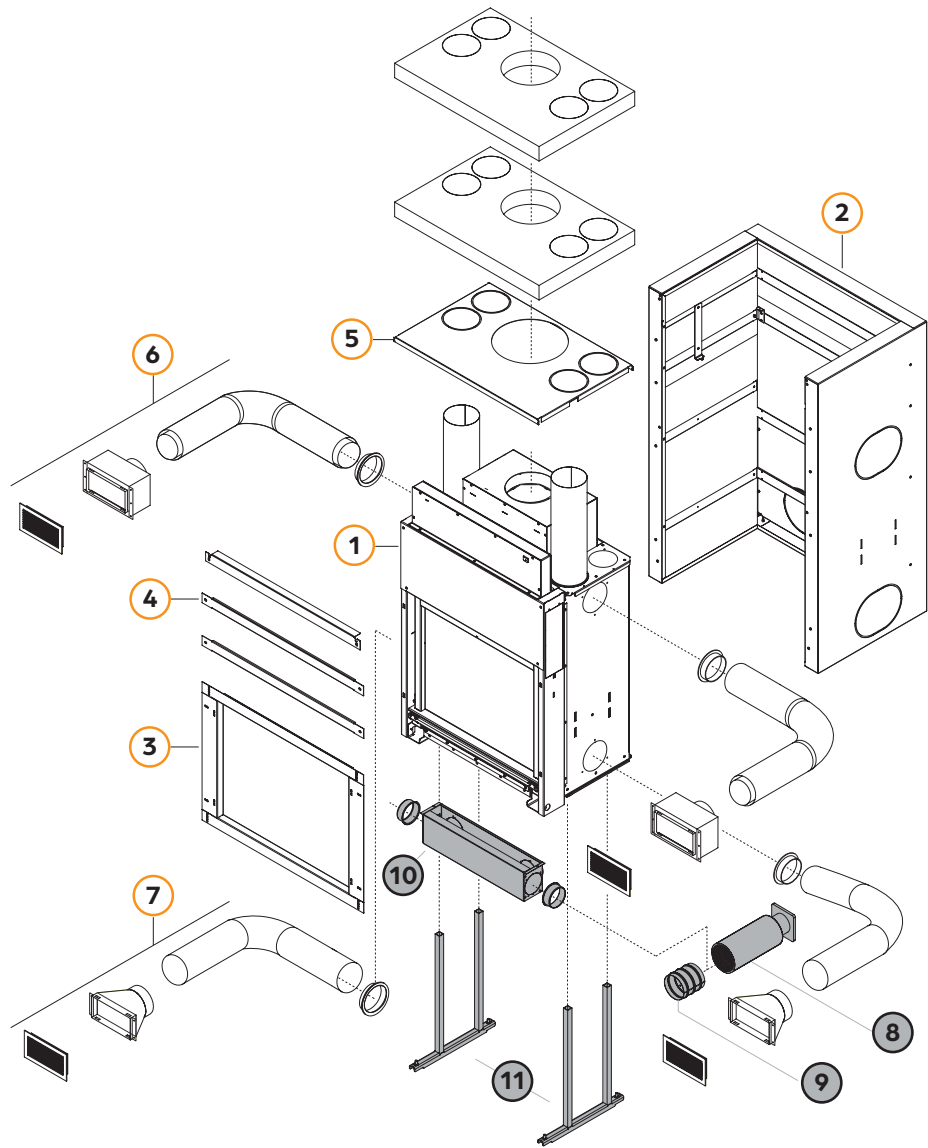

● Option

DOUBLE FACE (DF)

Voir tableau pour description et code

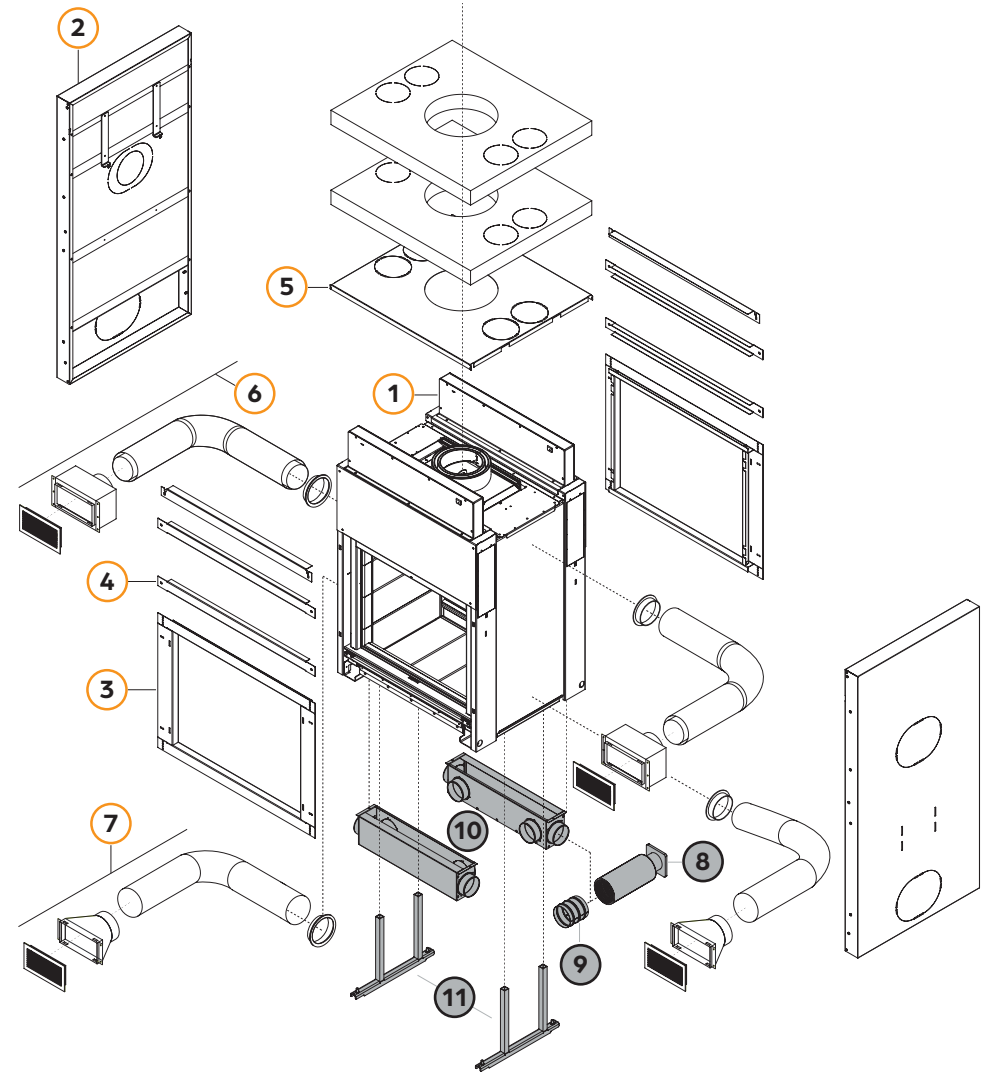

● Option

2.1 LISTE DES COMPOSANTS



21-85 SF

FW1002102300

#	DESCRIPTION	CODE DE PRODUIT	INCLUS OU OPTION	Q ^{TÉ}
1	Foyer	S. O.	Inclus	1
2	Caisson d'isolation	S. O.	Inclus	1
3	Traverses de finition de l'âtre	S. O.	Inclus	1 2 1
4	Traverses horizontales de fixation	S. O.	Inclus	2 1
5	Tôle de support de laine	S. O.	Inclus	1
6	Sortie d'air chaud (kit de convection)	PV1200200010	Inclus	2
7	Entrée d'air froid (kit de convection)	PW1200200005	Inclus	2
8	Kit d'entrée d'air extérieur	AW1200200001	Option	1
9	Clapet d'air 4"	AW1200100300	Option	1
10	Boîte d'étanchéité	AW1200202700	Option	1
11	Pattes ajustables	AW1300200000	Option	1

21-95 SF

FW1002102700

#	DESCRIPTION	CODE DE PRODUIT	INCLUS OU OPTION	Q ^{TÉ}
1	Foyer	S. O.	Inclus	1
2	Caisson d'isolation	S. O.	Inclus	1
3	Traverses de finition de l'âtre	S. O.	Inclus	1 2 1
4	Traverses horizontales de fixation	S. O.	Inclus	2 1
5	Tôle de support de laine	S. O.	Inclus	1
6	Sortie d'air chaud (kit de convection)	PV1200200010	Inclus	2
7	Entrée d'air froid (kit de convection)	PW1200200005	Inclus	2
8	Kit d'entrée d'air extérieur	AW1200200001	Option	1
9	Clapet d'air 4"	AW1200100300	Option	1
10	Boîte d'étanchéité	AW1200203600	Option	1
11	Pattes ajustables	AW1300200000	Option	1

21-105 SF

FW1002102400

#	DESCRIPTION	CODE DE PRODUIT	INCLUS OU OPTION	Q ^{TÉ}
1	Foyer	S. O.	Inclus	1
2	Caisson d'isolation	S. O.	Inclus	1
3	Traverses de finition de l'âtre	S. O.	Inclus	1 2 1
4	Traverses horizontales de fixation	S. O.	Inclus	2 1
5	Tôle de support de laine	S. O.	Inclus	1
6	Sortie d'air chaud (kit de convection)	PV1200200010	Inclus	2
7	Entrée d'air froid (kit de convection)	PW1200200005	Inclus	2
8	Kit d'entrée d'air extérieur	AW1200200001	Option	1
9	Clapet d'air 4"	AW1200100300	Option	1
10	Boîte d'étanchéité	AW1200202800	Option	1
11	Pattes ajustables	AW1300200000	Option	1

21-125 SF

FW1002102800

#	DESCRIPTION	CODE DE PRODUIT	INCLUS OU OPTION	Q ^{TÉ}
1	Foyer	S. O.	Inclus	1
2	Caisson d'isolation	S. O.	Inclus	1
3	Traverses de finition de l'âtre	S. O.	Inclus	1 2 1
4	Traverses horizontales de fixation	S. O.	Inclus	2 1
5	Tôle de support de laine	S. O.	Inclus	1
6	Sortie d'air chaud (kit de convection)	PV1200200010	Inclus	2
7	Entrée d'air froid (kit de convection)	PW1200200005	Inclus	2
8	Kit d'entrée d'air extérieur	AW1200200001	Option	1
9	Clapet d'air 4"	AW1200100300	Option	1
10	Boîte d'étanchéité	AW1200206500	Option	1
11	Pattes ajustables	AW1300200000	Option	1

2.1 LISTE DES COMPOSANTS



21-85 DF

FW1002103000

#	DESCRIPTION	CODE DE PRODUIT	INCLUS OU OPTION	Q ^{TÉ}
1	Foyer	S. O.	Inclus	1
2	Caisson d'isolation	S. O.	Inclus	1
3	Traverses de finition de l'âtre	S. O.	Inclus	2 4 2
4	Traverses horizontales de fixation	S. O.	Inclus	4 2
5	Tôle de support de laine	S. O.	Inclus	1
6	Sortie d'air chaud (kit de convection)	PV1200200010	Inclus	2
7	Entrée d'air froid (kit de convection)	PW1200200005	Inclus	2
8	Kit d'entrée d'air extérieur	AW1200200001	Option	1
9	Clapet d'air 4"	AW1200100300	Option	1
10	Boîte d'étanchéité	AW1200202701	Option	2
11	Pattes ajustables	AW1300200000	Option	1

21-95 DF

FW1002103100

#	DESCRIPTION	CODE DE PRODUIT	INCLUS OU OPTION	Q ^{TÉ}
1	Foyer	S. O.	Inclus	1
2	Caisson d'isolation	S. O.	Inclus	1
3	Traverses de finition de l'âtre	S. O.	Inclus	2 4 2
4	Traverses horizontales de fixation	S. O.	Inclus	4 2
5	Tôle de support de laine	S. O.	Inclus	1
6	Sortie d'air chaud (kit de convection)	PV1200200010	Inclus	2
7	Entrée d'air froid (kit de convection)	PW1200200005	Inclus	2
8	Kit d'entrée d'air extérieur	AW1200200001	Option	1
9	Clapet d'air 6"	AW1200100200	Option	1
10	Boîte d'étanchéité	AW1200203601	Option	2
11	Pattes ajustables	AW1300200000	Option	1

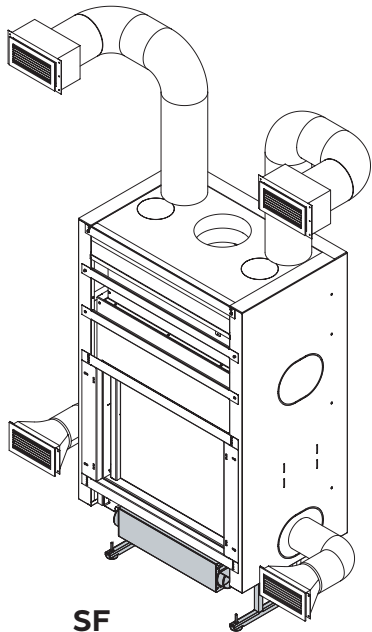

SF

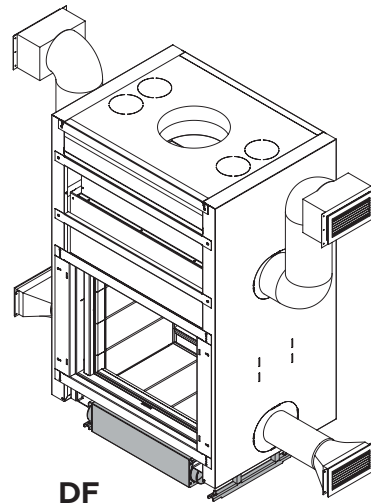

DF

21-125 DF

FW1002103200

#	DESCRIPTION	CODE DE PRODUIT	INCLUS OU OPTION	Q ^{TÉ}
1	Foyer	S. O.	Inclus	1
2	Caisson d'isolation	S. O.	Inclus	1
3	Traverses de finition de l'âtre	S. O.	Inclus	2 4 2
4	Traverses horizontales de fixation	S. O.	Inclus	4 2
5	Tôle de support de laine	S. O.	Inclus	1
6	Sortie d'air chaud (kit de convection)	PV1200200010	Inclus	2
7	Entrée d'air froid (kit de convection)	PW1200200005	Inclus	2
8	Kit d'entrée d'air extérieur	AW1200200001	Option	1
9	Clapet d'air 6"	AW1200100200	Option	1
10	Boîte d'étanchéité	AW1200206501	Option	2
11	Pattes ajustables	AW1300200000	Option	1

2.2 KIT DE CONVECTION



BOÎTES DE GRILLE

Pour les entrées et sorties d'air

Installation p.39

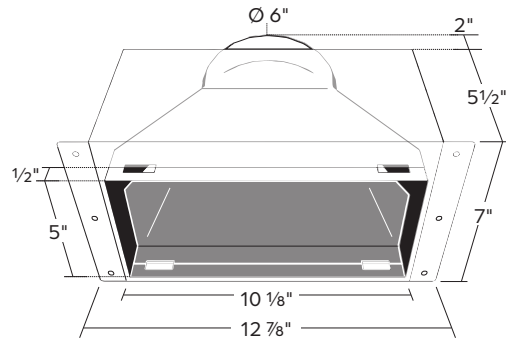

BOÎTE DE GRILLE
PW1200200008
Air **CHAUD**

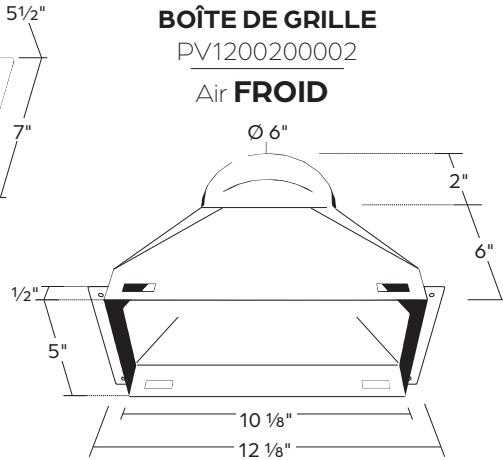

BOÎTE DE GRILLE
PV1200200002
Air **FROID**

CONDUITS D'AIR

Pour la convection

Installation p.31

MAXCLIP
PV1200200011

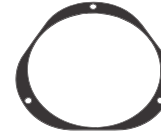

BUSELOT COURT
PV1200200003
H : 3"

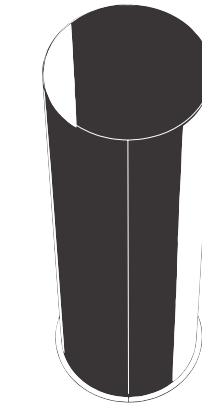

BUSELOT LONG
PV1200200009
H : 20"

Air **FROID**

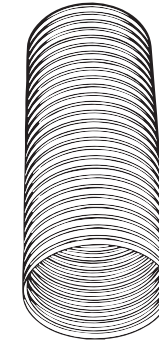

CONDUIT
PW1200200005
L : 10'

Air **CHAUD**

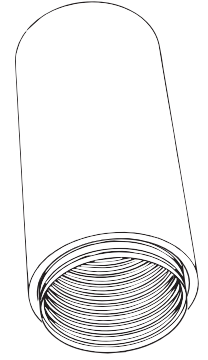

CONDUIT ISOLÉ
PV1200200010
L : 10'

Ø 6"

GRILLE

À fixer sur les boîtes de grille

Installation p.39

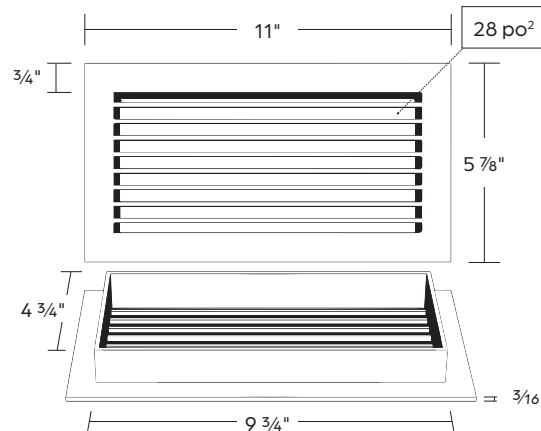

GRILLE
PV1200200006

2.3 KITS OPTIONNELS (NON-INCLUS)



PATTES AJUSTABLES

Pour hausser le foyer

Installation p.27

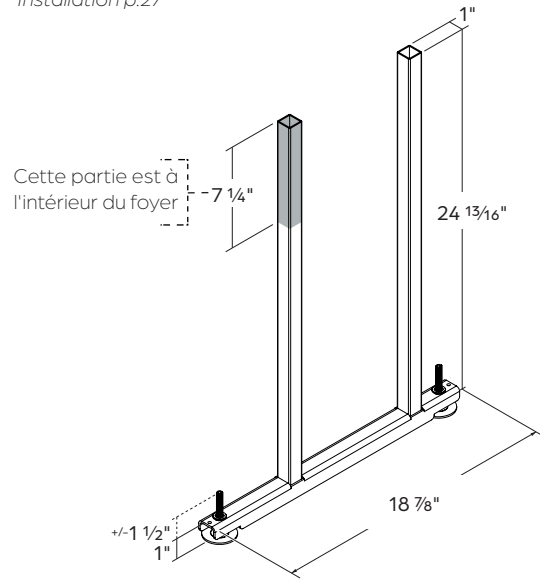

CLAPET D'AIR

Pour l'entrée d'air extérieur

Suivre la notice fournie avec le clapet d'air

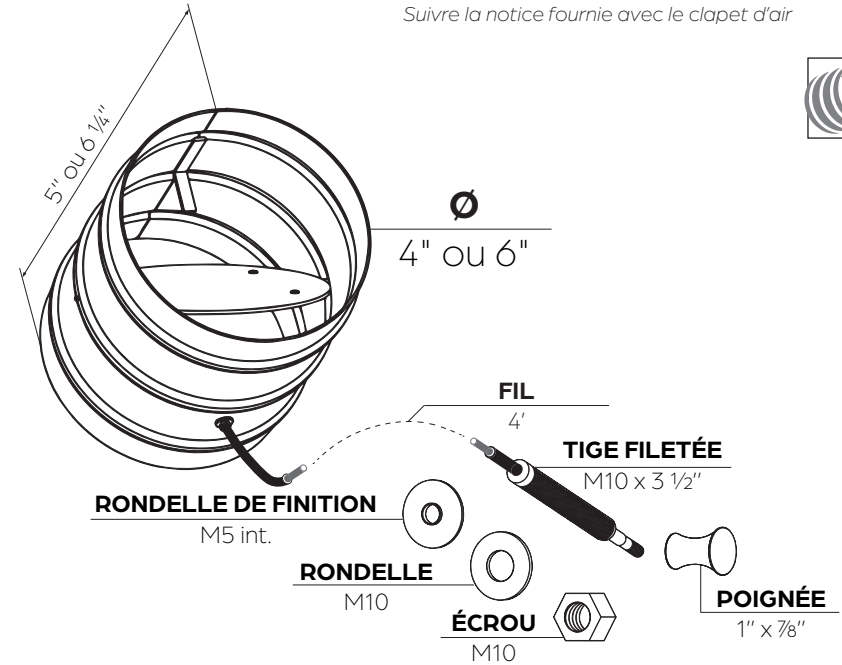

BOÎTE D'ÉTANCHÉITÉ

Pour l'entrée d'air extérieur

Installation p.29

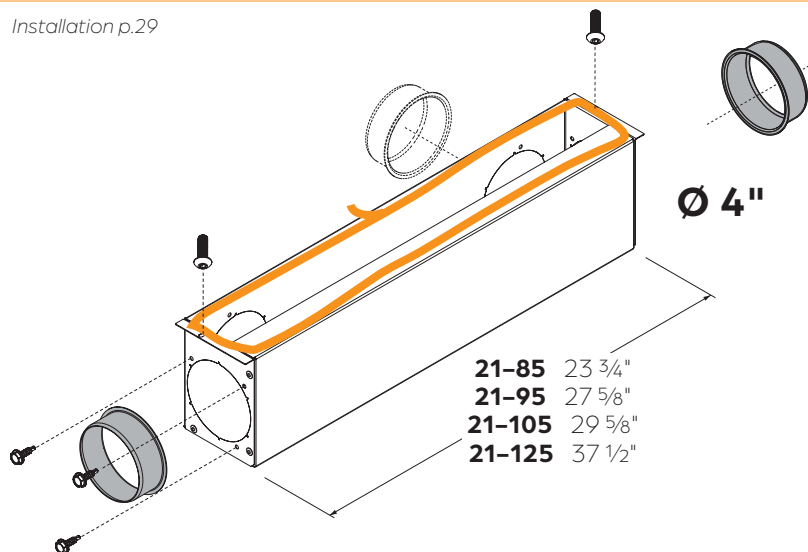

KIT DE RACCORDEMENT POUR PRISE D'AIR EXTÉRIEUR

Suivre la notice fournie avec le clapet d'air

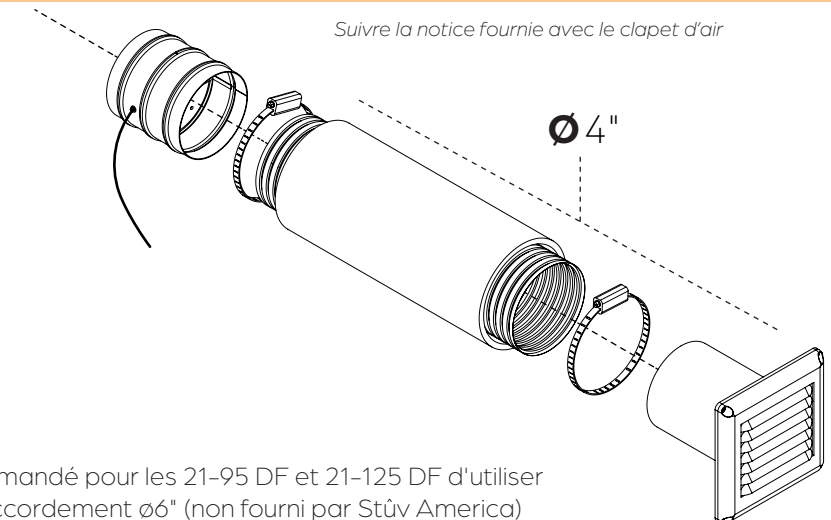

Il est recommandé pour les 21-95 DF et 21-125 DF d'utiliser un kit de raccordement Ø6" (non fourni par Stûv America)

3

DIMENSIONS

3.1	SIMPLE FACE	15
3.2	DOUBLE FACE	16
3.3	FACTEUR R	17
3.4	PROTECTION DE SOL	17
3.5	CARACTÉRISTIQUES DE LA CHARPENTE	18
3.6	MATÉRIAUX NON COMBUSTIBLES	18
3.7	APPROVISIONNEMENT EN AIR	19
3.8	TÉLÉVISION ENCASTRÉE	19
3.9	TABLETTE COMBUSTIBLE	20
3.10	PROLONGEMENT DE L'ÂTRE	20
3.11	INSTALLATION EN COIN	21
3.12	ZONE À RISQUE	23
3.13	EXEMPLE D'INSTALLATION	23

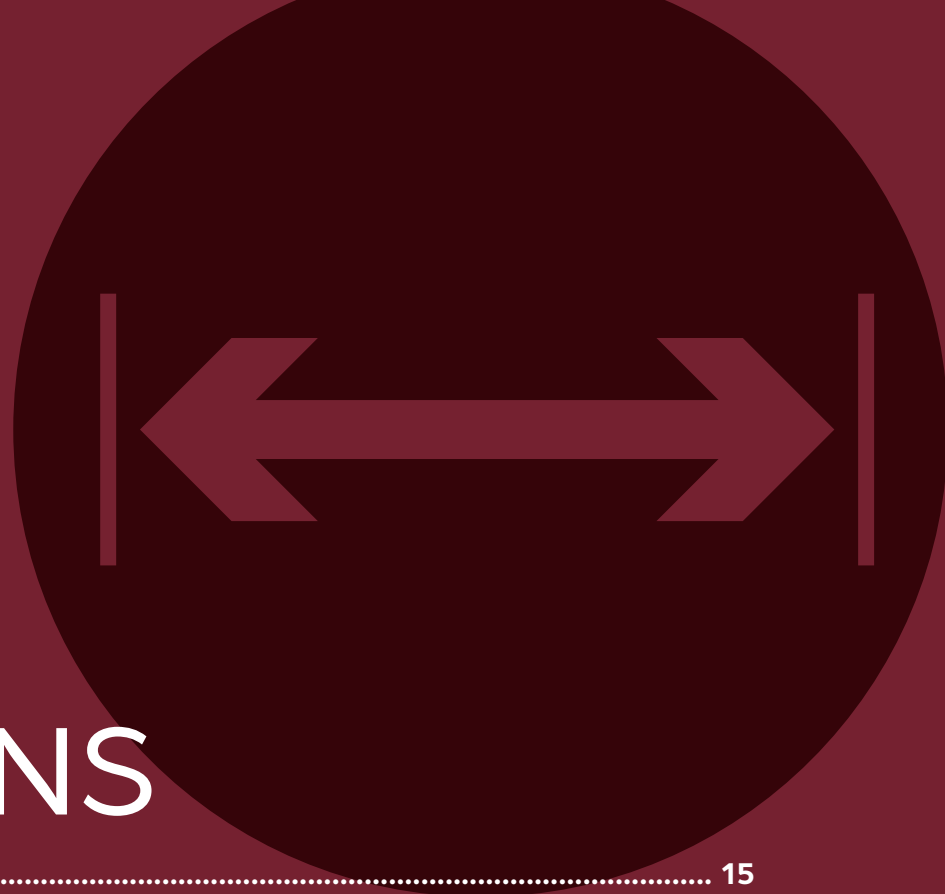

3.1 SIMPLE FACE

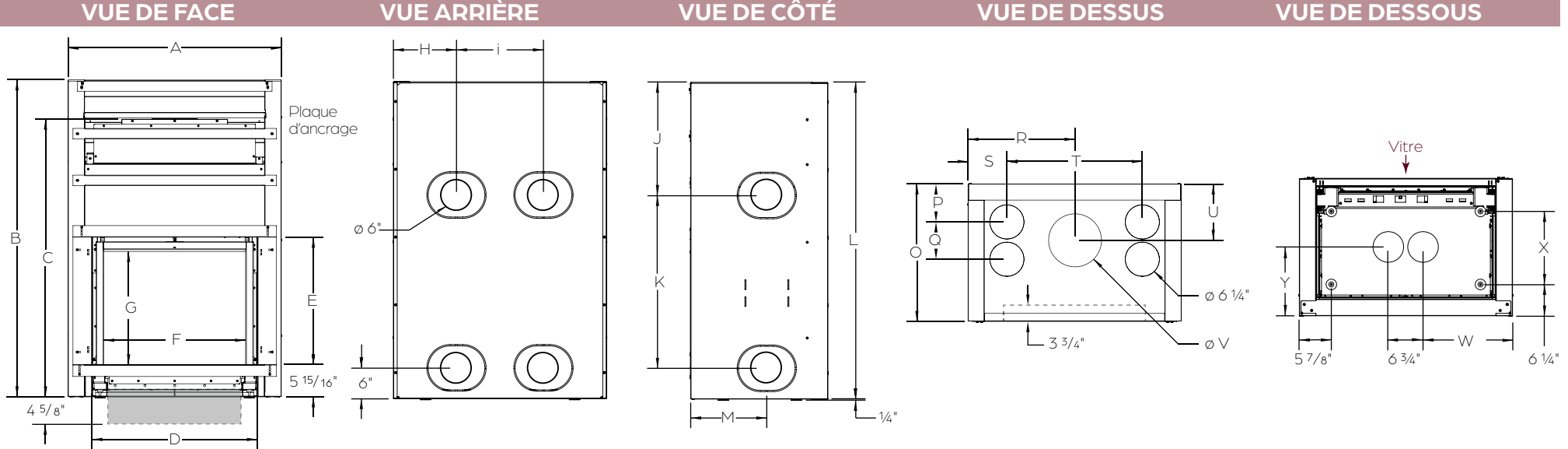

VUE DE FACE	A	B	C	D	E	F	G
21-85 SF	40"	59 1/8"	51 3/4"	30 3/4"	23 3/4"	26 1/2"	21 1/16"
21-95 SF	43 7/8"	63 1/2"	56 1/4"	34 7/8"	26 15/16"	30 3/8"	24 1/4"
21-105 SF	47 7/8"	56 1/8"	48 7/8"	38 3/4"	18 1/2"	34 1/4"	15 3/4"
21-125 SF	55 3/4"	59"	51 7/8"	46 1/2"	23 3/4"	42 1/8"	21 1/16"

VUE DE DESSUS	O	P	Q	R	S	T	U	V
21-85 SF	25 1/2"	7 1/16"	7"	19 7/8"	7 1/4"	25 1/8"	10 1/2"	Ø 8"
21-95 SF	27 1/2"	8 1/4"	7"	21 7/8"	7 1/4"	30"	11 3/4"	Ø 10"
21-105 SF	24"	6 1/2"	6 3/4"	23 3/4"	8"	31 1/2"	11"	Ø 8"
21-125 SF	26 3/4"	7 7/8"	7 7/8"	27 3/4"	8"	39 3/8"	11 3/4"	Ø 10"

VUE ARRIÈRE	H	I
21-85 SF	11 7/8"	16 1/4"
21-95 SF	12 7/8"	18 1/4"
21-105 SF	13 9/16"	20 1/8"
21-125 SF	15 3/4"	24"

VUE DE CÔTÉ	J	K	L	M
21-85 SF	21"	32 1/8"	59 1/8"	14"
21-95 SF	20 7/8"	36 5/8"	63 1/2"	14 7/8"
21-105 SF	20 7/8"	29 1/4"	56 1/8"	13 3/8"
21-125 SF	20 5/8"	32 3/8"	59"	14 1/2"

VUE DE DESSOUS	W	X	Y
21-85 SF	16 1/2"	13 5/8"	12 7/8"
21-95 SF	15 5/8"	15 5/8"	15 1/2"
21-105 SF	17 5/16"	11 7/8"	8"
21-125 SF	21 1/4"	14 5/8"	11 7/8"

3.2 DOUBLE FACE



VUE DE FACE

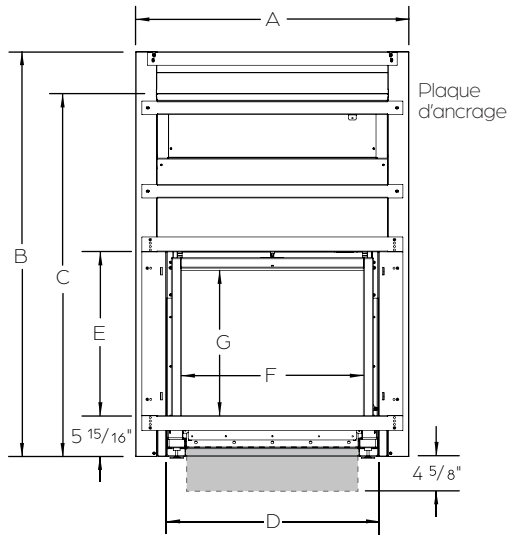

VUE DE CÔTÉ

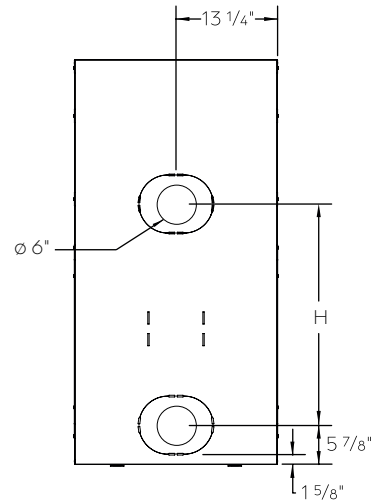

VUE DE DESSUS

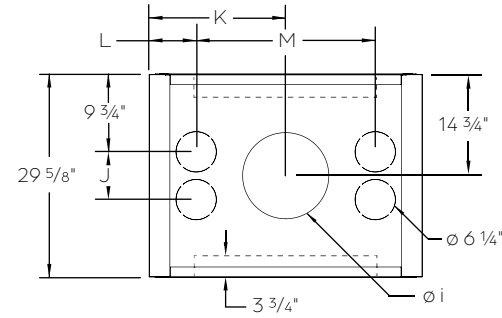

VUE DE DESSOUS

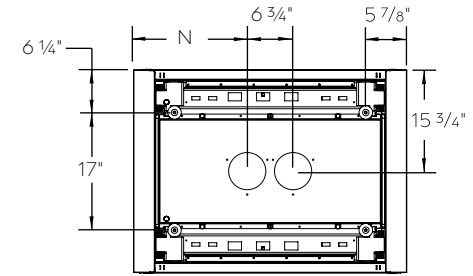

VUE DE FACE	A	B	C	D	E	F	G	H
21-85 DF	39 3/4"	59 1/8"	51 3/4"	30 3/4"	23 3/4"	26 1/2"	21 1/16"	32 1/8"
21-95 DF	43 5/8"	63 1/2"	56 1/4"	34 7/8"	26 15/16"	30 3/8"	24 1/4"	36 5/8"
21-125 DF	55 1/2"	59"	51 7/8"	46 1/2"	23 3/4"	42 1/8"	21 1/16"	32 3/8"

VUE DE DESSUS	i	J	K	L	M	N
21-85 DF	10"	6 7/8"	19 7/8"	7 1/4"	25 1/8"	16 1/2"
21-95 DF	12"	6 7/8"	21 7/8"	7 1/4"	30"	18 1/2"
21-125 DF	12"	7 7/8"	27 3/4"	8"	39 3/8"	24 3/8"

3.3 FACTEUR R

Pour le Stûv 21, il n'y a pas de facteur R à considérer lors de l'installation de matériaux de finition au sol. Tout matériau installé sous le foyer et devant doit être non combustible sur une hauteur de 6 1/2". Voir plus bas pour plus d'explication.

- 1 Protection de sol **OBLIGATOIRE**. Voir section adjacente
- 2 Toute composante située dans la zone d'extension de l'âtre sur une hauteur de 6 1/2" à partir du bas de la vitre doit être en matériaux **non combustibles**.
- 3 Voir section : **3.7 Prolongement de l'âtre**
- 4 2 panneaux 1/2" de fibrociment sont **TOUJOURS OBLIGATOIRE** sous le foyer
- 5 Si une rehausse en matériau combustible est installée, elle doit être protégée par des panneaux 1/2" de fibrociment au-dessus et devant.

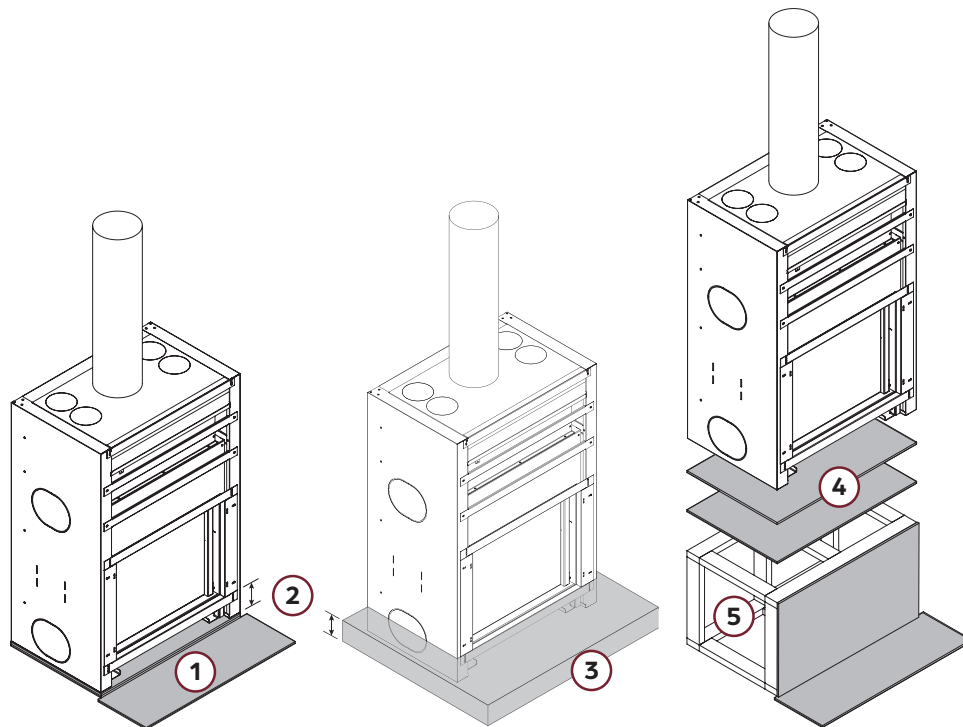

3.4 PROTECTION DE SOL



La protection de sol est obligatoire pour être conforme au code du bâtiment. La surface de plancher au sol à l'avant de l'appareil doit être protégée par une dalle de protection en **matériau non combustible**.

Cette protection doit couvrir toute la largeur de la vitre en plus d'excéder de 8" de chaque côté de la vitre sur la projection (**P**) selon les normes du pays.

Une bande d'étanchéité non combustible doit être apposée sur toute la largeur à la jonction entre le fibrociment et le sol fini pour éviter l'infiltration de cendres.

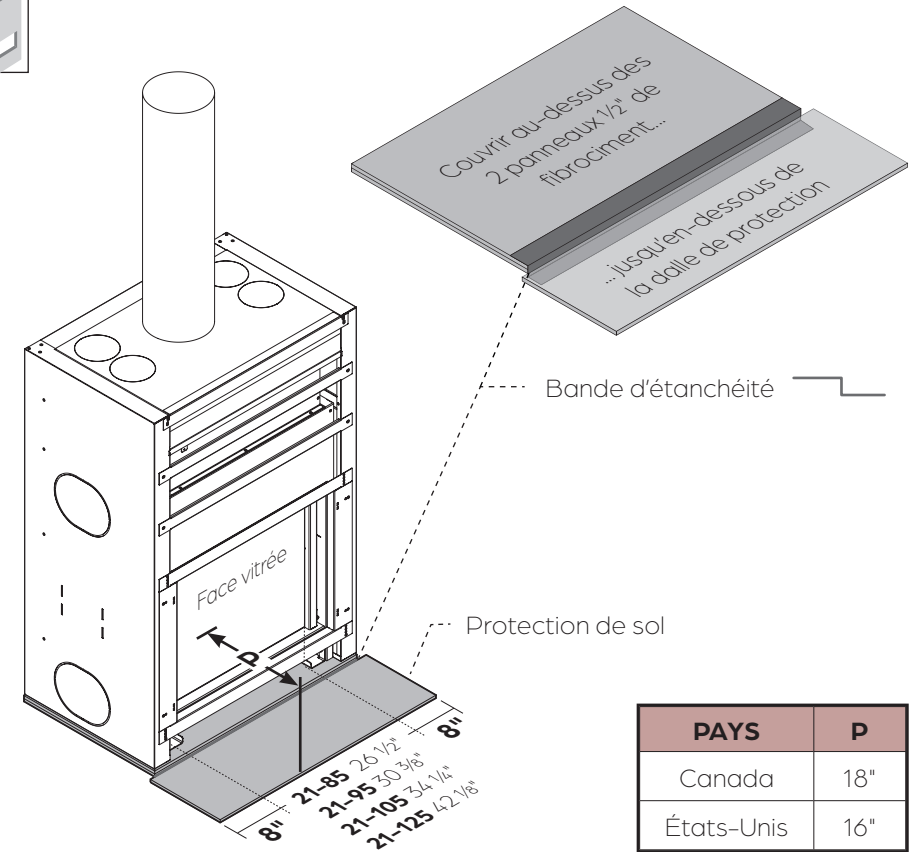

PAYS	P
Canada	18"
États-Unis	16"

3.5 ZONE À RISQUE

Le rayonnement de la vitre est important. Tout objet combustible doit être placé à une distance minimale de 48" par 90° de la face vitrée pour éviter tout risque.

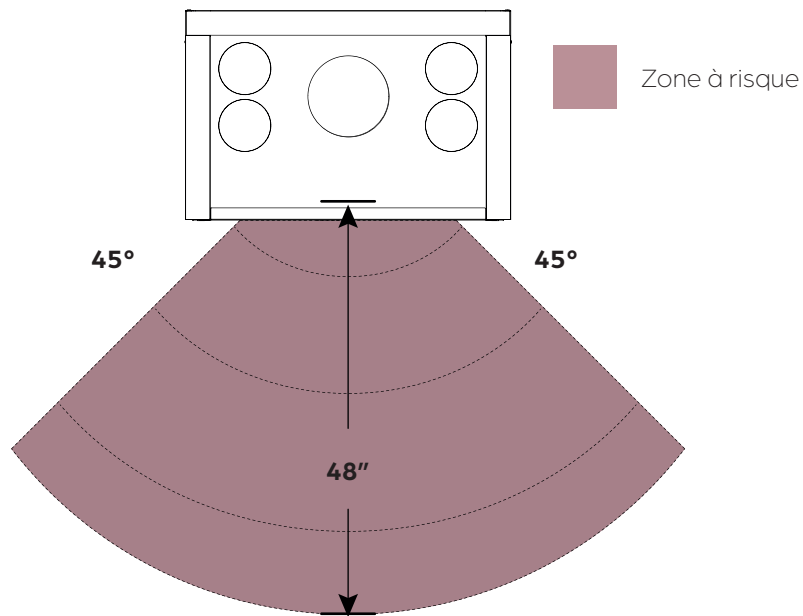
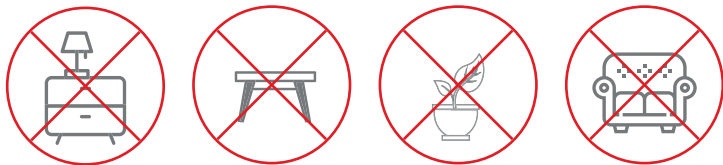

! ATTENTION - RISQUE DE FEU

Pour éviter une catastrophe, aucun matériau combustible ne doit être placé devant une sortie d'air chaud. De plus, l'obstruction de celle-ci peut entraîner la surchauffe de l'appareil et, dans certains cas, un incendie.

Assurez-vous de bien respecter les recommandations ci-dessus pour **éviter les pièges de chaleur** et toutes catastrophes.

3.6 MATÉRIAUX NON COMBUSTIBLES



! IMPORTANT

Poser un panneau de fibrociment de 1/2" d'épaisseur pour terminer l'ouverture de l'âtre après l'installation du foyer. D'autres matériaux **non combustibles** peuvent être utilisés. La structure autour des boîtes de sortie d'air chaud doit être en matériaux non-combustibles. Il est obligatoire d'apposer 4" de fibrociment autour du des grilles de sorties d'air chaud.

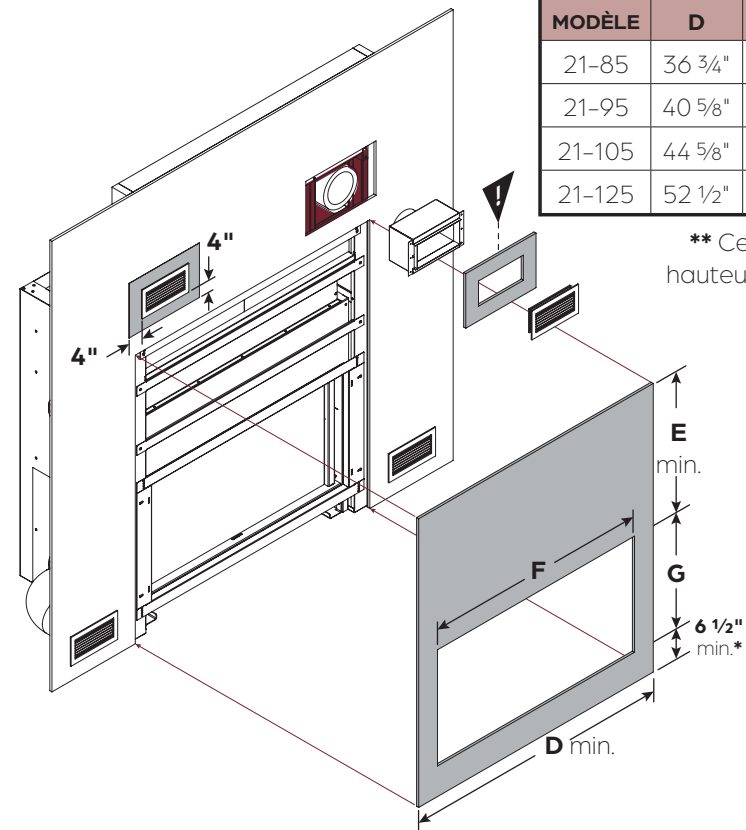

MODÈLE	D	E	F	G
21-85	36 3/4"	28 3/4"	31"	23 3/4"
21-95	40 5/8"	30"	34 7/8"	27"
21-105	44 5/8"	31 1/8"	38 3/4"	18 1/2"
21-125	52 1/2"	28 3/4"	46 1/2"	23 3/4"

** Cette valeur varie selon la hauteur des pattes ajustables.

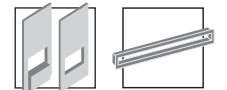

Les dimensions indiquées ci-dessus varient avec l'utilisation d'une devanture ou d'un cadre Stûv. **La finition des murs figure à la dernière page de la section INSTALLATION.** Pour les cadres et devantures, se référer à l'annexe correspondante ou communiquer avec le service à la clientèle pour obtenir plus de détails.

3.7 CARACTÉRISTIQUES DE LA CHARPENTE



NOTE

Les constructions ne sont pas toujours parfaitement au niveau. Nous suggérons de prévoir **au moins 1/4" de jeu** sur les dimensions inscrites au tableau.

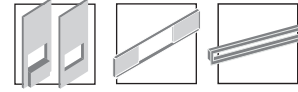

SF

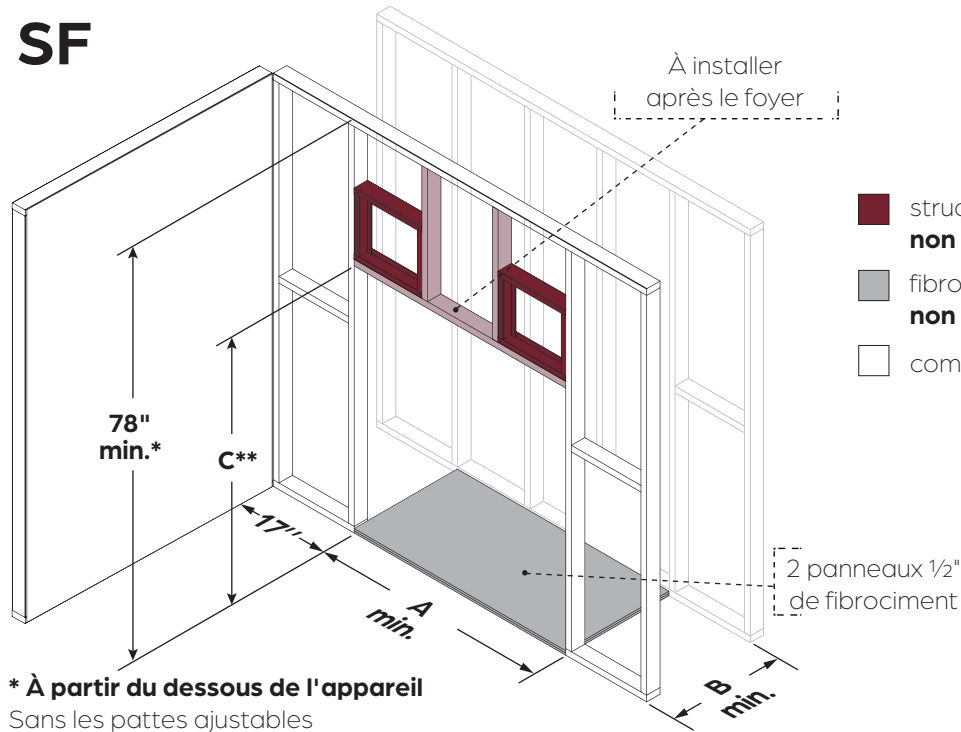

MODÈLE	A	B	C*
21-85 SF	40"	25 5/8"	59 1/8"
21-95 SF	43 7/8"	27 3/4"	63 1/2"
21-105 SF	47 7/8"	25 1/4"	56 1/8"
21-125 SF	55 3/4"	26 3/4"	59 1/8"



NOTE

La pose de deux panneaux de fibrociment de 1/2" sous l'unité est **obligatoire**. Si une structure en matériau combustible est fabriquée, elle doit être assez solide pour supporter le poids du foyer, et les panneaux de fibrociment doivent être installés par-dessus celle-ci.

DF

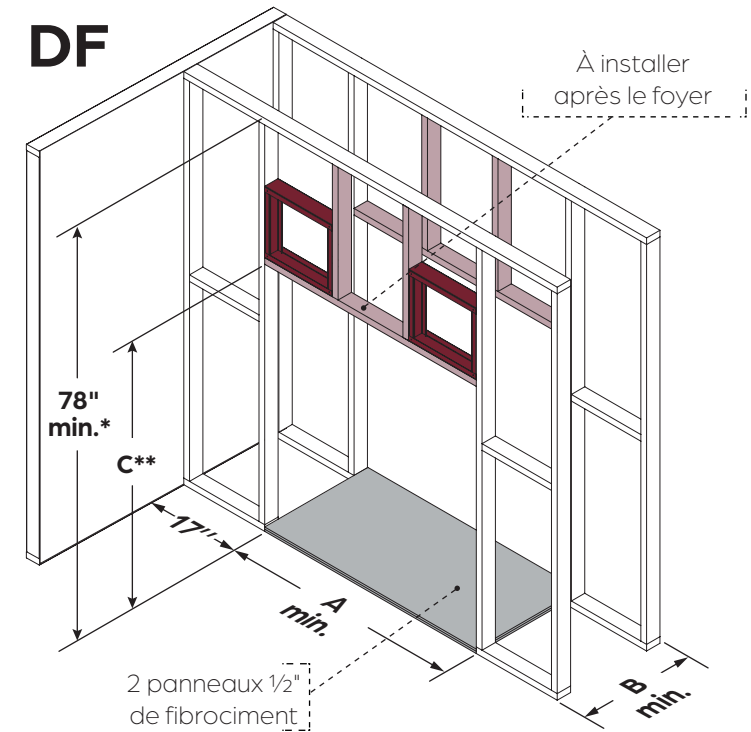

MODÈLE	A	B	C*
21-85 DF	40"	29 3/4"	59 1/8"
21-95 DF	43 7/8"	29 3/4"	63 1/2"
21-125 DF	55 3/4"	29 3/4"	59 1/8"

* Cette valeur varie selon la hauteur des pattes ajustables.

3.8 TÉLÉVISION ENCASTRÉE

Il est possible d'installer/encaster une télévision au-dessus de l'appareil. Cela dit, afin d'assurer une ventilation adéquate, il est important que la niche prévue à cet effet ait **une profondeur maximum de 4" ainsi qu'un minimum de 4" entre la télévision et les autres objets** (murs, cadres, etc.). Le non-respect de cette consigne pourrait faire augmenter la température interne du produit et causer un incendie et/ou endommager celui-ci.

Une distance minimale de 2" entre le mur de fond et la cheminée de l'appareil doit être respectée en tout temps.

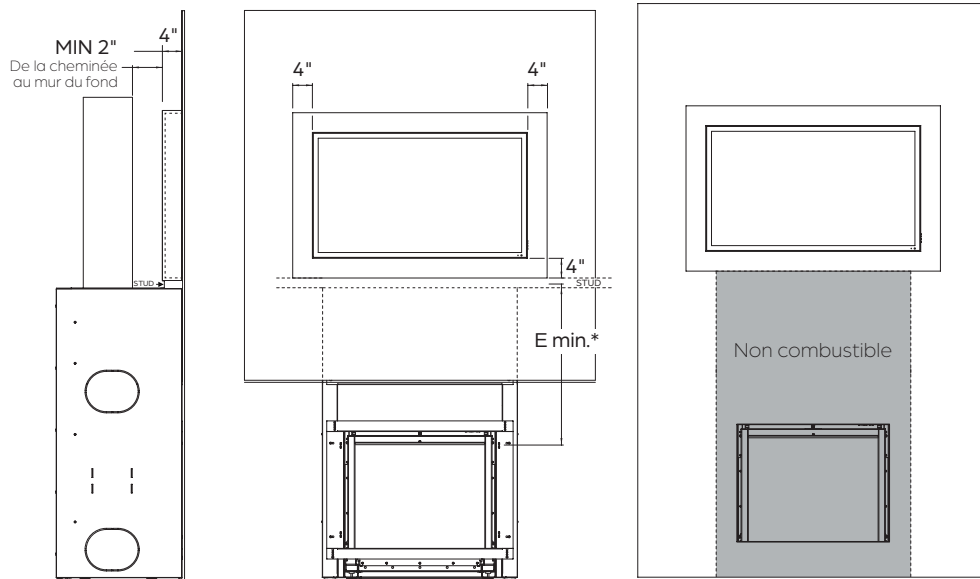

* Voir page 17, section: 3.4 Ouverture de l'âtre

! MISE EN GARDE

Se référer au manuel d'installation/utilisation de votre télévision et suivre leurs indications. Pour plus d'information concernant l'installation au-dessus d'un foyer, communiquer avec le manufacturier de la télévision.



Cette configuration est à la discrétion de l'utilisateur. Stûv America ne recommande pas cette installation et se décharge de toute responsabilité.

3.9 TABLETTE COMBUSTIBLE



Il est possible d'installer une tablette ou un objet décoratif en matériau combustible à partir de 12" du haut de l'ouverture de l'appareil.

Dans le cas d'une tablette en matériau combustible, il est important de tenir compte de sa profondeur car celle-ci peut grandement influencer son positionnement par rapport au haut de l'ouverture du foyer (cadre de vitre).

Utiliser le tableau ou une des formules ci-dessous pour une installation à souhait.

H = Hauteur sous la tablette à partir du haut de la vitre du foyer

P = Profondeur maximale de la tablette à partir du mur fini

Pour une profondeur spécifique :

$$H = \boxed{P} - 3 + 12''$$

Pour une hauteur spécifique :

$$P = \boxed{H} - 12'' + 3$$

combustible = non-combustible =

H \ P	1 à 3"	4"	5"	6"	7"	8"
11"						
12"						
13"						
14"						
15"						
16"						

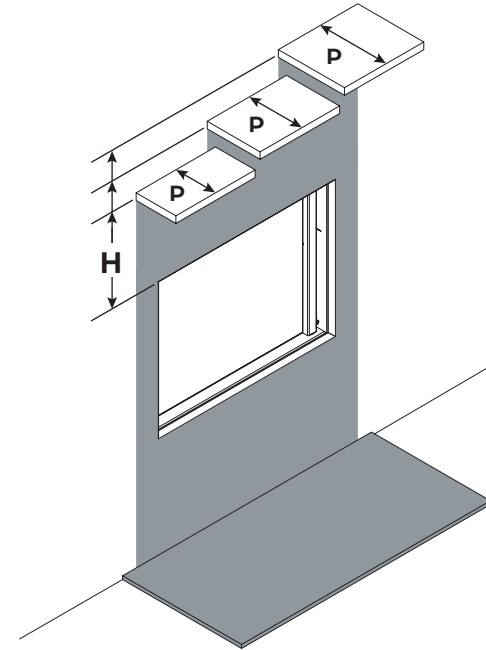

! NOTE

Nous recommandons toutefois d'éviter de mettre un matériau combustible qui s'étend sur une trop grande surface (ex : un cadre/ affiche) sur le mur au-dessus du foyer. Cela peut emprisonner la radiation de chaleur et causer une catastrophe.

3.10 PROLONGEMENT DE L'ÂTRE

Pour une installation alignant le bas de la vitre au plancher, il est obligatoire que toutes composantes sur une hauteur de 6 1/2" (jusque sous le foyer) soit en matériau non combustible. Il faut connaître l'épaisseur de toutes composantes de sol pour s'assurer un alignement parfait du plancher et de la vitre.

Si des pattes ajustables sont installées, l'espace ouvert sous le foyer doit être entièrement conçu en matériaux non combustibles.

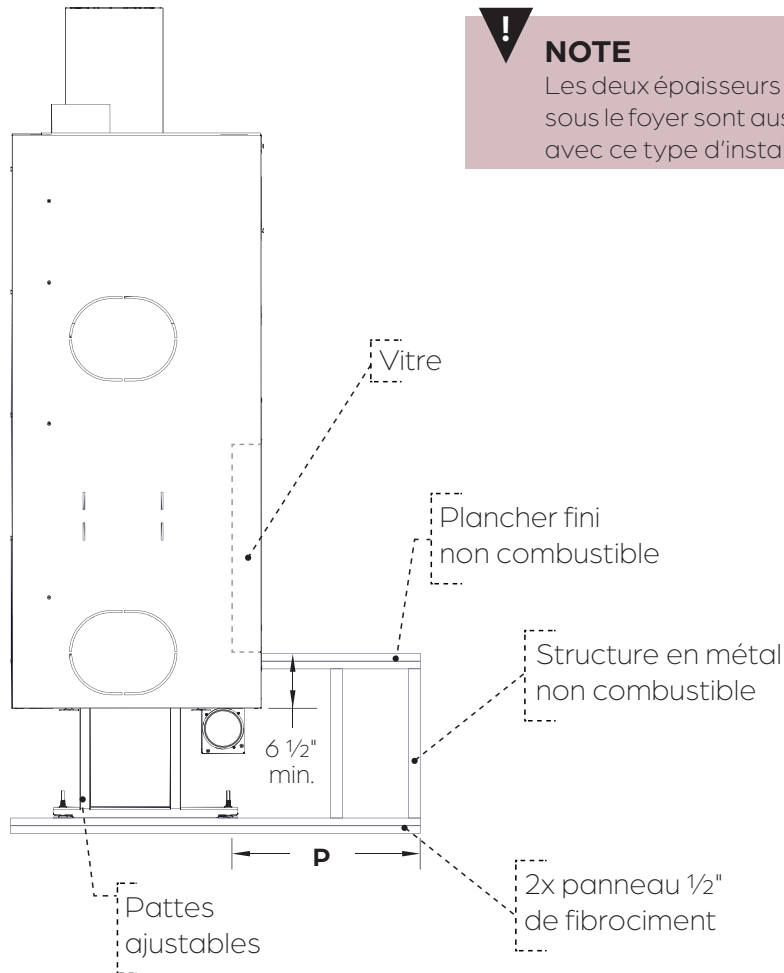

NOTE
Les deux épaisseurs de fibrociment sous le foyer sont aussi obligatoires avec ce type d'installation.

3.11 INSTALLATION EN COIN



NOTE
Les constructions ne sont pas toujours parfaitement au niveau. Nous suggérons de prévoir **au moins 1/4" de jeu** sur les dimensions inscrites au tableau.

Il est possible d'installer le Stûv 21 en coin. Les mesures ci-dessous doivent être respectée pour construire la charpente autour du foyer.
Toutes les spécifications dites précédemment doivent être aussi respectées.

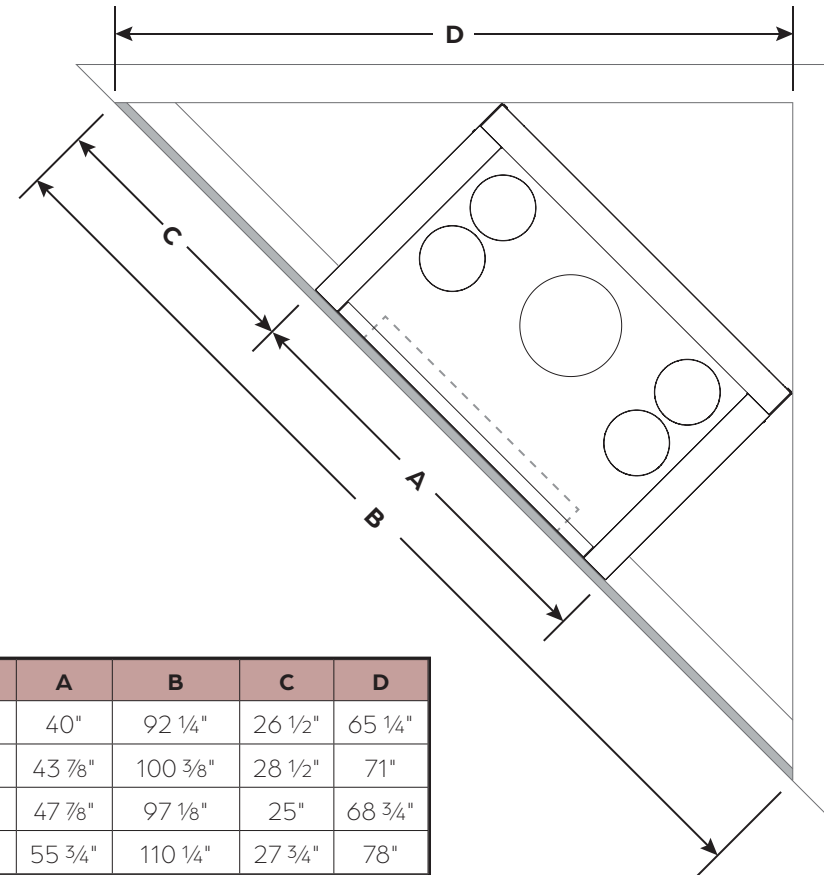

MODEL	A	B	C	D
21-85 SF	40"	92 1/4"	26 1/2"	65 1/4"
21-95 SF	43 7/8"	100 3/8"	28 1/2"	71"
21-105 SF	47 7/8"	97 1/8"	25"	68 3/4"
21-125 SF	55 3/4"	110 1/4"	27 3/4"	78"



Une mauvaise circulation d'air dans votre système de convection est à proscrire. Il est interdit d'installer la sortie d'air chaud dans un espace fermé ou restreint, tel un caisson d'armoire ou une étagère.

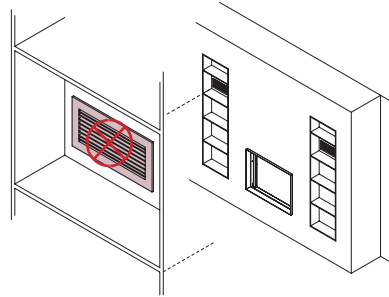

Il est important que le flux d'air soit continu. Il est interdit de prélever de l'air frais d'une pièce fermée et de rejeter le même flux d'air dans une autre pièce étanche.

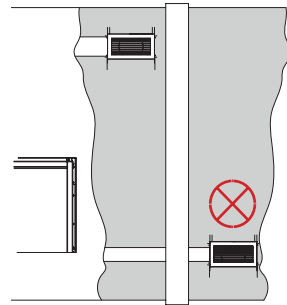

Le conduit d'air chaud se doit toujours d'être horizontal ou montant car l'air chaud ne redescend jamais.

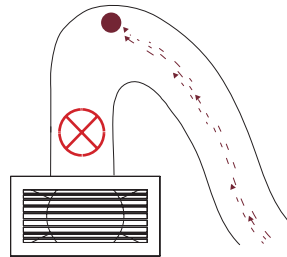

Il est interdit d'avoir un rideau ou tout autre objet pouvant bloquer la circulation à moins de 24" devant la sortie d'air chaud, car il est possible que l'air s'emprisonne derrière celui-ci créant un piège de chaleur.

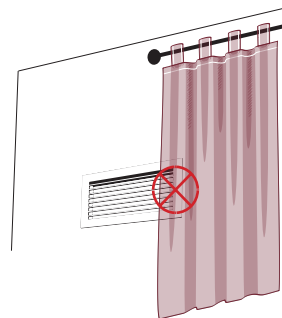

Il est primordial d'installer deux entrées d'air ambiant et deux sorties d'air chaud afin d'avoir une convection naturelle, fonctionnelle et efficace.

- Sorties d'air chaud
- Entrées d'air ambiant

Dans le but d'assurer une meilleure convection, les entrées et sorties d'air devraient être orientées vers la même direction.

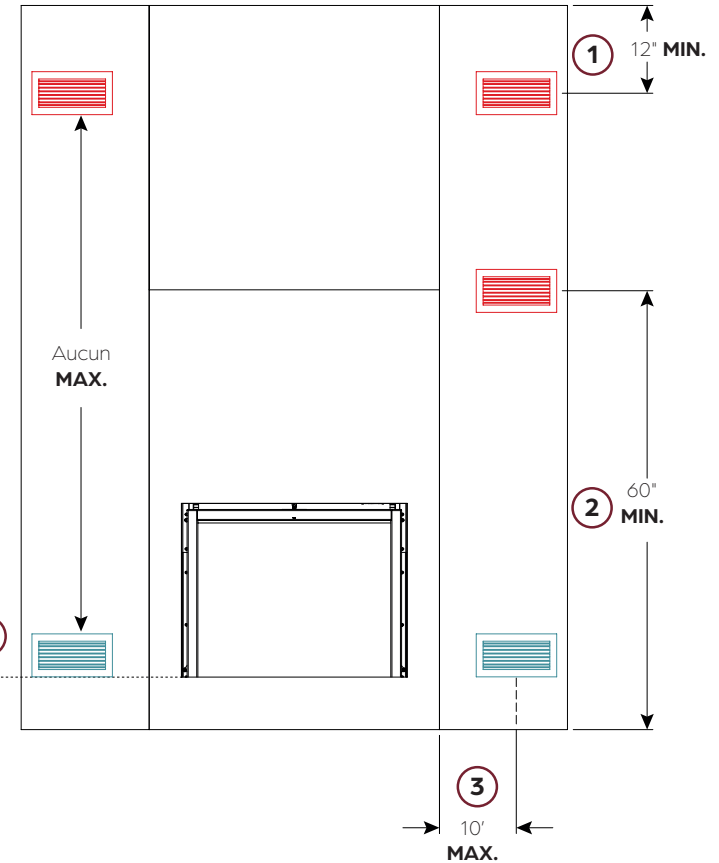
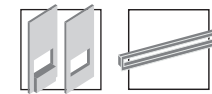

- ① 12" : Distance minimale du plafond au centre de la sortie d'air chaud.
- ② 60" : Distance minimale du sol au centre de la sortie d'air chaud.
- ③ 10" : Distance horizontale maximale entre le côté du foyer et le centre des grilles d'air.
- ④ L'entrée d'air ambiant pour la convection **ne peut pas être plus haute que le bas de la vitre.**



Le foyer est approvisionné par deux types d'air : l'air de combustion et l'air de convection

AIR DE COMBUSTION

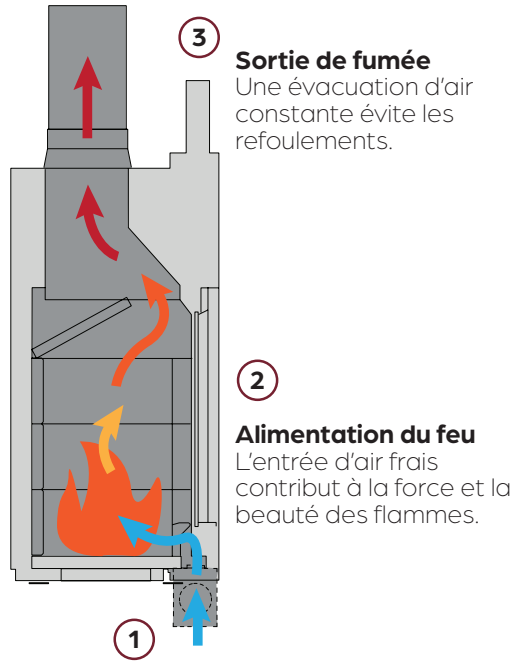

AIR DE CONVECTION

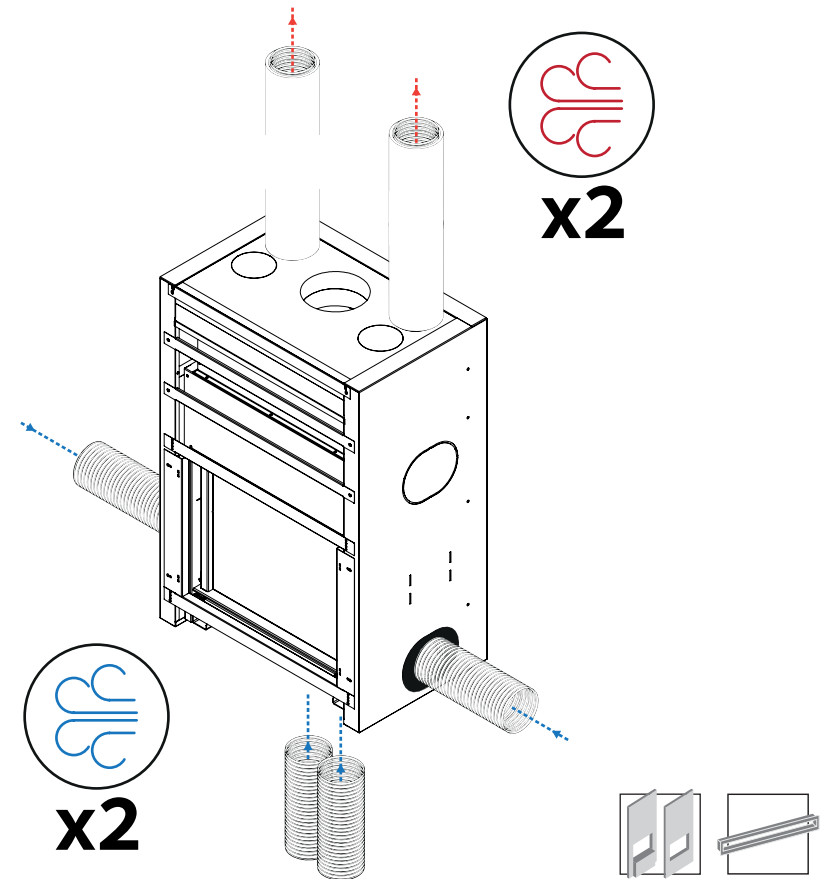
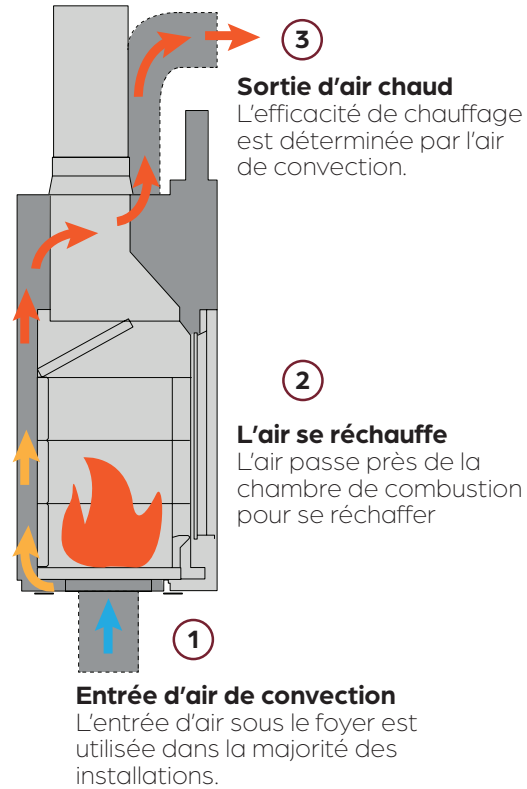

Avant de commencer l'installation, il est important de choisir les entrées et sorties d'air qui seront utilisées pour le système de convection.

Au minimum, l'installation doit comprendre deux entrées et sorties. L'entrée d'air se fait sur la partie inférieure du foyer. Prioriser le raccordement sous le foyer. Dans le cas d'une installation basse, les prédécoupes du bas sur les côtés peuvent être utilisées. La sortie recommandée est celle sur le dessus à l'arrière.

Pour toutes questions concernant une installation hors normes, communiquer avec le service à la clientèle de Stûv America.

4

INSTALLATION

4.1	DÉBALLAGE	25
4.2	OPTION : PATTES AJUSTABLES	27
4.3	OPTION : BOÎTE D'ÉTANCHÉITÉ.....	29
4.4	KIT DE CONVECTION	31
4.5	REHAUSSE ET POULIES	32
4.6	PRÉPARATION DE LA CONVECTION	34
4.7	INSERTION AU MUR	38
4.8	FINITION DE LA CONVECTION	39
4.9	PIERRES RÉFRACTAIRES	41
4.10	CHICANES ET VERMICULITES	43
4.11	FINITION SANS DEVANTURE	45
4.12	RÉCAPITULATIF	46





! IMPORTANT
La peinture n'est pas cuite au four. Elle est donc relativement **fragile**, mais durcira après avoir été chauffée plusieurs fois. Manipuler le système avec soin.

Étape 1 À l'aide d'un pied-de-biche, retirer le dessus de la palette de transport.

Étape 2 Retirer ensuite chaque côté pour ne laisser que la base.

Étape 3 Déballez soigneusement le plastique protecteur avec un couteau à lame rétractable au dos du foyer pour ne pas abîmer le devant.

! Inspecter votre foyer.
La garantie ne couvre pas les dommages dus au transport sauf s'ils sont signalés dans les 48 h suivant la livraison.

Étape 4 Utiliser la mousse de verre pour protéger la coiffe du foyer en sortant tout le contenu de la chambre de combustion, **même les pierres et les vermiculites.**

CONTENU

1. Notice d'installation
2. Peinture en aérosol pour retouches
3. Sac de quincaillerie
4. Poignée « main froide » (2x pour DF)
5. Gant Stûv
6. 4x Clip de retenue pour réfractaires*
7. 2x Espaceur de coin pour réfractaires*
8. Pierres réfractaires
9. 2x Supports de chicane
10. Vermiculites
11. Traverse de chicane (2x pour DF)

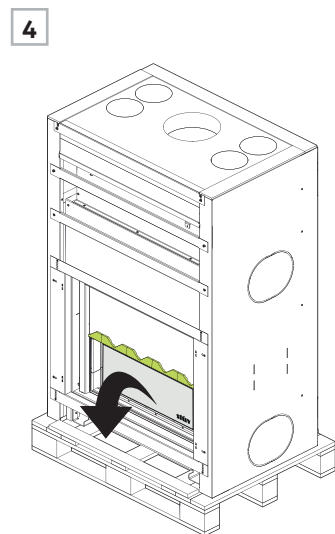
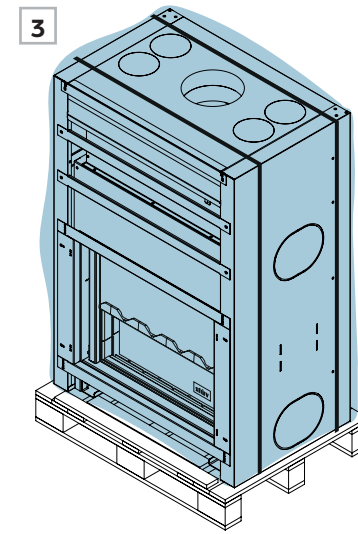
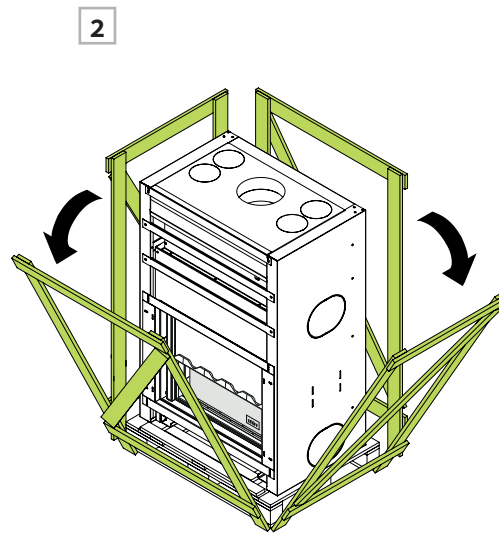
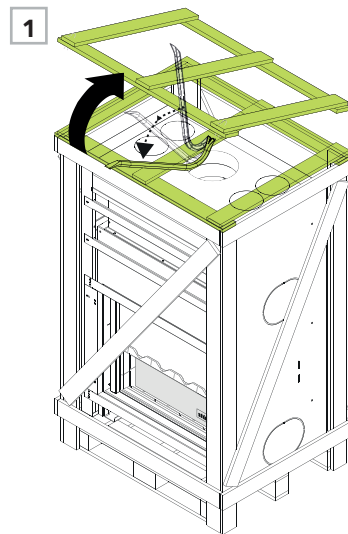

! VÉRIFICATION
Est-ce que le matériel est complet et en bon état?

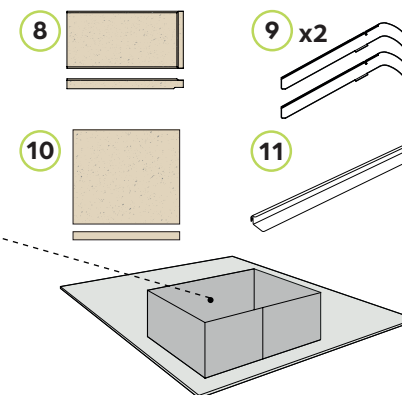

4.1 DÉBALLAGE



NOTE

Pour conserver de la rigidité du caisson lors de son retrait, il n'est pas nécessaire de retirer les deux côtés de traverses pour les modèles DF.

Étape 5 Dévisser les vis M5 des traverses de fixation et de finition à l'aide d'un embout Torx T25. Mettre de côté les traverses de fixation et de finition.

Étape 6 Soulever délicatement les morceaux de laine isolante se trouvant sur le dessus du foyer. Puis, retirer la tôle de support de laine.

Attention aux crochets d'assemblage.



NOTE

Ne **jamais soulever** le foyer **ET** le caisson d'isolation en même temps avec ou sans les poignées Stûv.

Étape 7 Insérer les poignées Stûv sur les côtés du caisson afin de manipuler le caisson d'isolation au foyer.

Étape 8 Une fois les poignées en place, retirer le caisson vers l'arrière en le soulevant légèrement vers le haut.



NOTE

La porte est barrée à la position mi-fermée. Pour éviter tout désagrément, ne pas la débarrer pour l'instant.

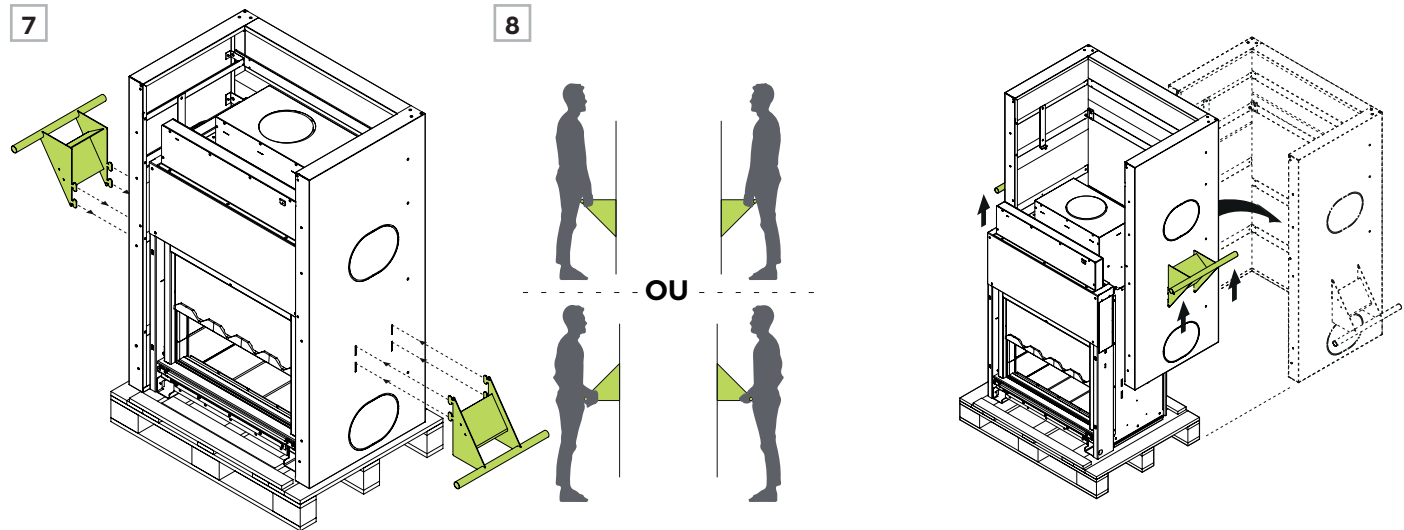
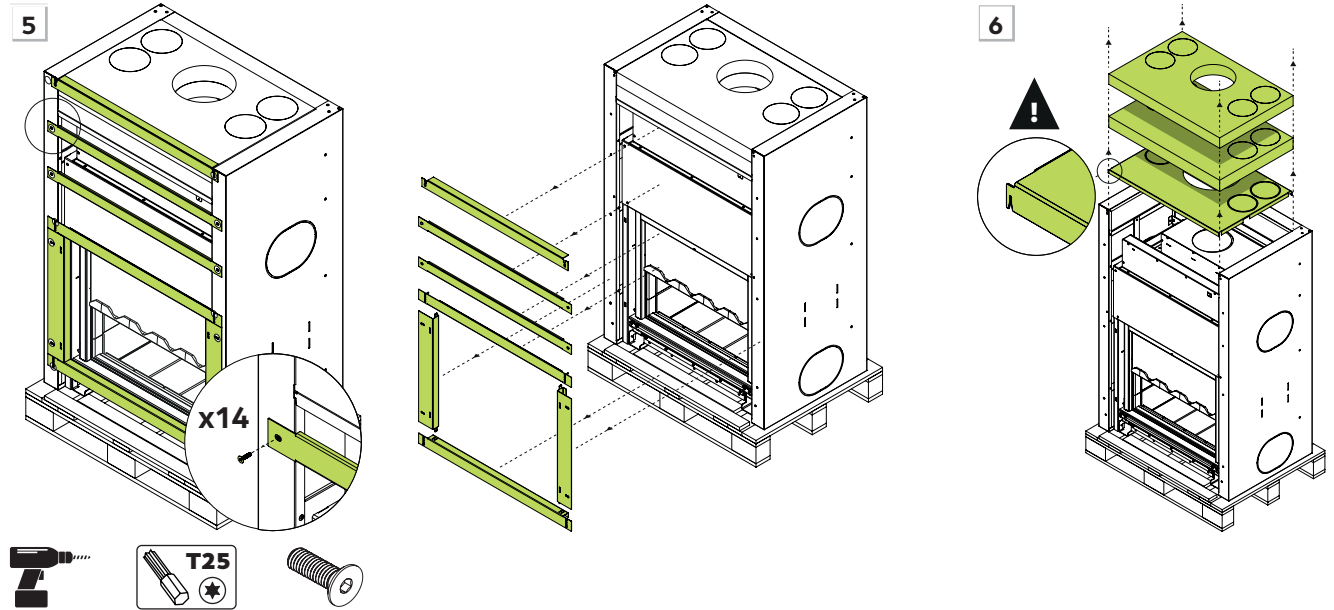

4.2 OPTION : PATTES AJUSTABLES



NOTE

Suivre ces instructions pour l'installation des **pattes ajustables**. Elles sont fortement recommandées pour l'approvisionnement en air de combustion sous le foyer ou simplement pour hausser le foyer.

Pour calculer la hauteur des pattes ajustables, il faut connaître l'épaisseur de tous les composants du sol devant et sous le foyer. Utiliser la formule ci-dessous et l'illustration pour déterminer la longueur de **recoupe** des pattes ajustables. Vérifier la hauteur minimale entre le sol fini et le bas de l'âtre après l'insertion dans le mur.

Remplir la formule ci-dessous pour calculer la recoupe des pattes ajustables.

$$\begin{array}{ccccccc}
 \boxed{24 \frac{1}{4}''} & - & \boxed{\text{Épaisseur du sol sous le foyer}} & + & \boxed{\text{Épaisseur du sol fini}} & - & \boxed{\text{Hauteur de l'âtre}} & = & \boxed{\text{Recoupe}} \\
 \text{Hauteur} & & & & & & & & \\
 \text{des pattes} & & & & & & & & \\
 \end{array}$$

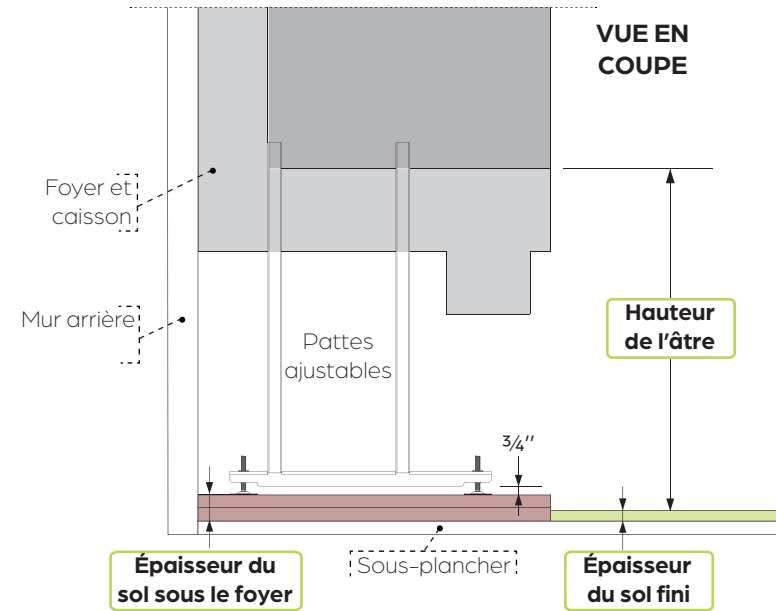

Étape 9 La hauteur minimale de l'âtre au sol sous le foyer lorsqu'une boîte d'étanchéité est prévue est de $10 \frac{3}{4}''$. Si les pattes sont trop recoupées, la boîte d'étanchéité touchera le sol et sera endommagée.

Étape 10 Déterminer le sens des pattes. Dévisser les pieds de $\frac{3}{4}''$ pour pouvoir niveler le foyer dans les deux sens à son emplacement final.

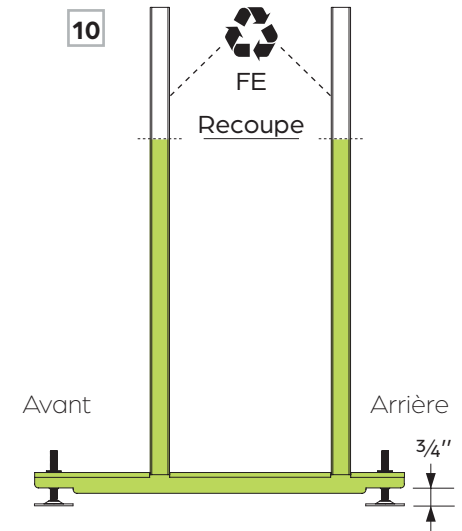
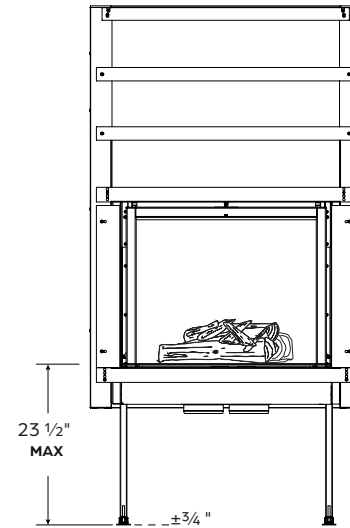
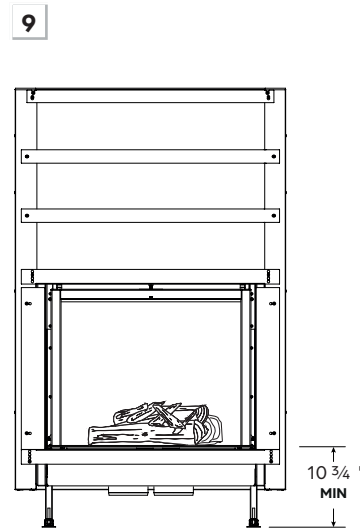



OPTION : PATTES AJUSTABLES

Étape 11 Dévisser le foyer de la palette.

Étape 12 Insérer les poignées Stûv dans les trous prévus à cet effet et retirer la palette sous le foyer.

Étape 13 Protéger le sol à l'aide d'une couverture de transport ou du carton ainsi que deux planches de bois.

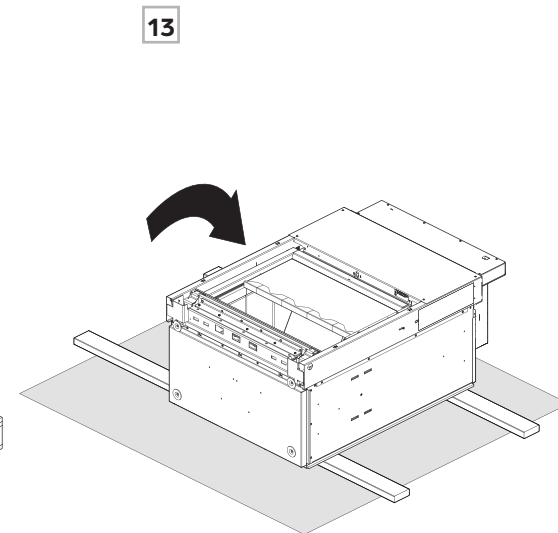
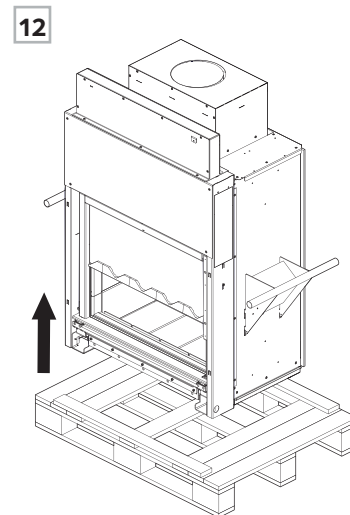
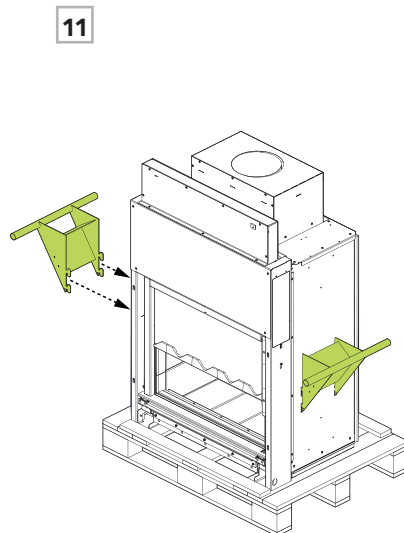
Coucher le foyer sur les planches de bois afin de faciliter la manipulation et de protéger l'appareil et le plancher.



Étape 14 Couper les pattes ajustables avec une disqueuse selon la dimension de recoupe calculée à la page précédente.

Étape 15 À l'aide d'un tournevis plat, enlever les quatre carrés d'accès prévus pour les pattes ajustables.

Étape 16 À l'aide d'un marteau, insérer les pattes ajustables dans les carrés d'accès préalablement.

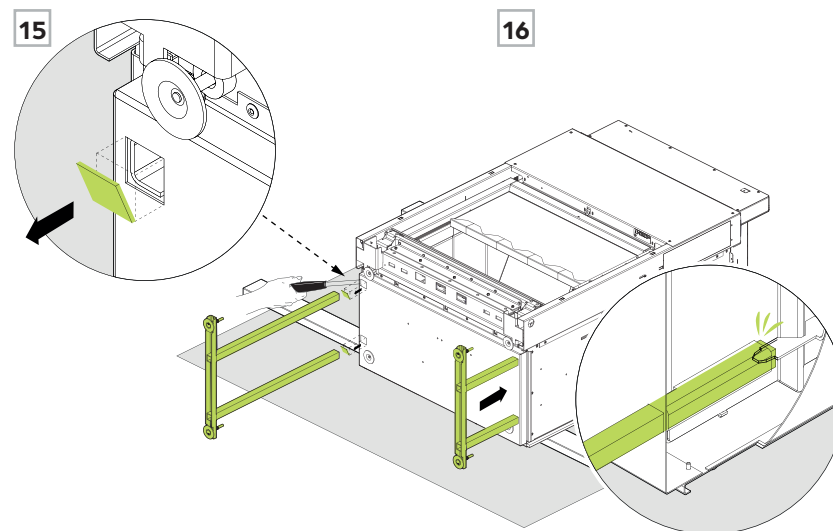
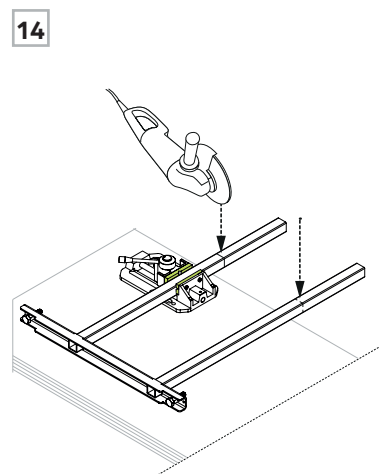

4.3 OPTION : BOÎTE D'ÉTANCHÉITÉ



AIR DE COMBUSTION

L'accès linéaire à l'avant du foyer alimente l'air de combustion qui sera expulsé par la cheminée.

Option 1 Sans boîte d'étanchéité

Option 2 Boîte d'étanchéité avec une entrée d'air extérieur et un clapet d'air.



NOTE

Se référer à la notice du clapet si l'option a été sélectionnée.



SOUS-OPTIONS

1.1 Une ouverture de 12 po² dans le mur à proximité du foyer. Une circulation d'air doit se faire sous le foyer et la pièce ne doit pas être étanche.

1.2 (non recommandée) Utiliser le kit de raccordement à l'air extérieur pour fournir l'air sous le foyer. Cela causera un refroidissement de la pièce. Le dessous du foyer devra donc être isolé avec des matériaux non combustibles.

2.1 Utiliser le kit de raccordement à l'air extérieur pour relier l'air ambiant à la boîte d'étanchéité. Grille non-incluse

2.2 (recommandée) Utiliser le kit de raccordement à l'air extérieur pour relier l'air extérieur à la boîte d'étanchéité. Il est recommandé de faire une boucle dans le mur avec le conduit pour éviter la condensation.

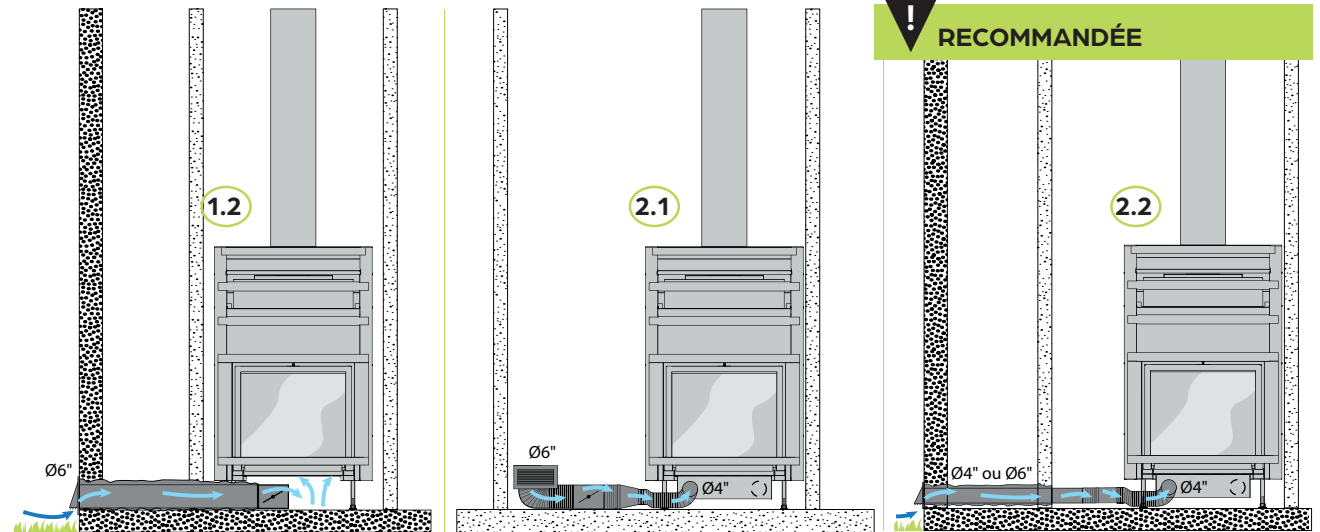
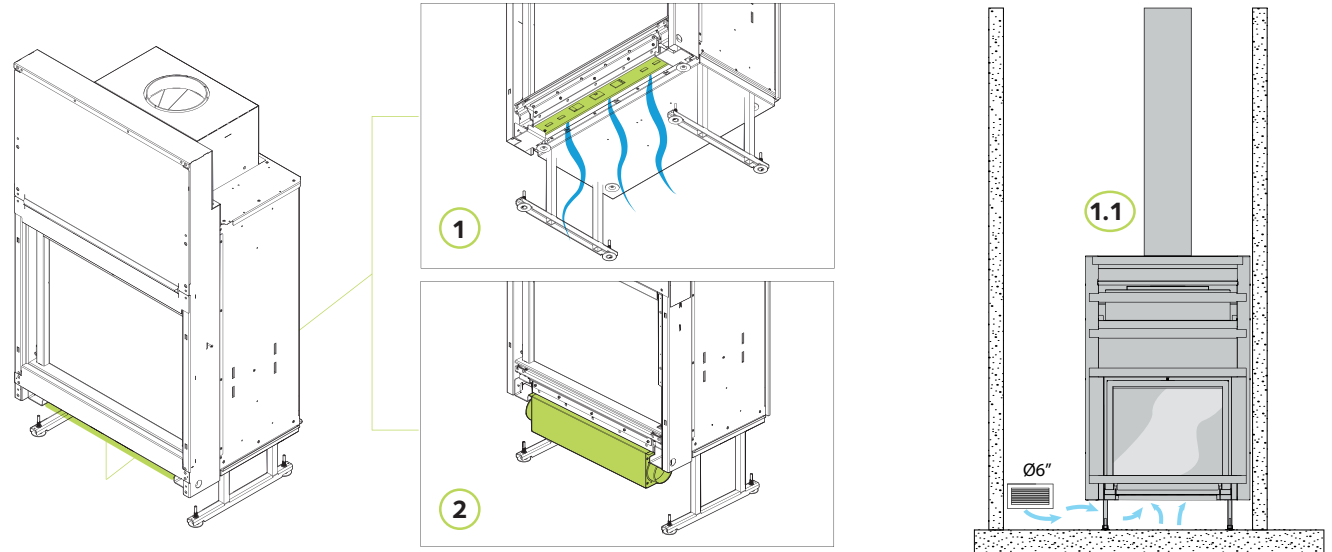

4.3 OPTION : BOÎTE D'ÉTANCHÉITÉ



Étape 17 Coller le joint autocollant de la boîte d'étanchéité sur le pourtour supérieur.

Étape 18 À l'aide des trois vis auto-perçantes M6 fournies, fixer le buselot sur le côté choisi.

Étape 19 Raccorder le conduit avec un collet de serrage sur le buselot.

17

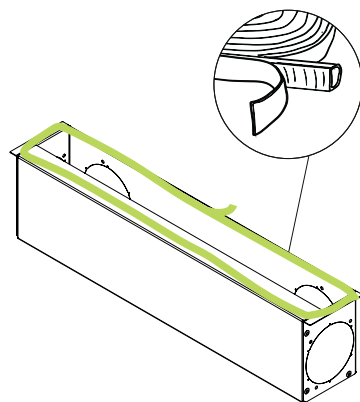

18

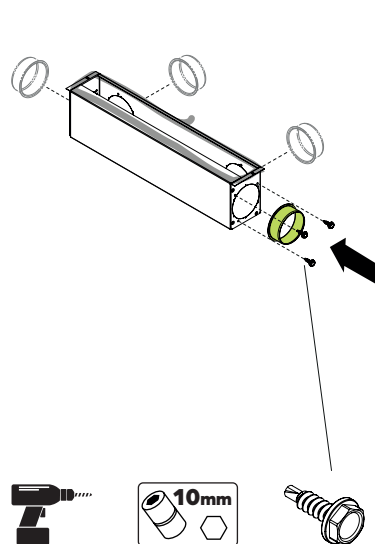

19

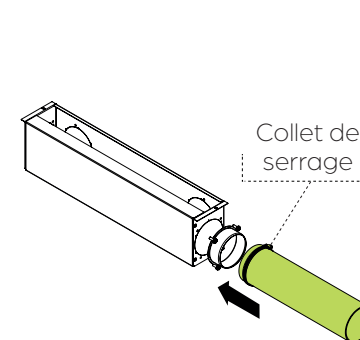

Étape 20 Avec un modèle DF, assembler les boîtes d'étanchéité à l'extrémité opposée au raccordement extérieur. Il est recommandé d'avoir **une entrée d'air extérieur de 6" de diamètre pour les modèles 21-95 DF et 21-125 DF.**

Étape 21 Positionner la boîte d'étanchéité à son emplacement sous le foyer.

Étape 22 Fixer la boîte d'étanchéité au foyer à l'aide de deux vis.

20

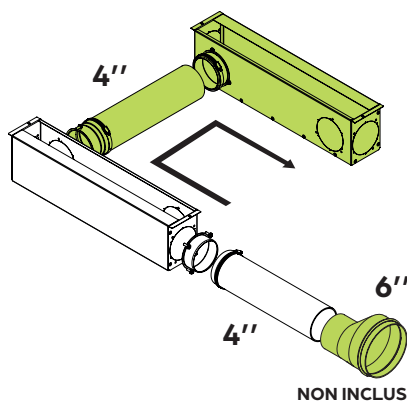

21

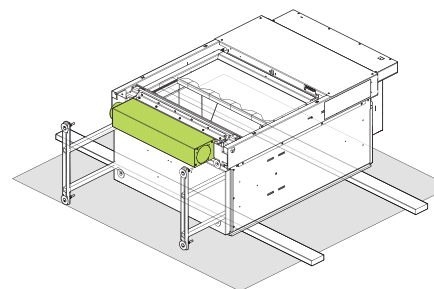

22

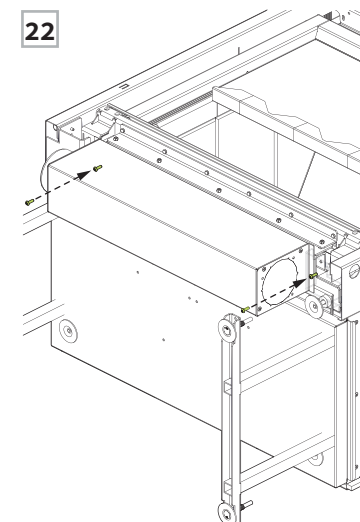

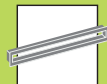

! INSTALLATION STANDARD

Étape 23 Ouvrir la boîte contenant les composants du kit de convection :

CONTENU

1. **2x** Conduit isolé en aluminium
2. **2x** Conduit non-isolé en aluminium
3. **2x** Buselot Ø6" X 20"
4. **2x** Buselot Ø6" X 3"
5. **4x** Maxclip
6. **8x** Collet de serrage
7. **12x** Vis autoforeuse

L'installation de la grille linéaire sera expliquée dans la notice spécifique.

23

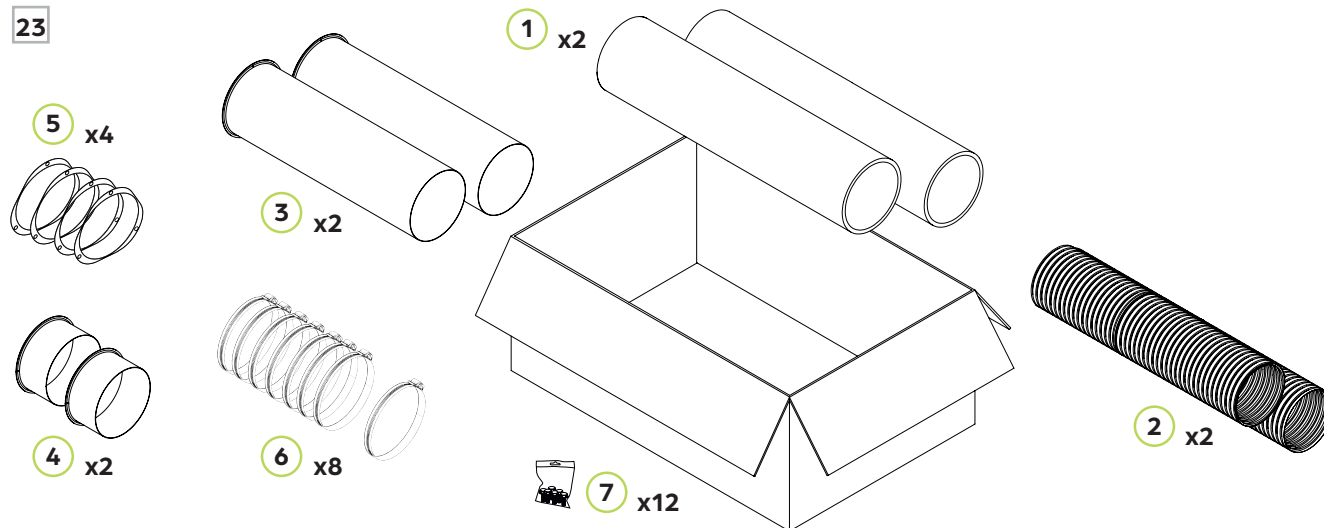

! DEVANTURE SF5 SF6

Un ensemble spécifique a été élaboré pour les devantures SF5 et SF6.

CONTENU

1. **1x** Conduit isolé en aluminium
2. **2x** Buselot Ø6" X 20"
3. **2x** Buselot Ø6" X 3"
4. **4x** Maxclip
5. **4x** Collet de serrage
6. **12x** Vis autoforeuse
7. Plaque d'ancrage
8. Support droit
9. Support gauche
10. **4x** Vis autoforeuse

L'installation de la devanture SF5 et SF6 est expliquée dans l'annexe (9310400005).

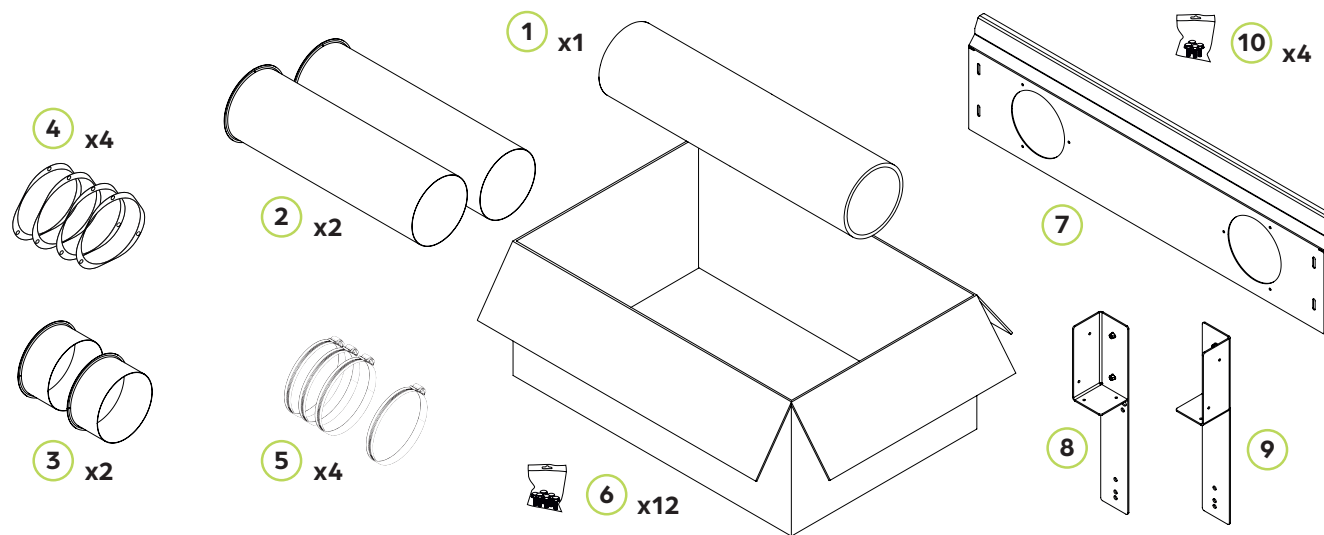



AIR DE CONVECTION PAR LE BAS

Si le raccordement sous le foyer est impossible, ignorer les deux prochaines étapes.

Des instructions pour l'air de **convection latérale** seront présentées à la page 35.

Étape 24 À l'aide d'un marteau, cogner sur les cercles prédécoupés sous le foyer. Il est conseillé de frapper près du centre pour plus de facilité.

Étape 25 Fixer le buselot de Ø6" x 3" avec la maxclip et les vis à tête hexagonale autoforeuses fournies.

NOTE

Aucune pression ne doit être exercée sur la boîte d'étanchéité lorsque le foyer sera relevé, sinon elle peut se briser.

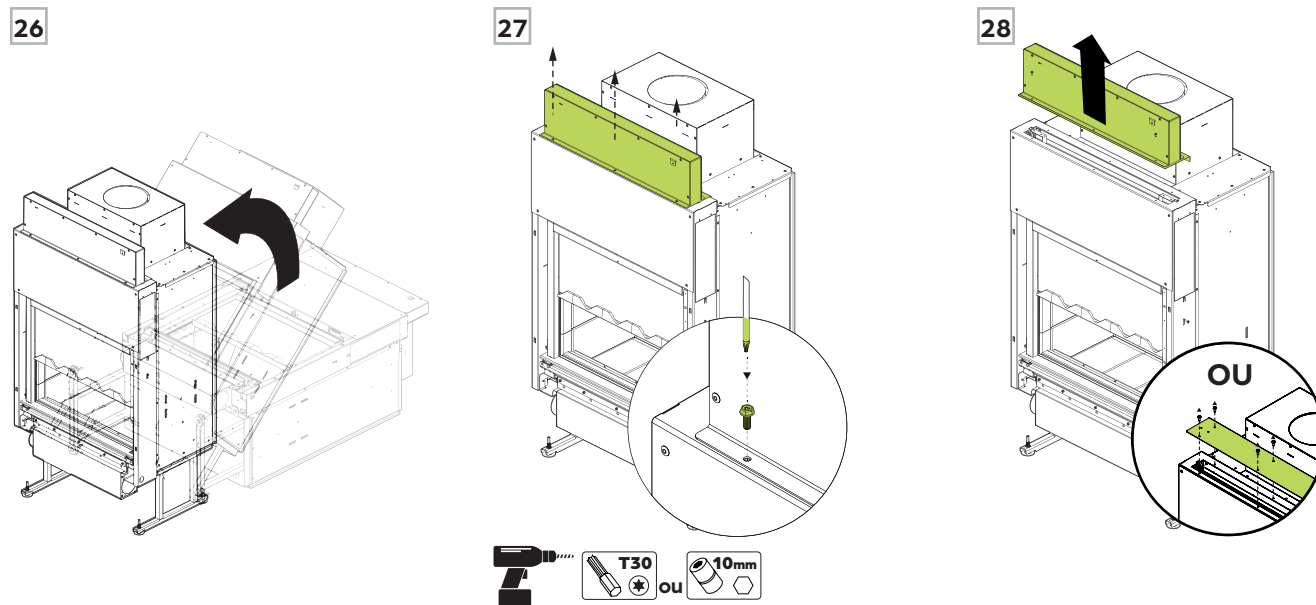
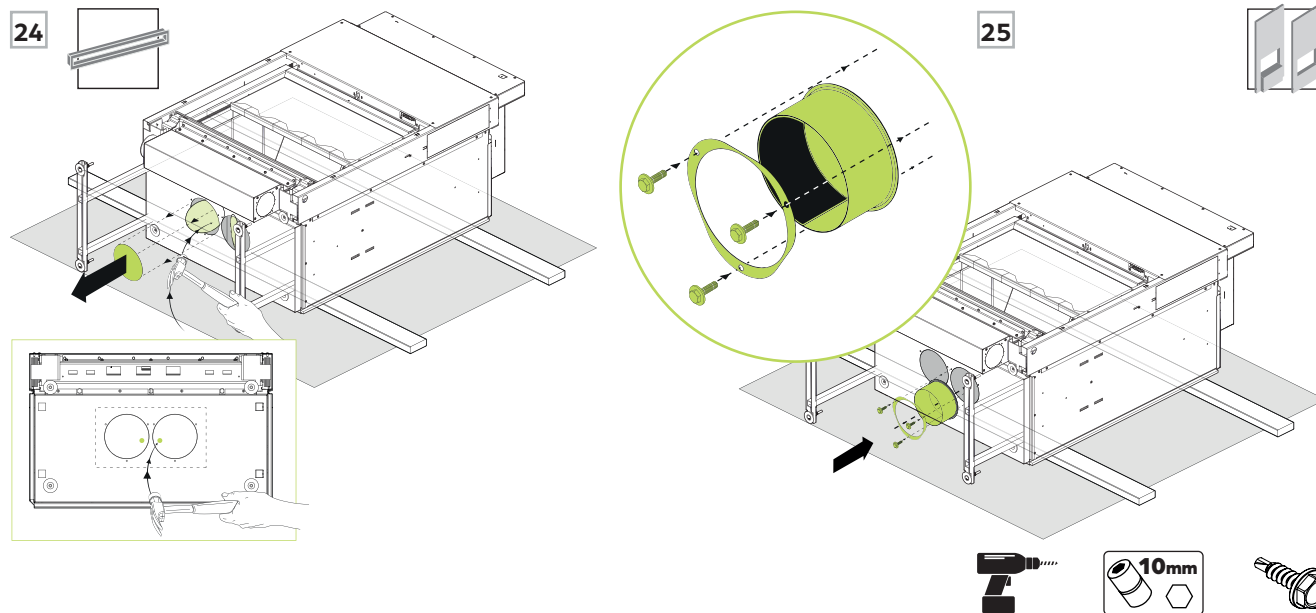



! IMPORTANT
 Cette étape sera très difficile à accomplir après l'insertion du foyer dans le mur. Valider **maintenant** que le câble est bien placé.

Étape 29 Inspecter le câble d'acier et valider qu'il repose dans le creux des deux poulies (gauche/droite) qui assurent le mouvement.

Étape 30 Au besoin, remettre le câble dans le creux de la poulie.

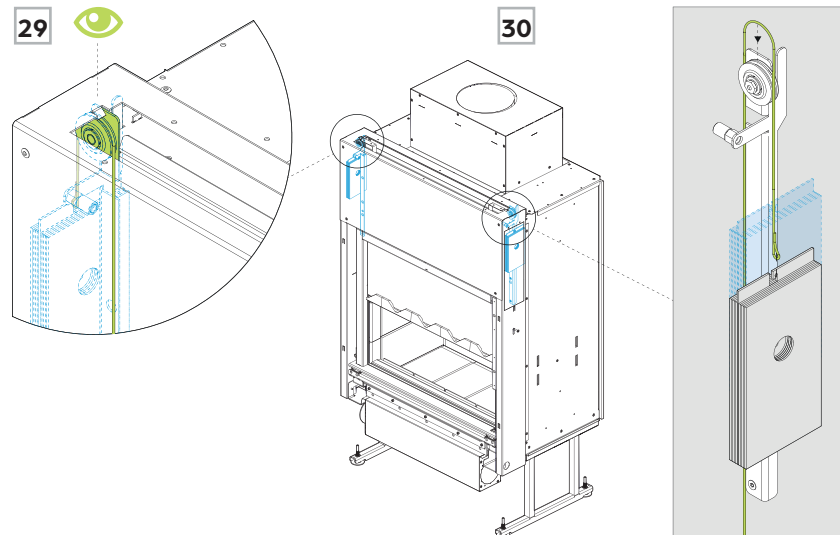

Étape 31 Tenir la porte.

Retirer les deux vis qui retiennent la vitre de chaque côté avant d'ouvrir la porte.

Étape 32 Glisser la vitre de haut en bas afin de s'assurer qu'elle fonctionne bien. En cas de problème, se référer à l'illustration ci-dessus pour replacer le câble.

Étape 33 Replacer la rehausse **OU** la plaque butoir à l'aide de vis M6 préalablement retirées.

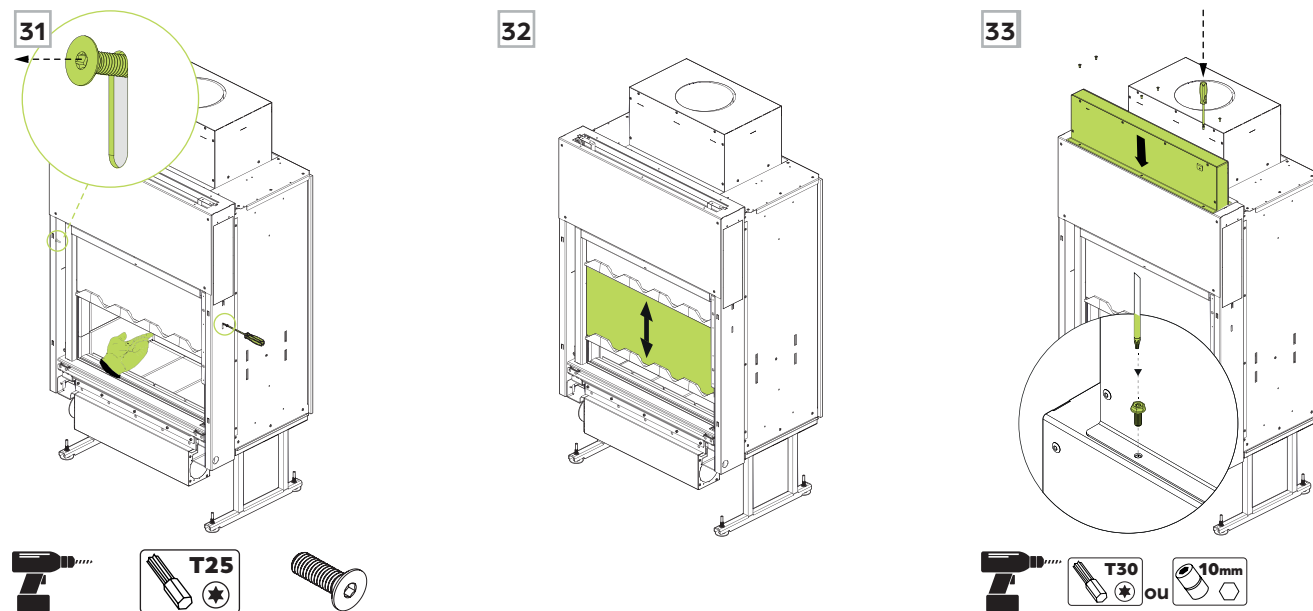

4.6 PRÉPARATION DE LA CONVECTION



Étape 34 Installer les deux panneaux de fibrociment au sol dans l'ouverture où sera installé le foyer.

Étape 35 Égaliser la surface devant le foyer avec des retailles de fibrociment, ce qui facilitera plus tard la mise en place du foyer dans l'ouverture.

Étape 36 Déposer le foyer sur les retailles à l'avant de l'ouverture.

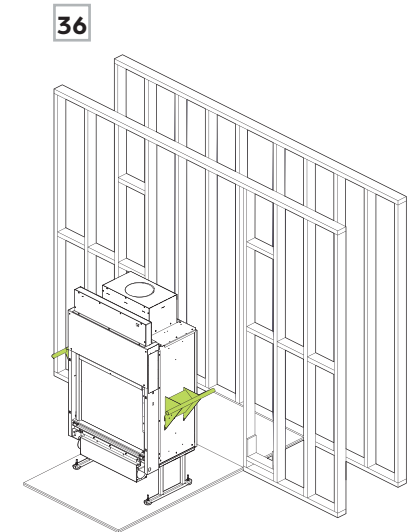
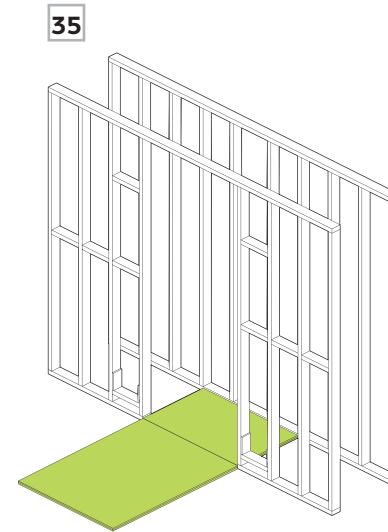
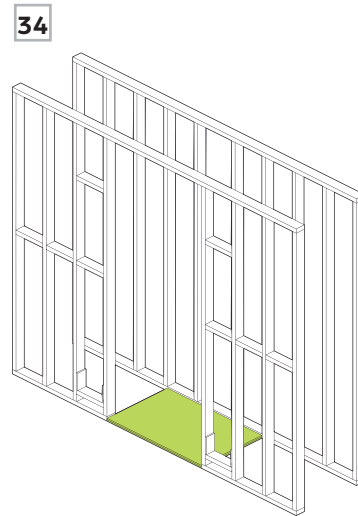

Étape 37 Dégager les ouvertures sur le dessus du foyer à l'arrière à l'aide d'un marteau.

Étape 38 Fixer un buselot de Ø6" x 20" aux deux **sortie supérieure arrière** du foyer avec la braquette de sécurité et les vis à tête hexagonale autoforeuses.

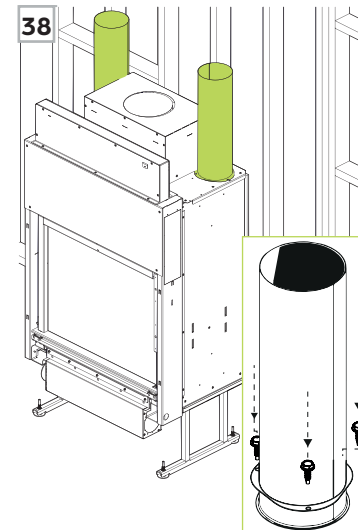
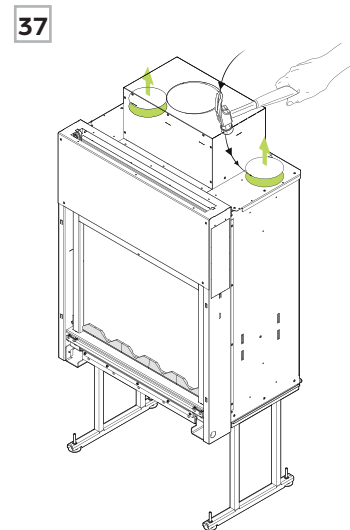



AIR DE CONVECTION LATÉRALE

Si le raccordement sous le foyer était impossible, suivre ces instructions. Sinon, ignorer les cinq prochaines étapes.

Étape 39 Dégager les ouvertures sur les côtés droit et gauche du foyer, dans le bas.

Il est normal que les découpes tombent dans le foyer, et cela est sans danger.

39

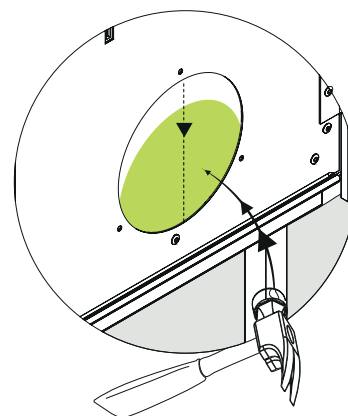
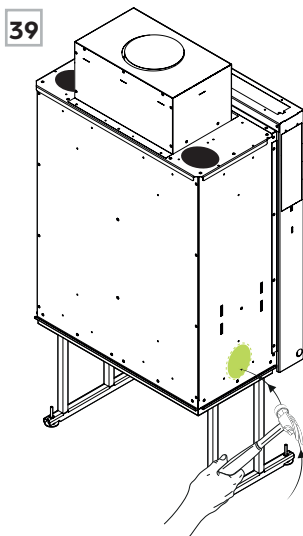

Étape 40 Toujours en cas de convection latérale, utiliser des pinces pour découper les ouvertures sur les deux côtés du caisson.

Étape 41 Couper la laine à l'aide d'un couteau à lame rétractable et conserver les retailles pour un usage ultérieur.

Étape 42 Fixer un buselot de $\text{Ø}6'' \times 3''$ avec une maxclip et les vis autoforeuses à tête hexagonale fournies.

40

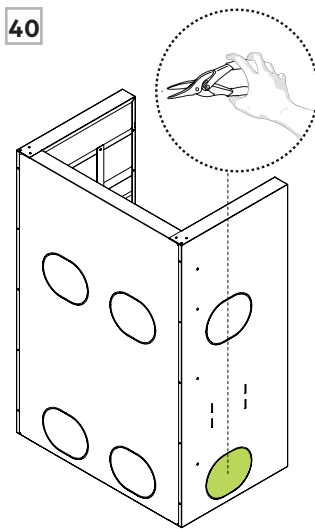

41

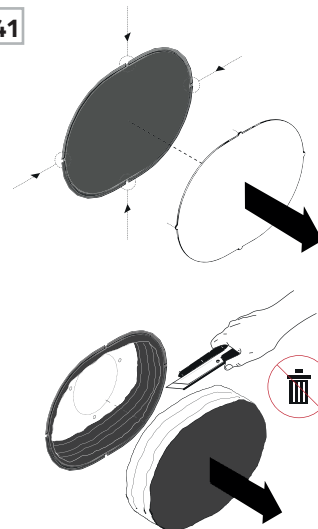

42

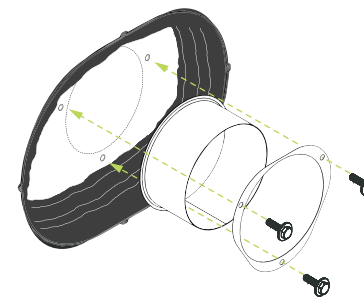

4.6 PRÉPARATION DE LA CONVECTION



Étape 43 Utiliser les poignées Stûv pour remettre le caisson d'isolation autour du foyer.

Step 44 L'insertion dans le mur peut se faire en deux étapes en ajoutant des supports en bois un peu plus haut que le bas du foyer.

Step 45 Placer le caisson d'isolation sur les supports. La jonction du caisson d'isolation et du foyer se fera après la poussée dans le mur.

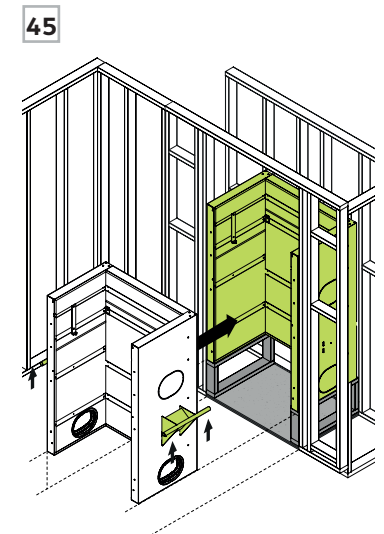
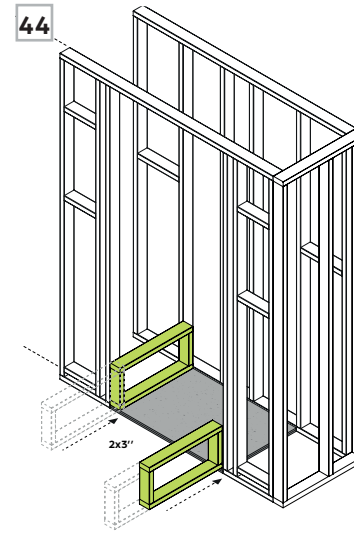
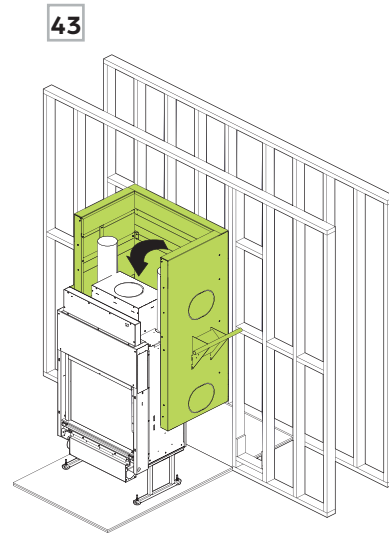

Étape 46 Ajuster le caisson en profondeur pour avoir un décalage de $1\frac{3}{8}$ " entre le caisson et le foyer.

Étape 47 Remettre les traverses de finition à l'exception de celle du haut. Vérifier si certaines doivent être omises avec un cadre ou une devanture.

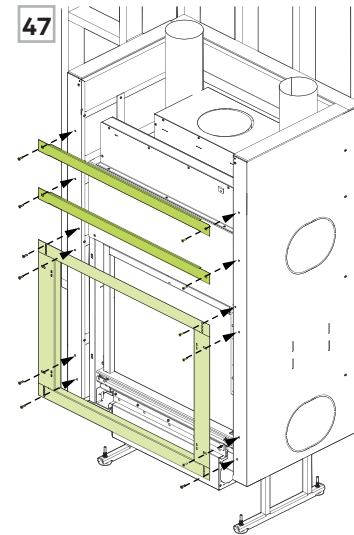
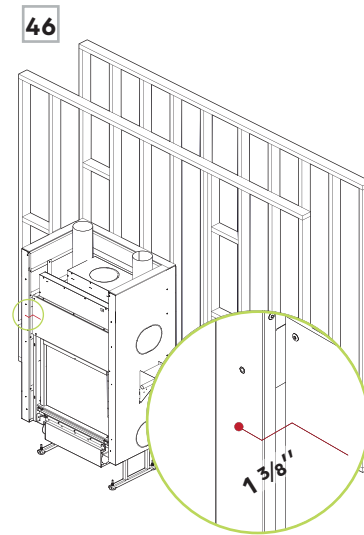
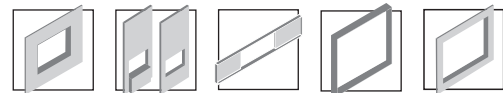

4.6 PRÉPARATION DE LA CONVECTION



Étape 48 Fixer le caisson d'isolation au-dessus du foyer à l'aide de vis autoforeuses (non incluses).

Étape 49 Fixer la plaque d'ancrage (non incluse) ainsi qu'une première section de cheminée sur le dessus du caisson isolant de cheminée. Utiliser des vis autoforeuses au choix (non incluses).

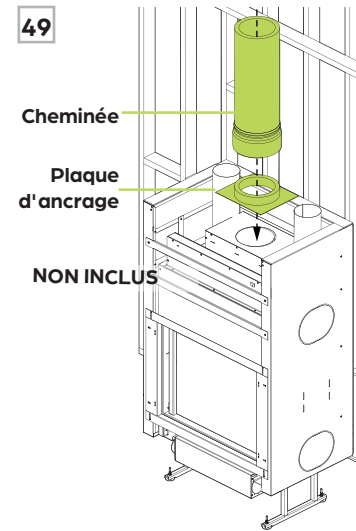
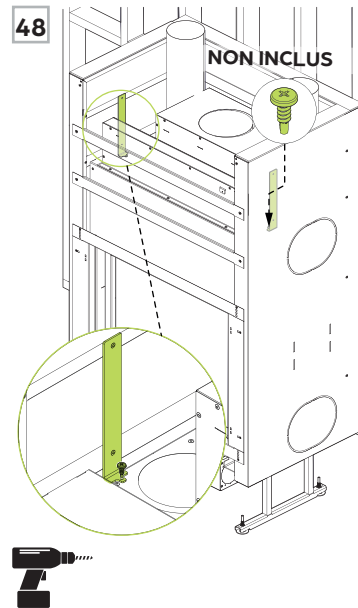

Étape 50 Couper l'ouverture arrière de la tôle de support de laine et le centre pour la cheminée.

Étape 51 Découper les deux épaisseurs de laine aux mêmes endroits et dimensions que la tôle.

Étape 52 Replacer la tôle de support de laine et les deux épaisseurs de laine autour des buselots de convection.

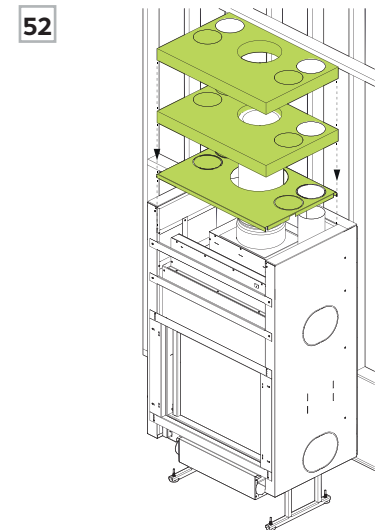
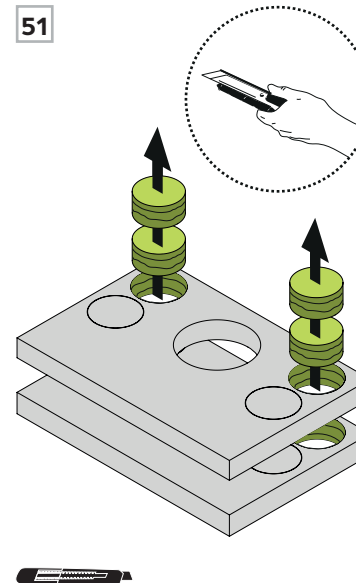
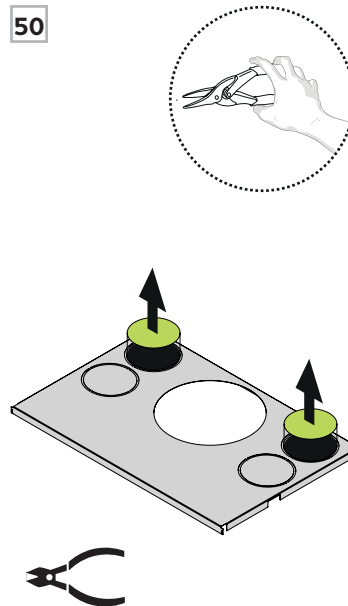

4.7 INSERTION AU MUR



Étape 53 Revisser la traverse de finition la plus haute par-dessus la mousse.

Étape 54 Pousser tranquillement le foyer en place.

Étape 55 Retirer les supports en bois s'ils ont été utilisés.

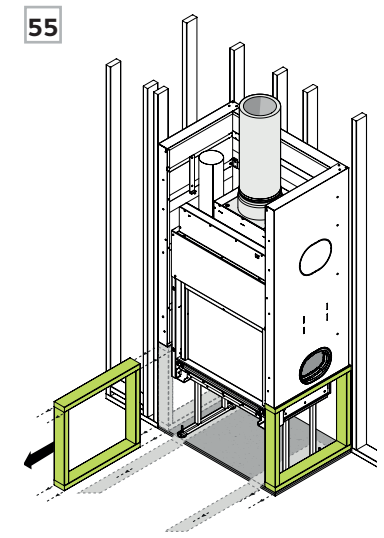
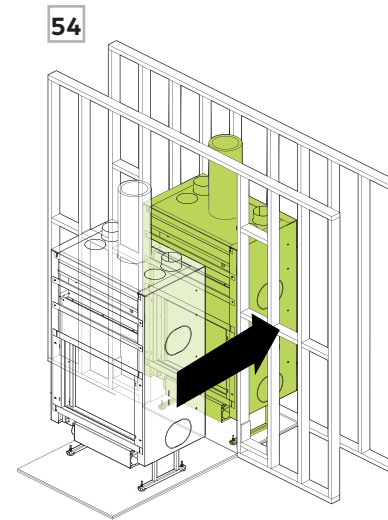
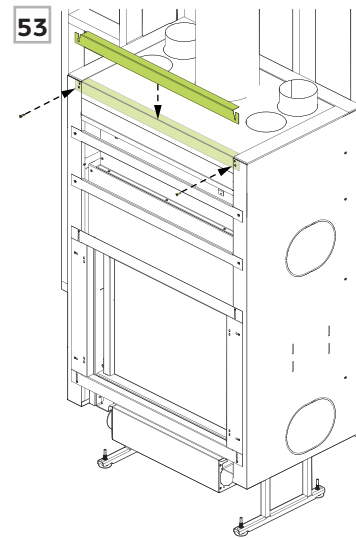

Étape 56 Positionner les entremises pour y poser les boîtiers de convection selon les indications de dégagement dans la section **APPROVISIONNEMENT EN AIR**.

La structure autour des sorties d'air chaud doit être non combustible et adaptée pour la pose du contour de 4" en fibrociment.

Étape 57 Ouvrir la boîte de convection et séparer les composants d'air chaud et froid pour faciliter leur installation.

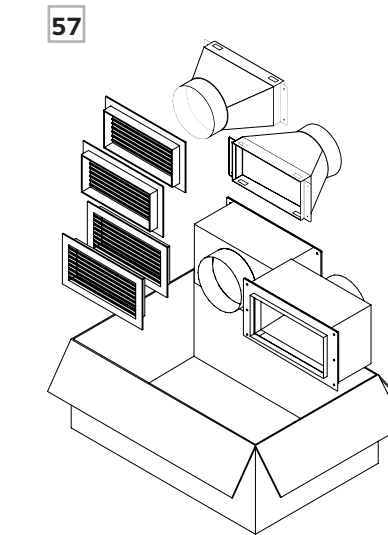
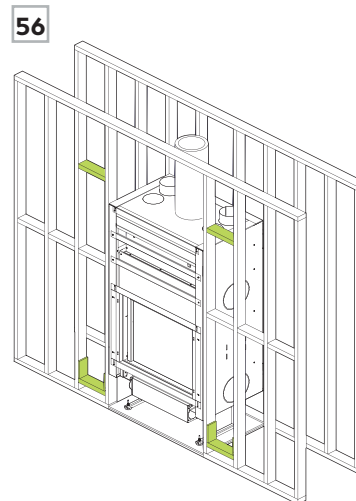



NOTE

Le **conduit isolé** doit être utilisé pour les sorties d'**air chaud** et le conduit non isolé sera utilisé pour les entrées d'air froid. En cas contraire, un incendie peut survenir.

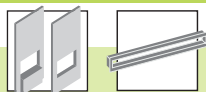

57

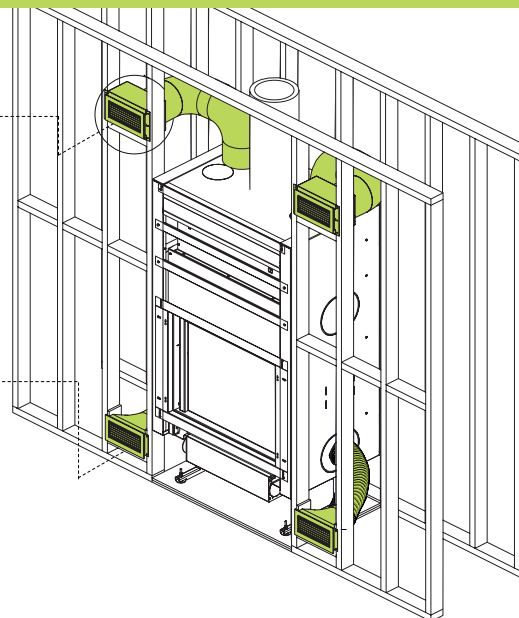
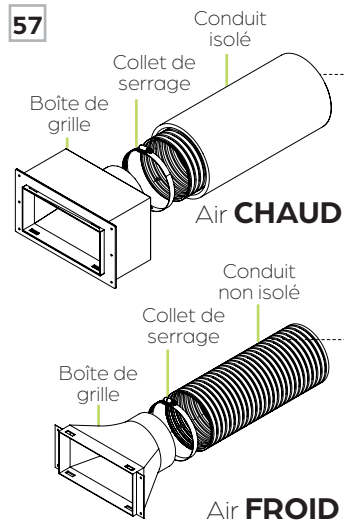

Étape 58 Raccorder les conduits flexibles au foyer selon la configuration choisie.

1. Sorties d'air au-dessus du foyer

Installer les conduits d'air isolés sur le dessus du foyer avec un collet de serrage. L'ouverture à l'arrière est recommandée.

2. Entrées d'air au-dessous du foyer

Installer les conduits d'air non isolés au-dessous du foyer avec un collet de serrage et le kit de convection.

3. Entrées et sorties d'air sur les côtés et/ou au dos du foyer

Installer les conduits d'air sur les côtés ou au dos du foyer avec un collet de serrage et le kit de convection. Remplir l'espace libre autour des conduits avec la laine préalablement coupée.

58

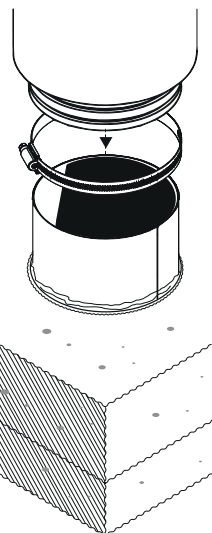

1

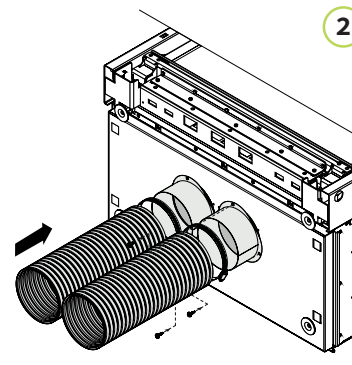

2

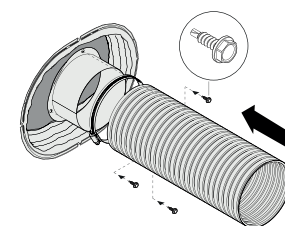

3

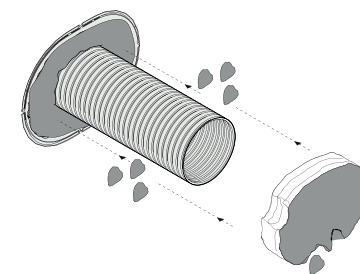

ASTUCES

Retrousser l'isolation pour faciliter l'assemblage avec le collet de serrage



4.8 FINITION DE LA CONVECTION



! IMPORTANT

La structure autour des sorties d'air chaud doit être non combustible.

Étape 59 Fixer les boîtiers aux colombages. Les vis ne sont pas fournies.

Les boîtiers d'entrée d'air sont plus petits que ceux d'air chaud. Ajouter deux morceaux de gypse 1/2" pour remplir l'espace vide au besoin.

Étape 60 Afin d'éviter le gauchissement et la tension dans le matériau, insérer la vis à 90° par rapport aux colombages.

Étape 61 Il est très important de mettre le foyer au niveau après avoir raccordé la convection. À l'aide d'un niveau, procéder à l'ajustement en suivant les indications aux étapes suivantes.

Étape 62 Avec les pattes ajustables, l'ajustement en hauteur se fait au moyen d'une clé hexagonale de 5 mm. Le sens horaire permet de remonter le foyer.

Étape 63 Sans les pattes ajustables, les pieds sont accessibles dans la chambre de combustion du foyer, dans les coins. Utiliser une clé hexagonale de 5 mm ou une visseuse avec un embout hexagonal de 5 mm pour procéder à l'ajustement.

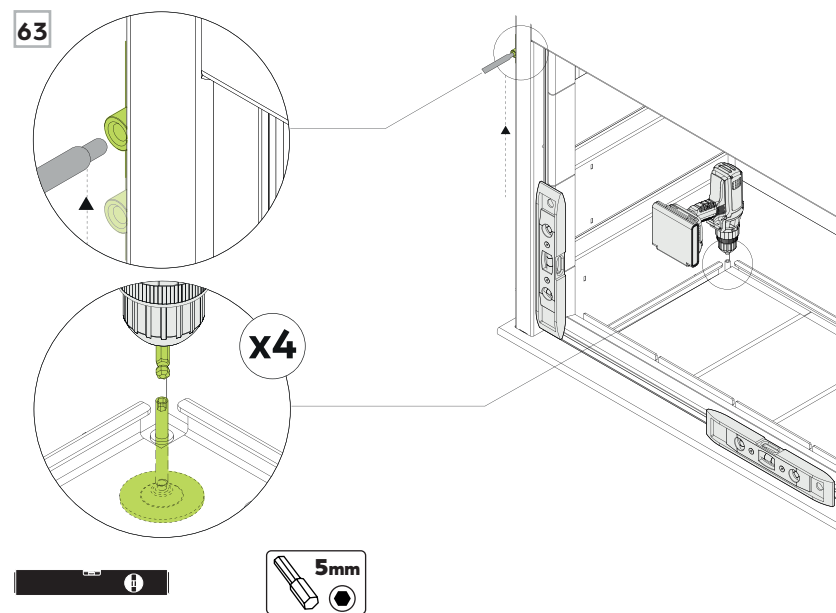
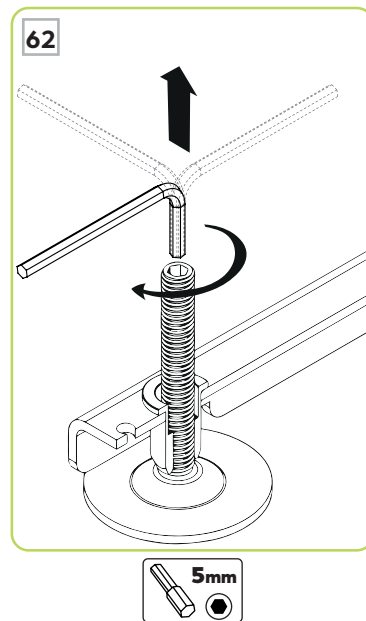
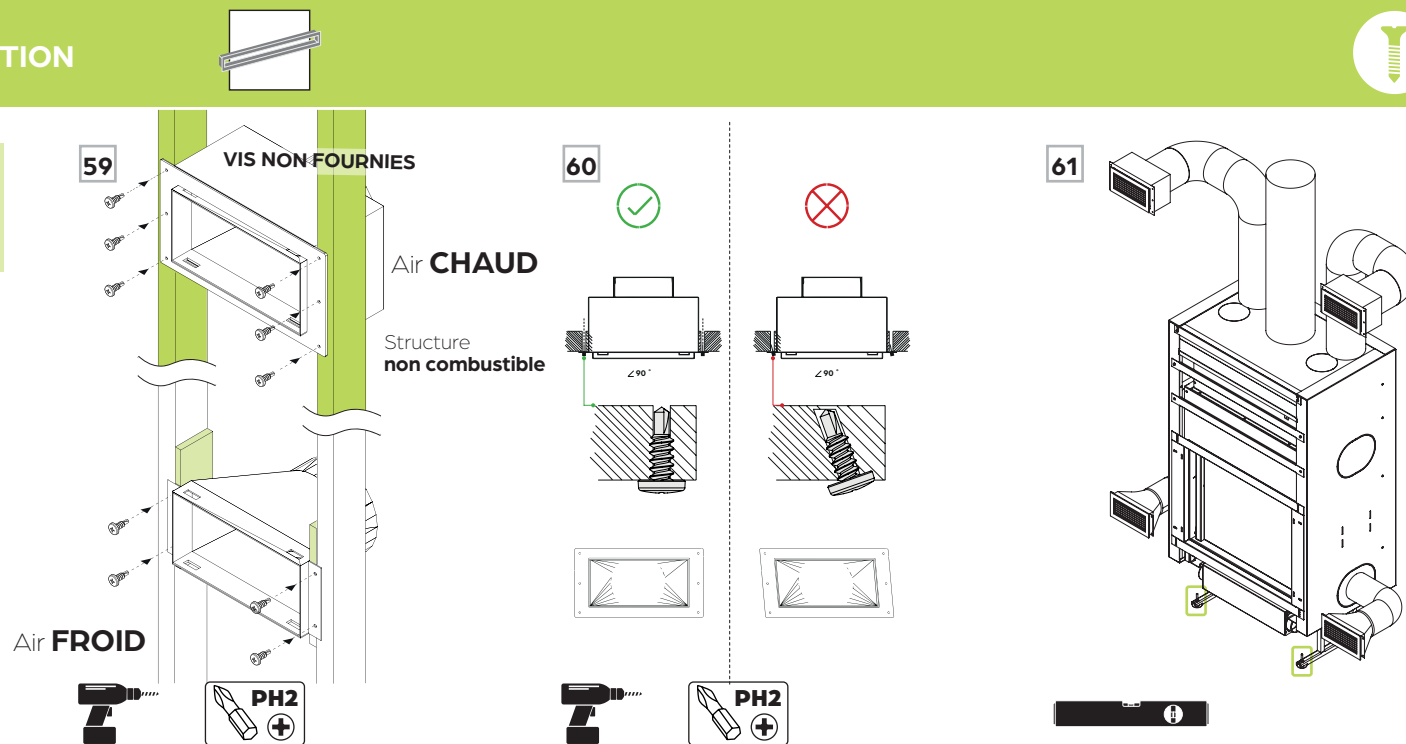

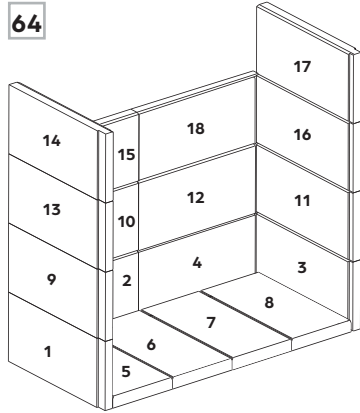

21-85 SF
 □ PW5010101000 **x18**
 (169 x 344mm)

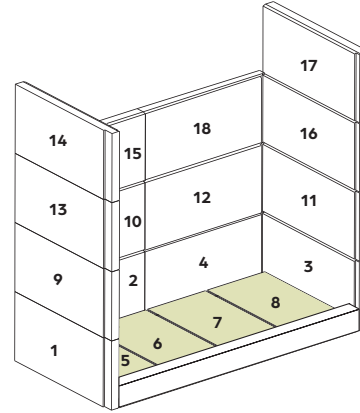

21-95 SF
 □ PW5010101100 **x14**
 (194 x 394 mm)
 ■ PW5010213500 **x4**
 (190 x 308 mm)

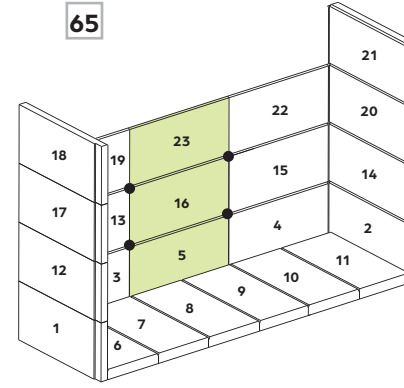

21-105 SF ▼
 □ PW5010100800 **x20**
 (144 x 294 mm)
 ■ PW5010100100 **x3**
 (144 x 304 mm)

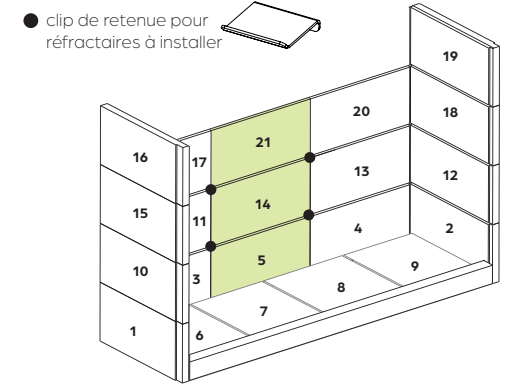

21-125 SF ▼
 □ PW5010100200 (179 x 367 mm) **x14**
 □ PW5010213600 (283 x 265mm) **x4**
 ■ PW5010100300 (179 x 354 mm) **x3**

NOTE
 Pour les modèles 21-105 SF et 21-125 SF seulement, si les pierres au dos semblent instables, suivre les étapes à la page suivante pour l'installation des clips de retenue pour réfractaires.

Étape 64 Suivre les étapes à la page suivante en respectant l'ordre de montée des pierres réfractaires et vermiculites.

Étape 65 Repérer le modèle à installer et porter attention s'il y a des modèles de pierre différents.

Étape 66 Suivre le mouvement indiqué par les flèches lors de l'installation des pierres réfractaires du haut.

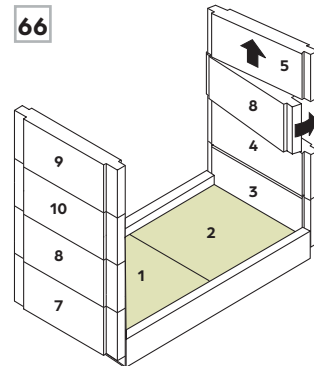

21-85 DF
 □ PW5010100900 **x8**
 (169 x 439 mm)
 ■ PW5010200005 **x2**
 (330 x 276 mm)

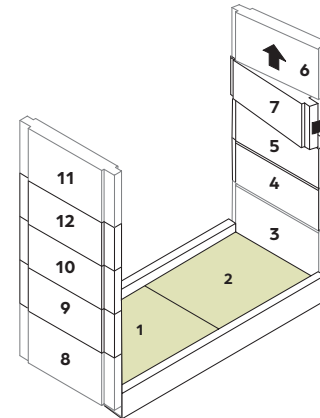

21-95 DF
 □ PW5010100700 (144 x 439 mm) **x6**
 □ PW5010100900 (169 x 439mm) **x4**
 ■ PW5010200006 (384 x 276 mm) **x2**

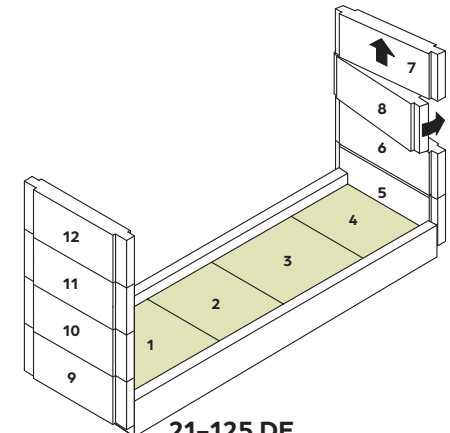

21-125 DF
 □ PW5010100900 **x8**
 (169 x 439 mm)
 ■ PW5010200007 **x4**
 (267 x 276 mm)



NOTE

Les clips de retenue et les espaceur de coin pour réfractaires ne sont fournies que pour les modèles **21-105 SF et 21-125 SF**. Elles doivent seulement être installées si les pierres du fond ne sont pas assez serrées.

Étape 67 Remonter la vitre pour accéder à l'intérieur de la chambre de combustion et déposer les pierres 1 et 2.

Étape 68 Positionner les espaceurs de coin pour réfractaires en arrière des pierres 1 et 2 dans le sens illustré. Les deux espaceurs sont placés de manière **symétrique**.

Étape 69 Placer la pierre réfractaire 3. La petite encoche doit être sur le devant.

Étape 70 Toujours sur le premier étage, pousser les pierres 4 et 5, l'une contre l'autre pour les positionner.

Étape 71 Après avoir mis les pierres de fond, continuer les autres étages en prenant soin de déposer les clips de retenue pour réfractaires où il y a des points noirs. (page précédente)

Étape 72 Après la mise en place de toutes les pierres, pousser les pierres de côté vers le fond pour bien coincer les pierres et les clips.

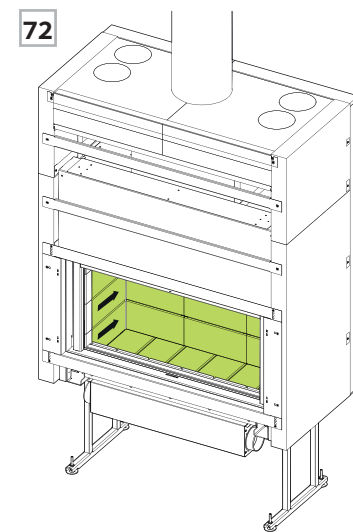
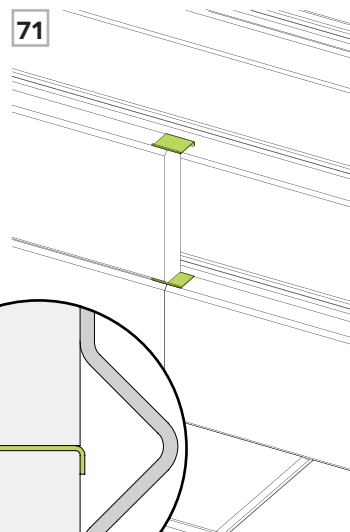
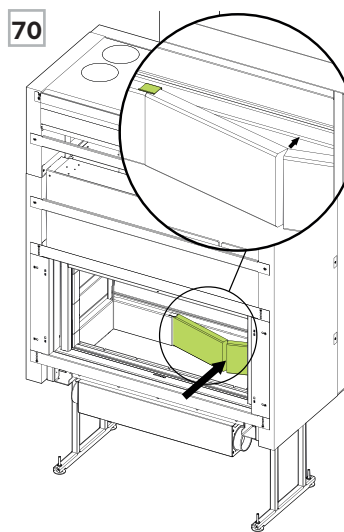
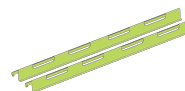
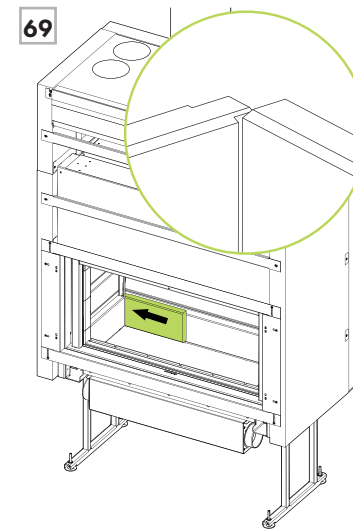
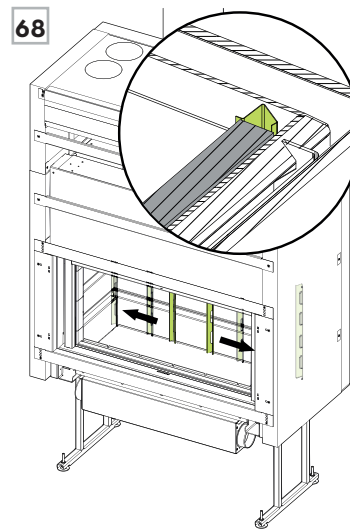
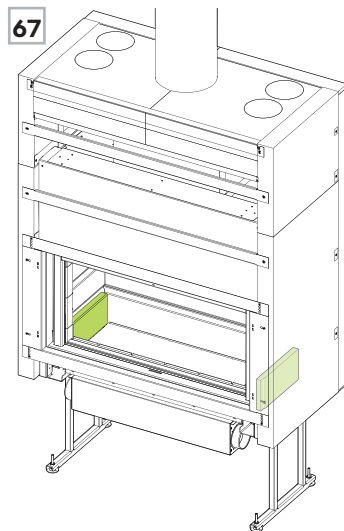



NOTE

Pour les modèles **SF** seulement.
L'installation des chicane pour les foyers **DF** est expliquée à la page suivante.

Étape 73 Entrer l'extrémité fine du support de chicane dans l'encoche côté porte à l'intérieur du foyer, le petit rebord vers l'intérieur.

Étape 74 Faire pivoter le support de chicane pour que l'autre extrémité se place au-dessus de la plus haute pierre réfractaire.

Étape 75 Répéter ces étapes pour poser le support de chicane de l'autre côté.

Étape 76 Placer la traverse de chicane par-dessus les supports de chicane et insérer les deux crochets dans les encoches.

Étape 77 Glisser les vermiculites par-dessus les rebords plats des supports, de la traverse de chicane et les pierres réfractaires au fond.

Étape 78 Placer toutes les vermiculites en terminant par celle du centre.

MODÈLE	VERMICULITES
21-85 SF	PW5010203100 x2 (278mm X 315mm)
21-95 SF	PW5010203300 x2 (369mm X 307mm)
21-105 SF	PW5010202100 x3 (276mm x 236mm)
21-125 SF	PW5010202300 x3 (346mm X 277mm)

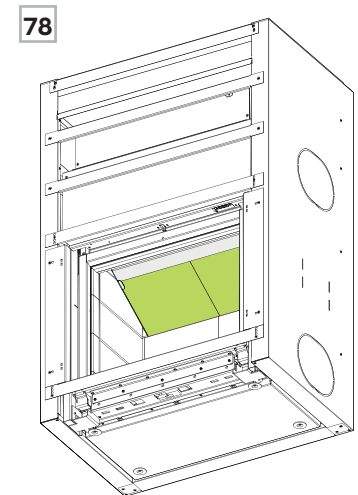
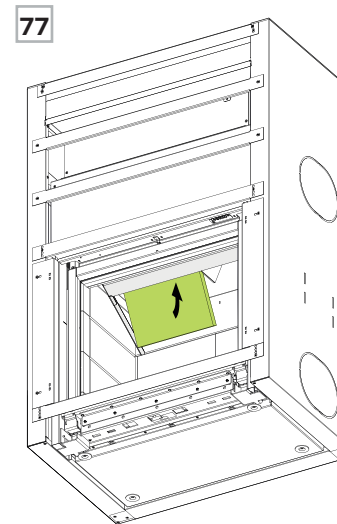
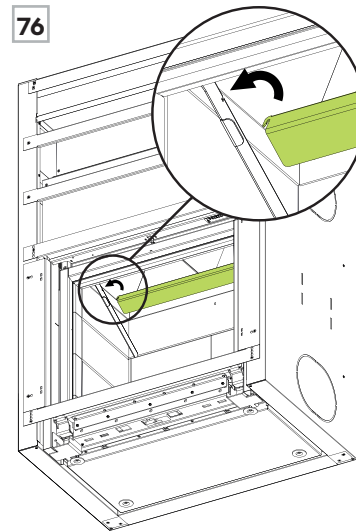
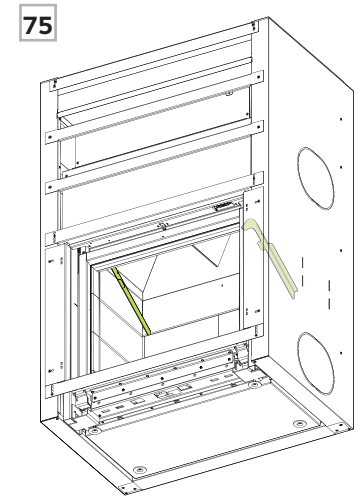
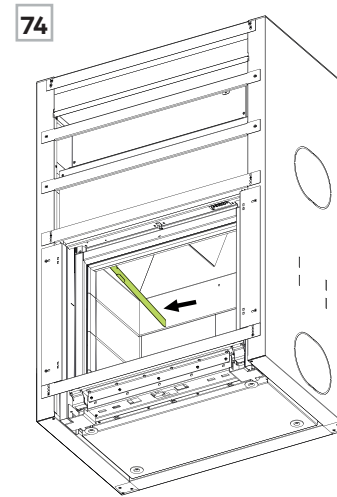
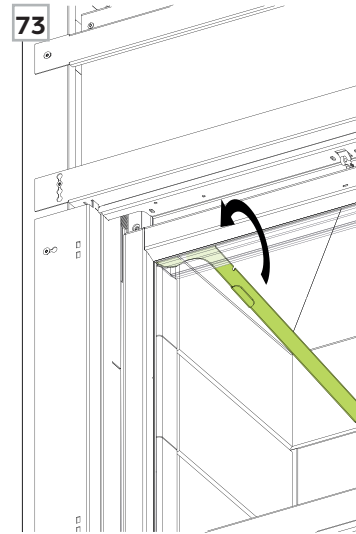



NOTE
Pour les modèles **DF** seulement.

Étape 79 Entrer les extrémités du support de chicane dans les encoches au-dessus de chaque porte à l'intérieur du foyer, le petit rebord vers l'intérieur. Faire la même chose de manière symétrique de l'autre côté.

Étape 80 Placer les deux traverses avant par-dessus les supports dans l'encoche.

Étape 81 Positionner ensuite les traverses centrales dos à dos pour que les rebords soient vers les portes vitrées.

Étape 82 Ces traverses de chicane permettront d'installer les vermiculites. Elles doivent être solidement ancrées dans les encoches.

Étape 83 Une à la fois, passer les vermiculites entre les rebords des traverses et les coucher sur celles-ci.

Étape 84 Placer toutes les vermiculites en terminant par celle du centre.

MODÈLE	VERMICULITES
21-85 DF	PW5010203000 x4 (315mm X 105mm)
21-95 DF	PW5010203200 x4 (366mm X 166mm)
21-125 DF	PW5010202200 x6 (345mm X 112mm)

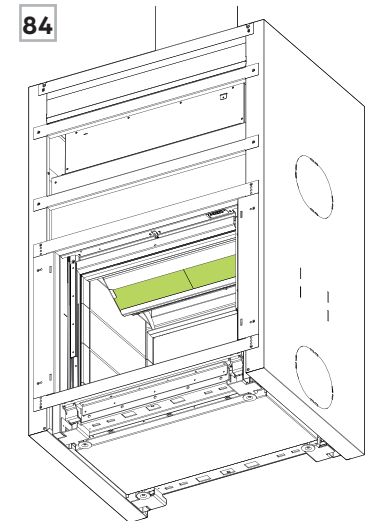
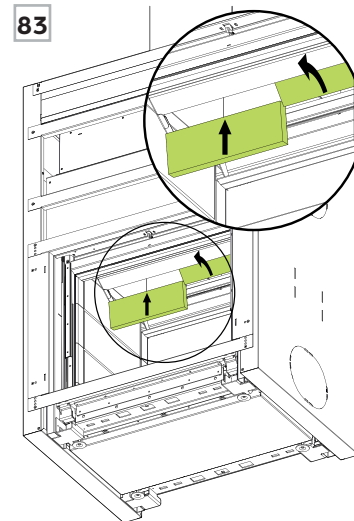
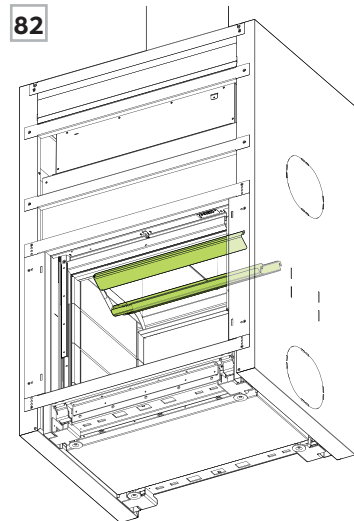
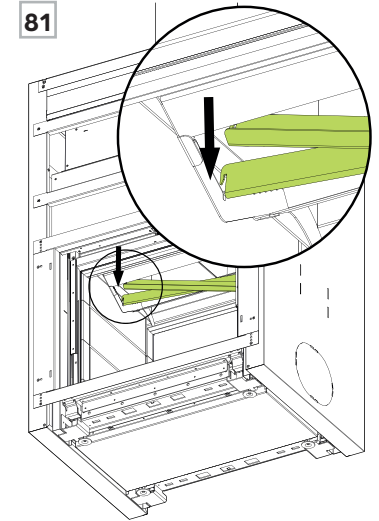
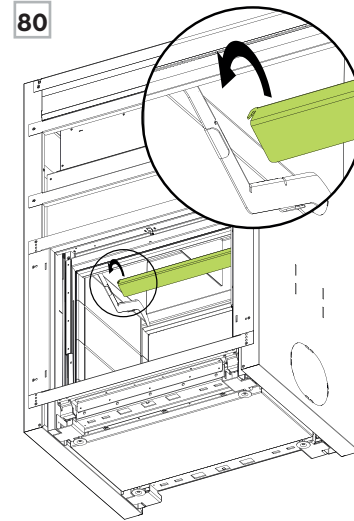
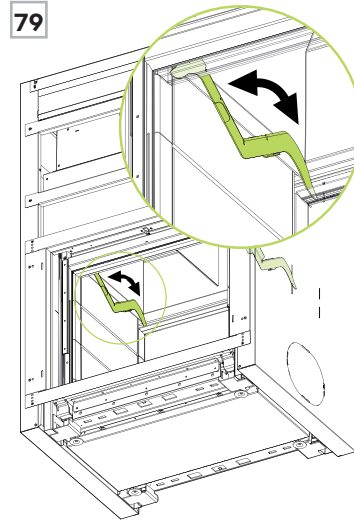



NOTE

Pour prévenir les fissures, il est recommandé de poser un seul panneau plutôt que d'assembler des languettes.



Protéger la porte du foyer !

Étape 85 Découper le panneau de fibrociment de 1/2" aux dimensions indiquées dans la section **DIMENSIONS** selon le modèle de foyer et le fixer les traverses de finition du caisson d'isolation (section en vert sur l'illustration) ou sur la structure du mur.

Étape 86 Découper et poser les panneaux de fibrociment autour des boîtes de grilles de sortie d'air chaud sur la structure en métal.

Étape 87 Poser le panneau de gypse pour recouvrir le mur en utilisant la charpente pour le fixer.

Étape 88 Pousser les grilles dans les ouvertures. Elles viendront se fixer à la boîte de grille déjà en place.

Étape 89 Placer des cornières de finition (non fournies) autour de l'ouverture de votre mur fini afin d'obtenir des angles droits.

Étape 90 Protéger la vitre et la peinture du foyer, puis procéder au tirage des joints et à la finition du mur comme désiré avec des **matériaux non combustibles**.

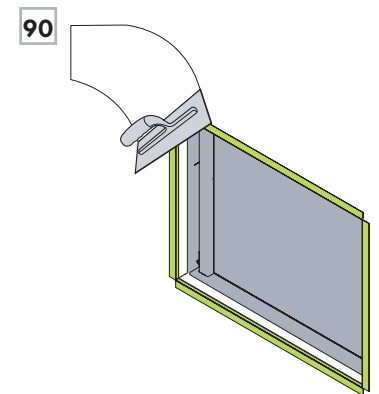
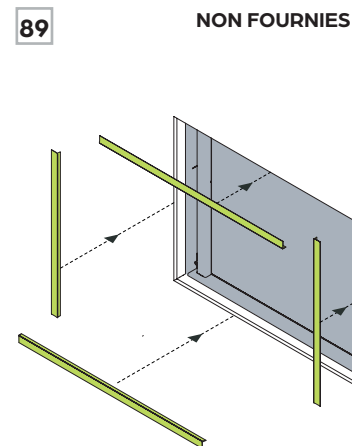
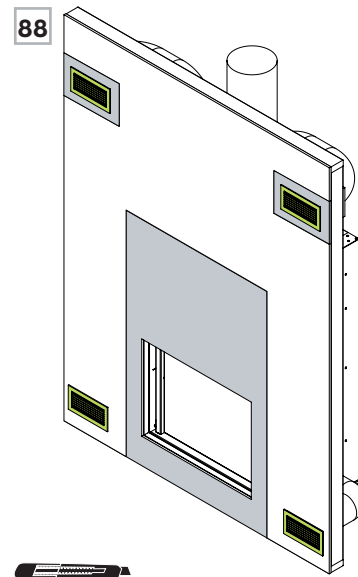
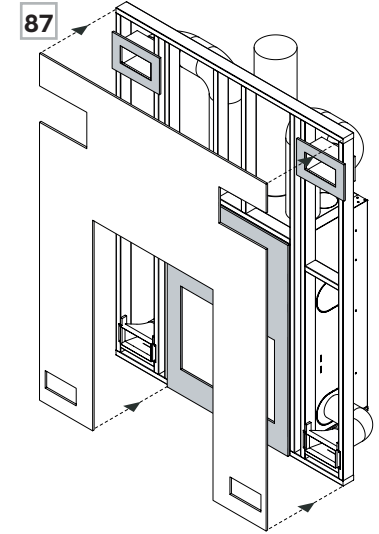
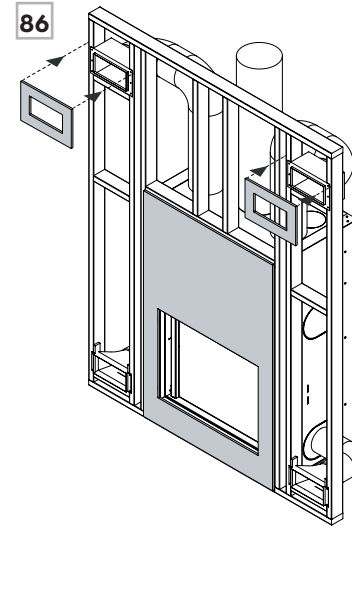
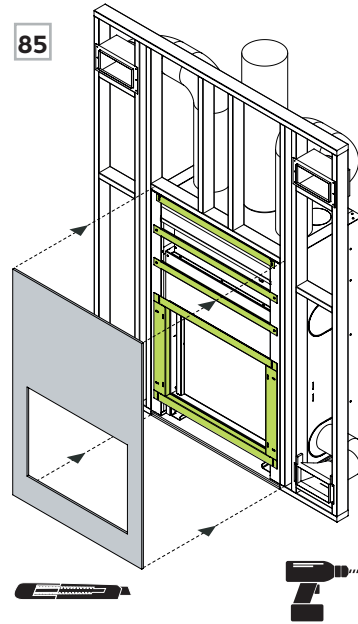

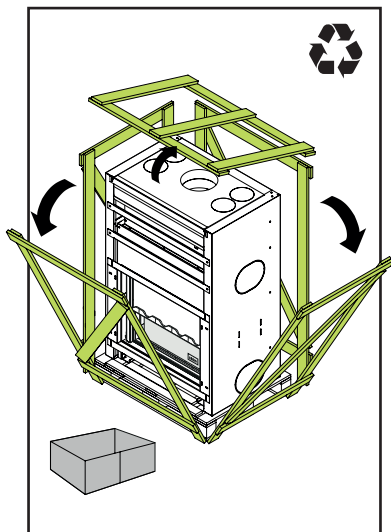

1. Débarrer et recycler l'emballage.

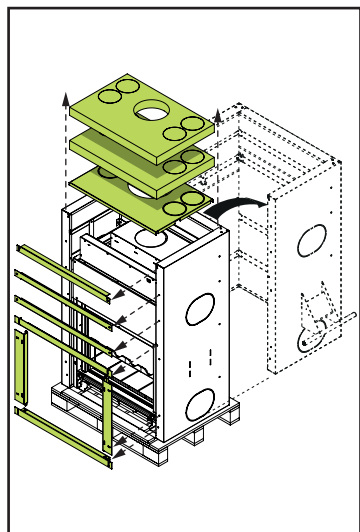

2. Démontez le caisson d'isolation du foyer.

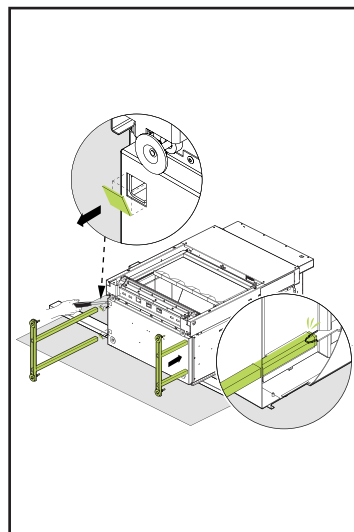

3. Si l'option a été choisie, installer les pattes ajustables.

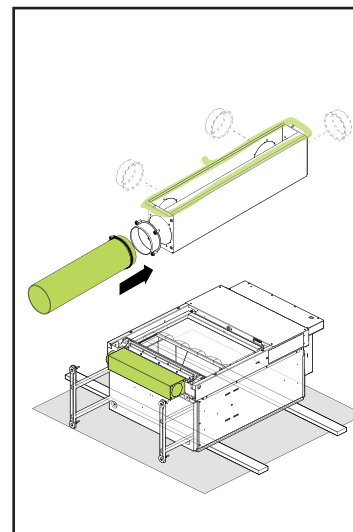

4. Si l'option a été choisie, installer la boîte d'étanchéité.

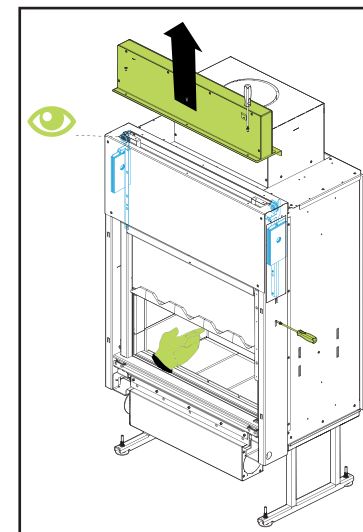

5. Valider l'engagement le système de poulie.

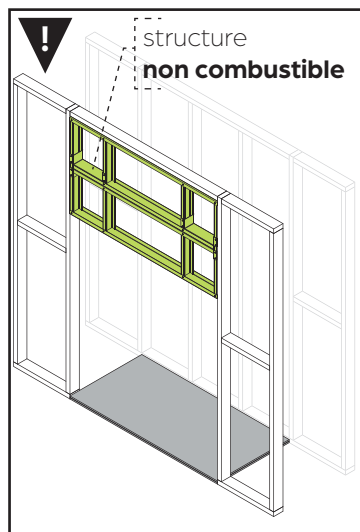

6. Monter la charpente et valider la conformité des matériaux non combustibles.

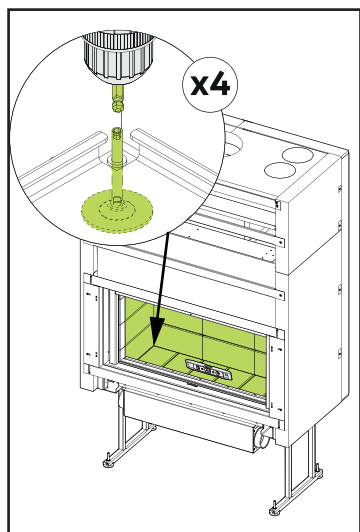

7. Mettre le foyer de niveau et garnir la chambre de combustion.

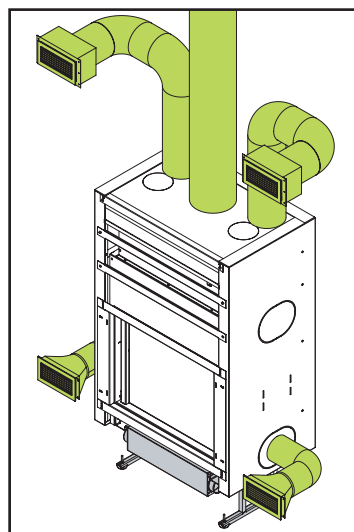

8. Raccorder la cheminée et le système de convection.

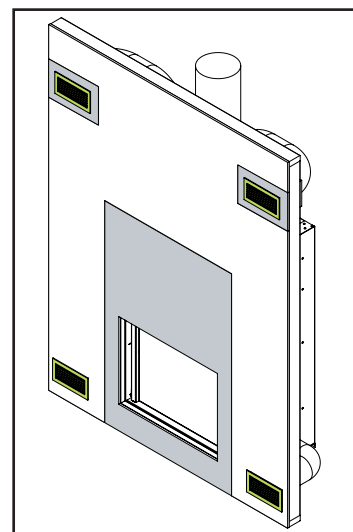

9. Installer le cadre choisi, les panneaux de gypse et de fibrociment.

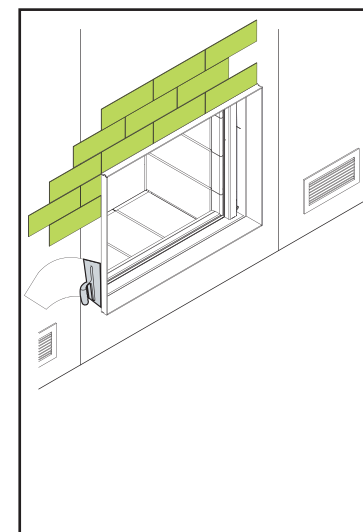

10. Faire la finition du mur.

5

CHEMINÉE

5.1	DIMENSIONS ET CERTIFICATION	48
5.2	INSTALLATION TYPE	49
5.3	CHEMINÉE EN MAÇONNERIE	50



5.1 DIMENSIONS ET CERTIFICATION



DIAMÈTRE DE CHEMINÉE

Utiliser uniquement une cheminée isolée conforme à la norme **UL-103HT** ou **ULC-S629**. Communiquer avec le service d'incendie local avant de commencer les travaux pour plus d'information.



MODÈLE	Ø int.	Ø ext.†
21-85 SF	8"	10" à 12"
21-95 SF	10"	12" à 14"
21-105 SF	8"	10" à 12"
21-125 SF	10"	12" à 14"

MODÈLE	Ø int.	Ø ext.†
21-85 DF	10"	12" à 14"
21-95 DF	12"	14" à 16"
21-125 DF	12"	14" à 16"

† Les dimensions extérieures sont variables

NOTE

- Ne pas raccorder l'appareil à une cheminée déjà branchée et utilisée par un autre appareil. Une cheminée servant de sortie à un foyer ne peut pas être utilisée pour plus d'un appareil.
- Ne pas couper les chevrons ou les joints de plafond sans avoir consulté un agent du bâtiment pour s'assurer que l'intégrité structurelle n'est pas compromise.
- Il est préférable, mais pas obligatoire, d'installer une première section de cheminée droite entre l'appareil et une déviation.

LONGUEUR DE CHEMINÉE

MIN. 15' / MAX. 45'

La hauteur de la cheminée doit être comprise entre **15 pieds (min.) et 45 pieds (max.)** à partir du dessous de l'appareil jusqu'au-dessous du chapeau de pluie.

Longueur de cheminée

Afin de calculer le nombre de section de cheminée requis, commencer le décompte à partir de la plaque d'ancrage. Celle-ci peut être localisée en mesurant la distance entre elle et (B) le dessous de l'appareil ou (C) le bas de l'ouverture du foyer.

MODÈLE	B	C
21-85	59 1/8"	51 3/4"
21-95	63 1/2"	56 1/4"
21-105	56 1/8"	48 7/8"
21-125	59"	51 7/8"

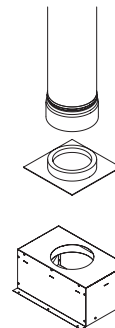
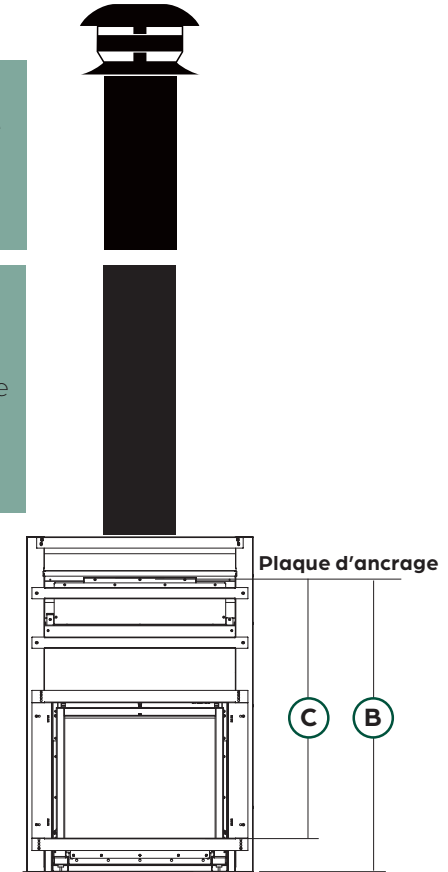

Avant d'effectuer le raccordement, s'assurer que le foyer se trouve à sa place définitive et qu'il est au niveau (page 37, au besoin).

Après avoir préalablement fixé une plaque d'ancrage sur la boîte isolée de la cheminée avec une première section de cheminée (voir page 34), finaliser le raccordement de la cheminée en suivant la procédure à la page suivante.

Calculer la longueur de cheminée nécessaire selon les informations énoncées sur cette page et se procurer tous les composants requis.



SCHÉMA D'INSTALLATION

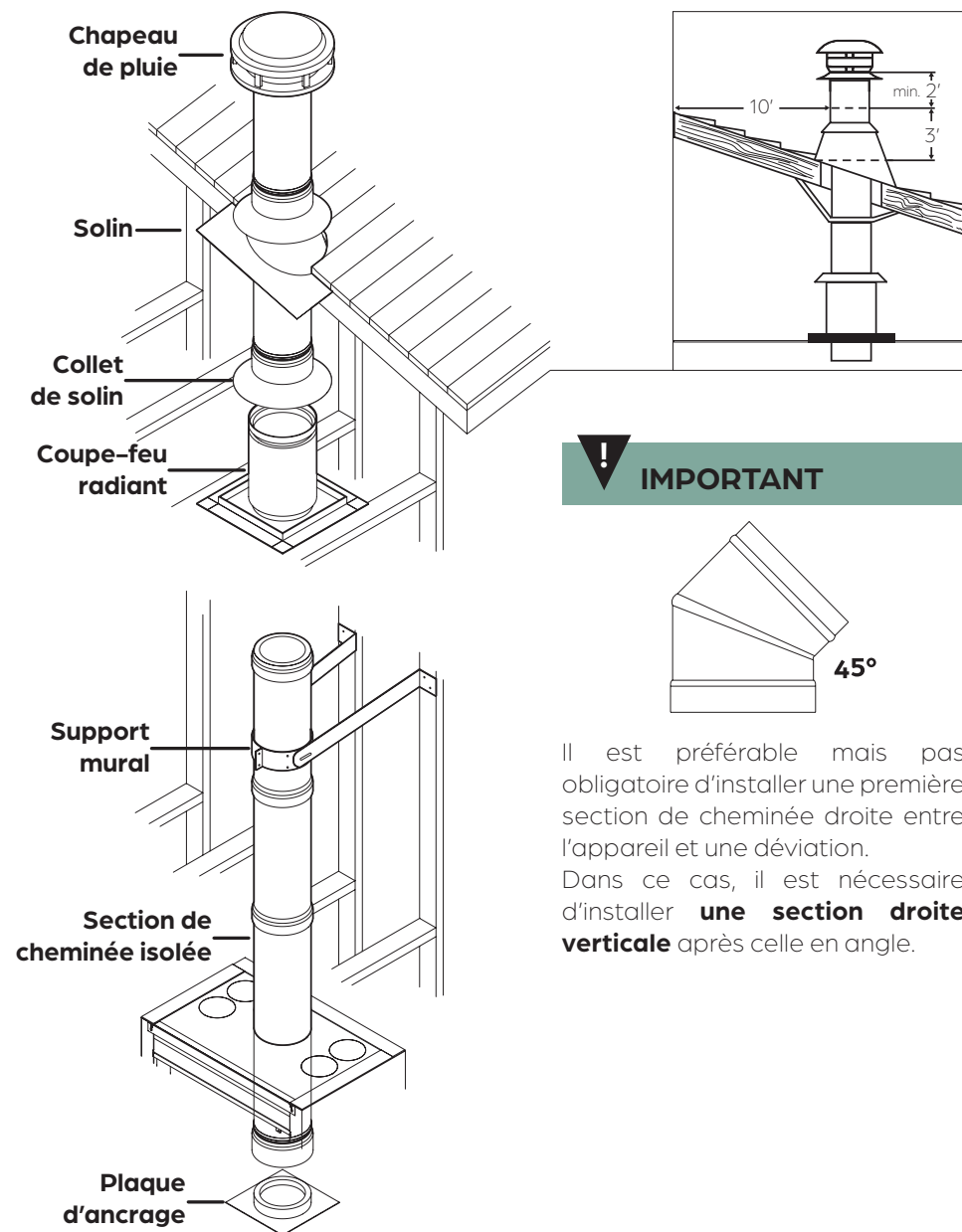

IMPORTANT

Il est préférable mais pas obligatoire d'installer une première section de cheminée droite entre l'appareil et une déviation. Dans ce cas, il est nécessaire d'installer **une section droite verticale** après celle en angle.

PROCÉDURE D'INSTALLATION

ATTENTION

Des précautions doivent être prises lors de l'installation de la cheminée. Prendre des raccourcis ou faire des compromis lors des étapes d'installation peut entraîner des risques de sécurité ou même un incendie.

Lire attentivement le manuel fourni avec votre cheminée avant de poursuivre. Certaines configurations peuvent faire varier l'ordre des opérations à effectuer.

Étape 1 Une fois le foyer en place, faire une ouverture entre le(s) plafond(s) aligné(s) aux sections de cheminée utilisées. La découpe doit être suffisamment grande pour accueillir le conduit de cheminée.

Étape 2 Installer un coupe-feu radiant en dessous de chaque plancher/plafond traversé par la cheminée. Au niveau des combles, installer un coupe-feu radiant et un collet de solin.

Étape 3 Raccorder les conduits de cheminée jusqu'au plafond à partir de la première section de cheminée préalablement posée. Suivre les recommandations du fabricant.

Étape 4 Au toit, installer un coupe-feu radiant de toit. Le coupe-feu de toit doit être installé de façon à dépasser de 1' la ligne de toit.

Étape 5 Mettre le solin en place. Si la cheminée est encastrée jusqu'au toit, utiliser un solin ventilé. Si la cheminée n'est pas encastrée jusqu'au toit, utiliser un solin régulier.

Étape 6 Sceller le joint entre la toiture et le solin avec de l'enduit à couverture. Dans le cas d'un toit en pente, placer le solin sous les bardeaux supérieurs et par-dessus les bardeaux inférieurs. Clouer le solin au toit au moyen de clous à toiture.

Étape 7 Poser le collet de solin autour de la cheminée, juste au-dessus du solin. Sceller le collet autour de la cheminée avec un scellant de silicone (**ne pas utiliser d'enduit à couverture**).

Étape 8 Poser et fixer solidement le chapeau de pluie au sommet de la cheminée.

5.3 CHEMINÉE EN MAÇONNERIE



L'installation d'un foyer Stûv avec une cheminée de maçonnerie nécessite quand même l'installation d'une section de cheminée au-dessus du foyer jusqu'au raccordement avec la gaine rigide homologuée qui doublera l'intérieur de la cheminée de maçonnerie. Une gaine rigide d'acier inoxydable doit être installée à l'intérieur de la cheminée de maçonnerie. La gaine rigide ne remplace d'aucune façon la gaine d'argile cuite. Vous pouvez utiliser toute gaine homologuée selon les normes ULC-S635, ULCS640 ou UL-1777. Vous devez vous assurer que la section de cheminée et la gaine rigide sont solidement liées.

Un adaptateur de maçonnerie FO-FDM(-) a été conçu spécifiquement pour cet usage et est disponible chez un détaillant. Cet adaptateur s'attache

avec 3 rivets (fournis) à la gaine rigide et avec 3 vis (fournies) à la cheminée. Une fois le mortier en place, le joint entre la cheminée et la gaine rigide ne devrait pas être visible afin d'isoler la chaleur dégagée dans la gaine. Vous devez installer au minimum une longueur de 18 1/8" de cheminée après le coude de cheminée.

Le point le plus élevé de la cheminée, là où la cheminée entre dans la cheminée de maçonnerie, ne doit pas être à moins de 12 1/4" des matériaux combustibles du plafond.

Si la hauteur du plafond le permet, installer une des longueurs de cheminée directement sur le foyer, avant le coude. Si une gaine flexible est utilisée, le nettoyage devra être effectué délicatement afin de ne pas risquer de déplacer celle-ci.

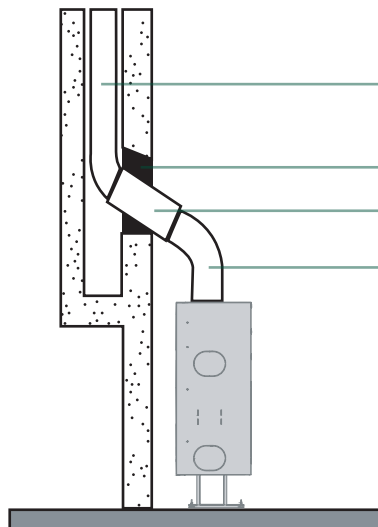

Gaine homologuée selon ULC-S635, ULC-S640 ou UL-1777

Mortier

Cheminée (min. 18")

Coude de cheminée

Respecter les dégagements selon le CNB ou la NFPA 211

! ATTENTION

Si l'utilisation d'une cheminée de maçonnerie existante est envisagée, elle doit être inspectée au préalable par les autorités compétentes afin de confirmer les points suivants:

- La cheminée de maçonnerie est construite suivant les règles de l'art, est entièrement doublée et respecte les règlements municipaux ainsi que le Code national du bâtiment du Canada (CNB) ou la norme de l'association nationale de protection contre les incendies (NFPA 211).
- La cheminée de maçonnerie a été entièrement nettoyée de tout résidu de suie et de toute créosote et a été inspectée pour confirmer qu'elle est toujours en bon état de fonctionnement. Il n'y a aucun isolant, quelle qu'en soit la sorte, en contact avec la cheminée de maçonnerie et il n'y a aucun isolant, quelle qu'en soit la sorte, qui se trouve coincé quelque part dans la cheminée.
- Tous les dégagements nécessaires autour de la cheminée de maçonnerie, sur toute la longueur de celle-ci, sont respectés selon le CNB ou la NFPA 211. Si la cheminée de maçonnerie est enclouonnée derrière des panneaux de plâtre, des ouvertures devront être pratiquées afin de confirmer tous les dégagements.
- La cheminée de maçonnerie sera utilisée uniquement pour le foyer et pour aucun autre appareil.
- Si des réparations majeures sont nécessaires pour satisfaire aux points mentionnés ci-dessus, une nouvelle cheminée de maçonnerie devra être construite.

Pour faire le trou dans la cheminée de maçonnerie et faire le raccordement avec le foyer, nous suivre les étapes suivantes:

- Déterminer et indiquer l'endroit d'insertion de la cheminée dans la cheminée de maçonnerie. En utilisant une grosse mèche de maçonnerie (3/4 à 2"), percer un trou exactement au centre du tracé ovale. À l'aide d'un marteau de maçonnerie et d'une perceuse, élargir graduellement le trou jusqu'à la grandeur désirée. Travailler du centre du trou vers l'extérieur. Il faut être particulièrement prudent en perçant la gaine en argile cuite derrière la brique, car les trois autres côtés doivent rester en place.
- Glisser la gaine d'acier inoxydable du haut de la cheminée vers le bas. Si une gaine rigide est utilisée, il faudra avoir assez d'espace pour fixer un coude avec au moins 2 rivets. Si la gaine rigide glisse difficilement ou si la cheminée de maçonnerie offre une ouverture intérieure inférieure à 10" X 10", une gaine flexible homologuée peut être utilisée avec un adaptateur flexible/rigide (LM-7LAF) disponible chez un détaillant de cheminée.
- Installer le coude de gaine rigide et l'adaptateur de maçonnerie à l'extrémité inférieure de la gaine.
- Avancer le foyer afin d'y installer la cheminée (coude et longueur), puis reculer le foyer pour le mettre en place tout en reliant la cheminée à l'adaptateur de cheminée de maçonnerie.



6

UTILISATION

6.1	SÉLECTION DU BOIS	52
6.2	À PROSCRIRE	53
6.3	PARE-ÉTINCELLES.....	53
6.4	DÉMARRAGE DU FEU	54
6.3	ALIMENTATION DU FEU.....	55
6.4	DÉCENDRAGE	55

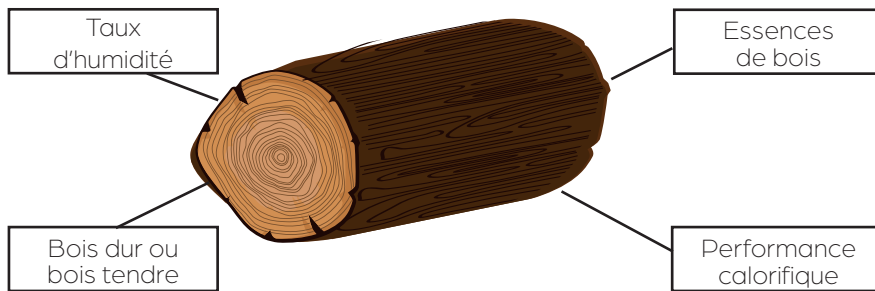

TAUX D'HUMIDITÉ

Il est essentiel d'utiliser **un bois sec** ayant un taux d'humidité **inférieur à 18 %**. La **combustion** obtenue sera plus **efficace et propre**.

Utiliser du **bois humide ou demi-sec** ayant un taux d'humidité **supérieur à 18 %** offre une combustion médiocre et peu efficace. Le feu sera moins ardent et difficile à allumer. Il dégagera **énormément de fumée** noire et de **pollution** dans l'air en plus d'encrasser la vitre et les conduits de cheminée.

Pour choisir un bois sec, utiliser un humidimètre ou regarder si...

- il est léger et légèrement fendu;
- il produit un bruit sec en tapant une bûche contre une autre;
- l'écorce se détache facilement;
- il présente des craquelures du centre vers le bord.

BOIS DUR OU BOIS TENDRE

Plus un bois est dur, plus il dégagera de la chaleur et plus il brûlera lentement (à taux d'humidité équivalent).

Un bois tendre peut être utilisé comme bois d'allumage au-dessus du bois dur. Il brûle plus rapidement (à taux d'humidité équivalent) malgré la performance calorifique moindre.

- **Bois dur** : chêne, hêtre, châtaignier, orme, frêne, acacia, charme, érable.
- **Bois fruitier** : noyer, cerisier, poirier, pommier, olivier.
- **Bois tendre** : peuplier, bouleau, tilleul, robinier, marronnier.
- **Bois résineux** : pin maritime, épicéa, pin sylvestre, sapin, mélèze.

ESSENCES DE BOIS

Le frêne et le hêtre sont recommandés pour le bois de chauffage : ils sèchent vite et on en trouve facilement. Ils doivent être stockés sous un abri immédiatement après avoir été débités et refendus, sinon ils pourrissent très vite et perdent leur pouvoir calorifique. Ils sont faciles à allumer, offrent des feux vifs et des flammes très lumineuses.

L'érable a une bonne valeur calorifique. Il produit des feux et de la braise qui dure longtemps.

Le chêne est un excellent combustible, mais il doit (contrairement aux autres bois) rester non couvert pendant 2 ans pour que la pluie le débarrasse des tanins qu'il contient. Ensuite, il doit être entreposé sous abri encore 1 an ou 2 avant de pouvoir être brûlé. Dans les petites branches, la proportion d'aubier (qui brûle trop vite) est importante. Il brûle lentement, offre un feu doux et donne de belles braises. Idéal pour faire un barbecue et pour un feu modéré.

Le charme, le merisier et les fruitiers sont d'excellents combustibles, mais rares. Ce sont des bois durs. Ils offrent de belles flammes, harmonieuses et calmes, et donnent de belles braises. Ils sont idéaux pour un barbecue ou un feu doux.

Le bouleau, le tilleul, le marronnier, le peuplier et le robinier sont des feuillus à bois tendre. Ils offrent de belles flammes, harmonieuses, mais vives, et peu de braises. Ils brûlent vite : on les utilisera pour allumer (ou raviver) le feu. Attention : Le peuplier produit des cendres abondantes et volatiles. Le robinier produit des projections de braises importantes.

Les résineux dégagent beaucoup de chaleur, mais ils se consomment rapidement; ils projettent des braises et les résines qu'ils contiennent encrassent les cheminées.

PERFORMANCE CALORIFIQUE

Chaque essence de bois offre des performances calorifiques différentes et brûle de manière différente.

Nous encourageons fortement l'utilisation de bois durs comme le charme, l'érable, le chêne, le frêne, l'orme et le hêtre. Ils produisent de belles flammes et beaucoup de braises qui restent longtemps incandescentes.



ATTENTION – À PROSCRIRE

Brûler exclusivement du bois de chauffage. Il est interdit de brûler :

- des déchets,
- des coupures de gazon, des déchets de jardin ou de bois vert
- du plastique, des matériaux à base de produits pétroliers, de l'essence, du combustible liquide ou du caoutchouc, incluant des pneus,
- des solvants industriels,
- des liquides inflammables comme le naphte et l'huile à moteur,
- des déchets pétroliers, de la peinture, du décapant ou de l'asphalte
- du bois peint, du bois verni ou traité chimiquement,
- des matériaux contenant de l'amiante,
- des matériaux de construction et des débris de démolition,
- du bois de rive d'eau salée ou du bois extrait d'eau salée et séché,
- des traverses de chemin de fer ou de bois traité sous pression,
- du fumier ou des carcasses d'animaux morts,
- du papier, du carton, des panneaux de particules, du bois compressé, aggloméré ou du contreplaqué. L'interdiction contre la combustion de ces produits n'interdit pas l'utilisation d'allume-feux faits à base de papier, de carton, de sciure de bois, de cire ou de toute autre substance servant à démarrer le feu dans cet appareil.
- toute substance émettant des fumées denses et des odeurs fortes

La chaleur produite par ces matériaux est trop grande et peut endommager l'appareil en plus de créer de la suie sur la vitre et sur les parois du conduit de cheminée. Des émanations toxiques et polluantes, comme le monoxyde de carbone, sont produites par ces matériaux et peuvent être dangereuses. Brûler ces matériaux peut produire des gaz toxiques, de la fumée ou diminuer l'efficacité de l'appareil.

Bûches en composite (écologiques) : Les bûches en composite/écologiques sont à proscrire. Celles-ci émettent parfois des résidus qui encrassent les mécanismes et font mal vieillir l'appareil.

Les appareils Stûv sont conçus pour un usage domestique et ne doivent jamais être utilisés pour incinérer des déchets, peu importe leur nature.

Cet appareil n'a pas été testé avec un ensemble décoratif (jeu de bûches, cailloux) pour appareil au gaz non ventilé. Afin de réduire le risque de feu et de blessure, il est interdit d'installer un ensemble décoratif dans la chambre de combustion de l'appareil.



Le meilleur rendement de l'appareil est obtenu **lorsque la vitre est fermée** (feu vitré). Le fonctionnement à **feu ouvert** consomme plus d'air et de bois et rejette plus de gaz dans l'atmosphère. Pour ces raisons, nous recommandons de réserver ce mode de fonctionnement **pour les grandes occasions!**

Éviter le mode de fonctionnement à feu ouvert sans surveillance. Avec le pare-étincelles, la vitre peut être complètement ou partiellement relevée (environ au 2/3). À cette position, perceptible par une petite encoche dans le montant de la porte, des joints assurent l'étanchéité aux fumées. **Éviter toute autre position intermédiaire**, car il y a un risque de léger refoulement.



IMPORTANT

Lorsque le foyer est utilisé en mode feu ouvert ou vitre relevée, il est **obligatoire** d'utiliser le pare-étincelles.



Étape 1 Prendre le pare-étincelles par les poignées de bois et insérer au maximum les languettes verticales sous la portion avant du foyer.

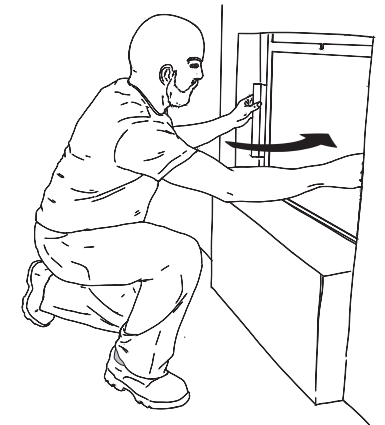

Étape 2 Pousser délicatement le pare-étincelles vers le bas et le fond pour le mettre en place.



! ATTENTION

Lire les instructions de sécurité aux pages 5 et 6 avant d'utiliser votre foyer. À la première utilisation, certains dégagements de fumée et d'odeurs peuvent survenir.

Aérer abondamment la pièce.

Pour éviter tout risque de brûlure, ne jamais laisser la poignée main froide sur l'appareil ou devant la vitre lors de l'utilisation.

Ne pas brasser ni agiter le bois lorsqu'il brûle.

! En cas de feu de cheminée

1. Appeler les pompiers
2. Éteindre le feu avec un extincteur type A ou ABC (à poudre, à mousse ou à eau et additif) Éviter d'éteindre le feu avec un sceau d'eau ou toute autre manière hasardeuse.
3. Aérer la pièce dans laquelle se trouve l'appareil.
4. Suite à un feu de cheminée, faire nettoyer et inspecter par un professionnel.
5. Faire les réparations nécessaires avant une nouvelle utilisation.

Si la température extérieure est supérieure à celle de l'intérieur, charger plus de papier et plus de petit bois pour bien chauffer le conduit de cheminée et donc inverser le déséquilibre. Enflammer d'abord des boules de papier en plus de 1 ½ lb à 1 ¼ lb de petit bois d'allumage de ±¾ po² de section.

La charge maximale pour éviter une surchauffe est égale à **2 x le poids de la consommation horaire**. Vous référer au tableau à la page 6.

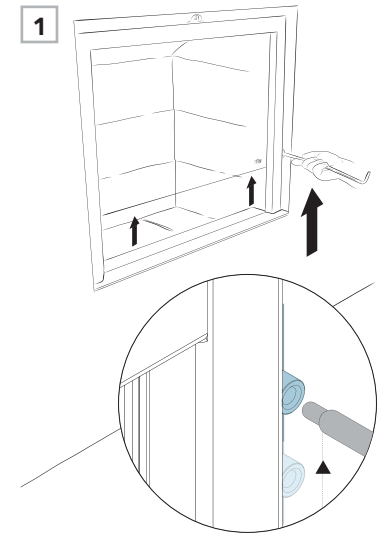

Étape 1 À l'aide de la poignée main froide fournie avec l'appareil, glisser la vitre vers le haut.

Étape 2 Placer les bûches de bois dans la chambre de combustion en feu inversé tel qu'illustré pour une meilleure combustion.

Étape 3 Allumer le feu.

! ATTENTION

Il est recommandé d'utiliser des allume-feux à base de sciure de bois, sans produit chimique ou toxique. Les matières cireuses peuvent bloquer le système d'entrée d'air.

Étape 4 Laisser la vitre entrouverte d'environ 1" durant 20 minutes au minimum. Cela favorise un meilleur tirage lors de l'allumage du feu et empêche la condensation de fumée et le dépôt de suie.

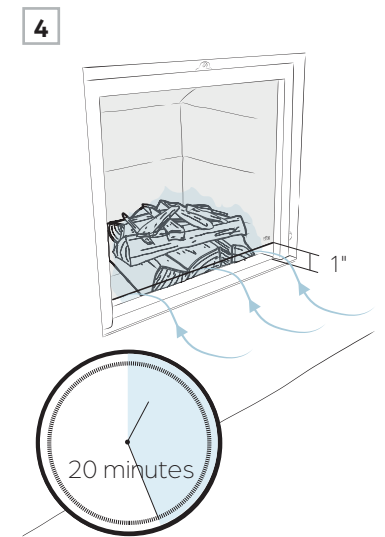
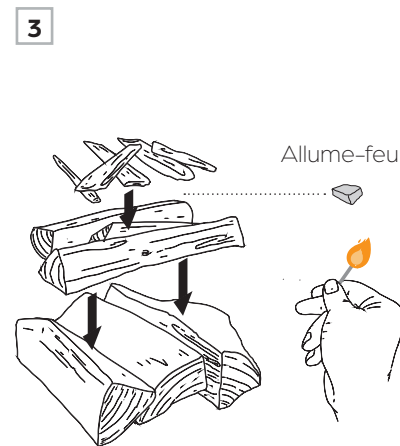
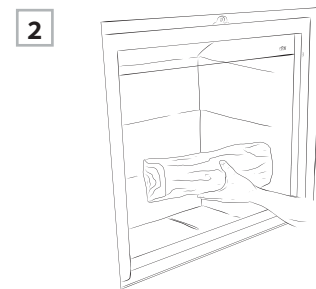



Étape 1 Monter doucement la vitre pour éviter un refoulement d'air.

Étape 2 Ajouter du bois en utilisant le gant Stûv fourni avec l'appareil.

Étape 3 Fermer la vitre et profiter du feu*.

* Il est normal d'avoir une résistance en soulevant la vitre lorsque le feu est en fonction.

Ne pas basculer la porte lorsque le foyer est chaud. Utiliser seulement la vitre à guillotine.

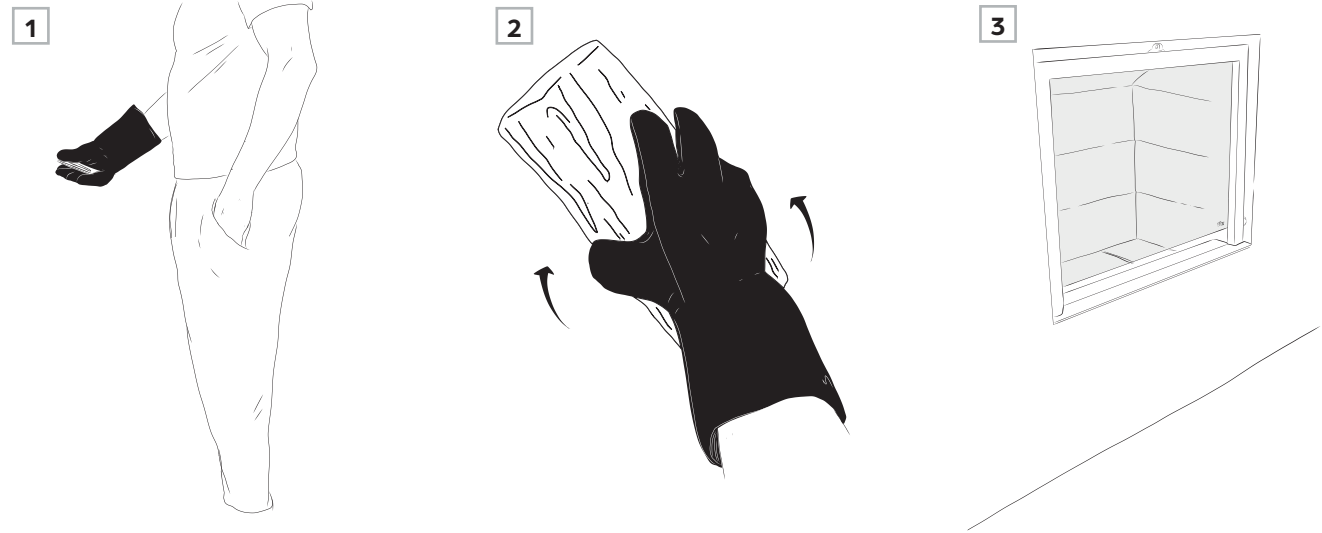

6.6 DÉCENDRAGE

Étape 1 Attendre que les cendres soient froides pour monter la vitre en toute sécurité.

Étape 2 Utiliser une pelle à cendres pour procéder au décendrage. Déposer les cendres dans un seau métallique.

Étape 3 Placer le seau rempli de cendres sur un sol non combustible. S'assurer d'éloigner le seau de tout matériau combustible.

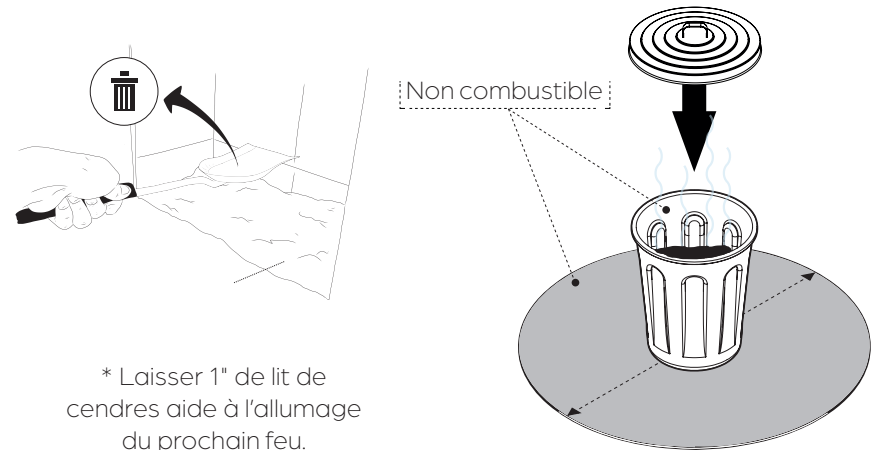
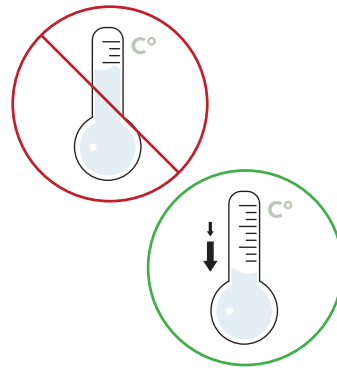

NOTE

Avant de disposer des cendres, elles doivent être conservées dans un **seau non combustible muni d'un couvercle étanche** jusqu'à ce qu'elles soient entièrement refroidies. Procéder régulièrement au décendrage. Les cendres brûlantes peuvent endommager le joint inférieur de la vitre. La garantie ne couvre pas cette détérioration.

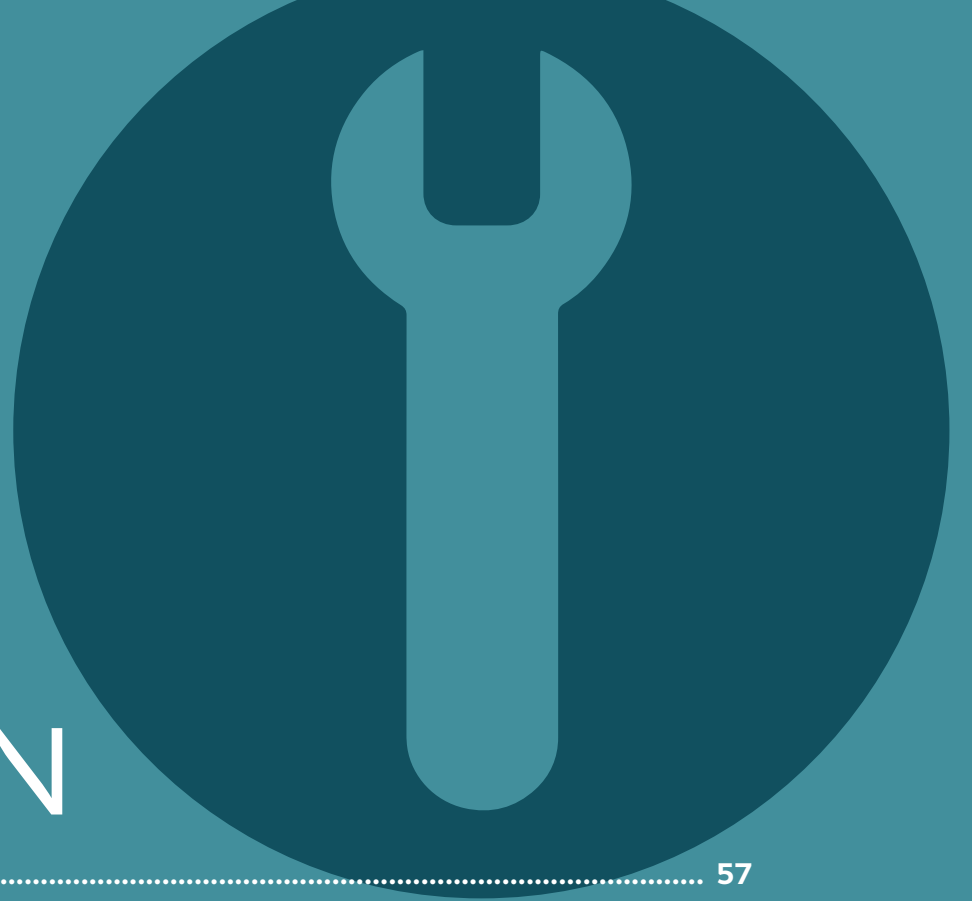

7 ENTRETIEN

7.1	ENTRETIEN RÉGULIER.....	57
7.2	ENTRETIEN ANNUEL.....	57
7.3	CRÉOSOTE ET RAMONAGE	59
7.4	POULIES ET CONTREPOIDS	59
7.5	REPLACEMENT DES COMPOSANTES	60

7.1 ENTRETIEN RÉGULIER

1. Pendant la saison de chauffage, faire inspecter régulièrement votre cheminée par un professionnel. Un ramonage est recommandé tous les deux mois pour éviter l'accumulation de crésote.
2. Retirer l'excès de cendres après chaque utilisation. Ne pas attendre que les cendres débordent du foyer. Un excès de cendres peut obstruer l'alimentation en air frais lors de la combustion.
Le décentrage est expliqué dans le volet UTILISATION.
3. Pour nettoyer l'intérieur de la vitre :
 - Faire basculer la porte à 90° à l'aide de la main froide.
 - Protéger les parties peintes et le revêtement de sol.
 - Terminer l'entretien avec un produit de nettoyage pour vitres non abrasif ou avec de l'eau claire. Il est aussi possible d'utiliser les cendres et de l'eau pour nettoyer efficacement la suie accumulée.

Étape 1 Faire basculer la porte vers l'avant.

Étape 2 Nettoyer à l'aspirateur les cendres pouvant s'être accumulées sous la vitre dans l'espace registre.

Étape 3 Vérifier l'état du joint tissé situé sur le pourtour de la porte et du joint inférieur en silicone.

Communiquer avec un revendeur de produits Stûv en cas de détérioration des joints.

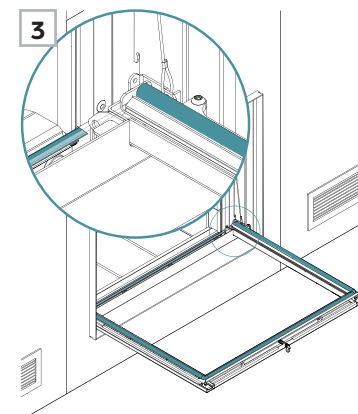
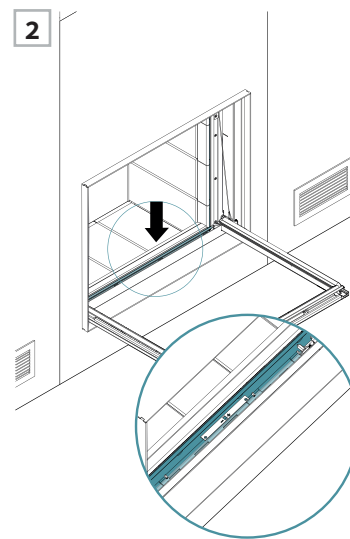
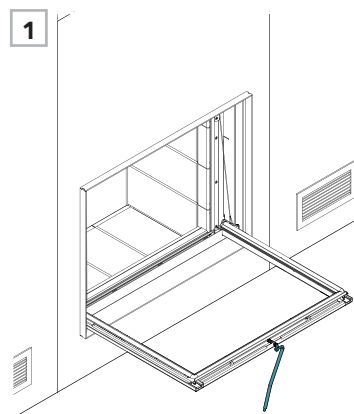

7.2 ENTRETIEN ANNUEL



ATTENTION

Avant de procéder à l'entretien, attendre le refroidissement complet de l'appareil. La porte vitrée ne peut pas basculer si la vitre n'est pas abaissée complètement.

Ces quatre étapes sont illustrées plus bas.

- Aspirer les cendres dans l'espace registre.
- Vérifier l'état des joints.
- Lubrifier les glissières.
- Nettoyer les aimants de fermeture de vitre.

Au moins une fois tous les deux ans, retirer et entretenir le déviateur de fumée pour éviter que la suie ne bouche la sortie de fumée.

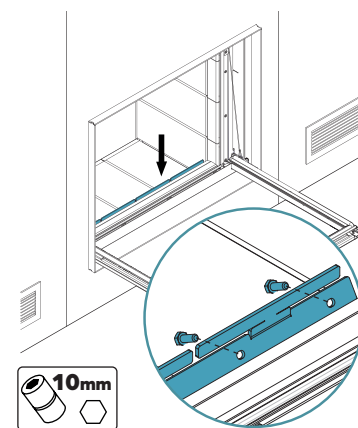



Étape 4 Placer un support ou un chiffon pour déposer la porte et éviter d'endommager la peinture.

Étape 5 Décrocher les câbles de la porte et les attacher en mode *veille*.

! ATTENTION

Il faut bien retenir le câble pour être certain de ne pas l'échapper!

Étape 6 Faire coulisser la vitre au maximum pour accéder aux glissières.

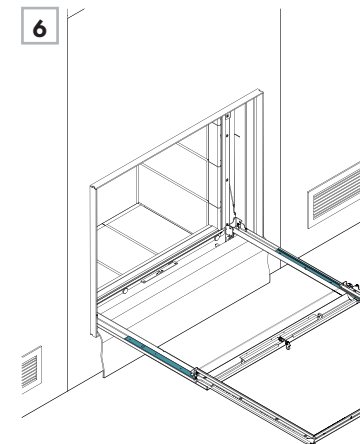
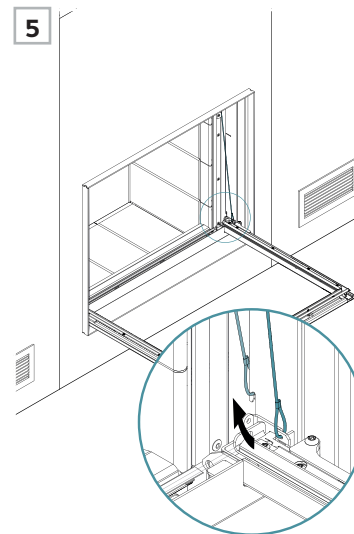
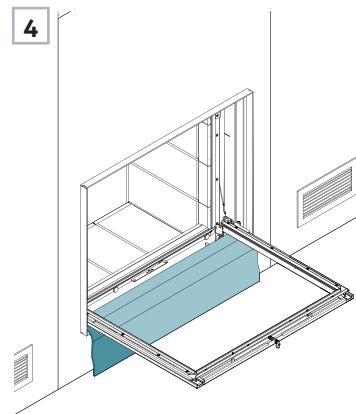

Étape 7 Lubrifier des deux côtés (haut et bas) les deux glissières avec le lubrifiant haute température (tube de 15 g fourni avec le foyer).

Étape 8 Faire coulisser la vitre vers le foyer et replacer les 2 câbles de contreponds sur les parties coulissantes.

Étape 9 Faire coulisser la vitre de ± 4 cm et passer un chiffon sur les aimants pour enlever les résidus de type limaille qui seraient venus s'y coller.

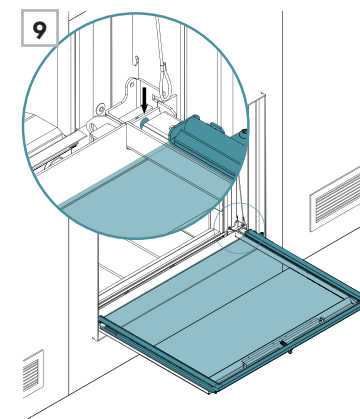
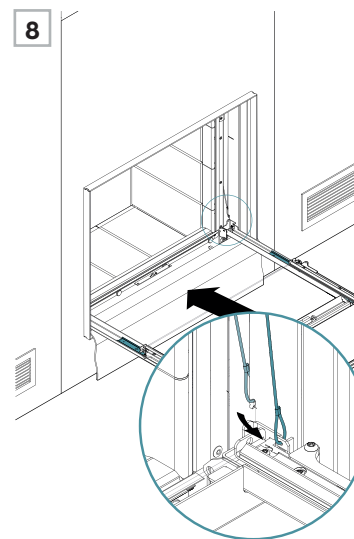
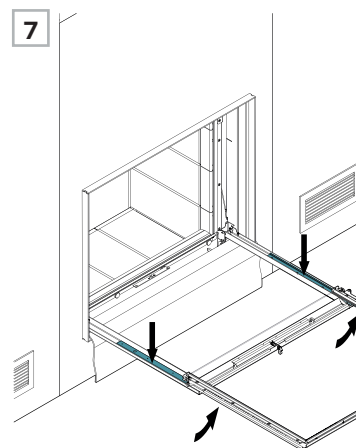

7.3 CRÉOSOTE ET RAMONAGE

La **créosote** est un résidu épais noir cassant ou lisse (vitrifiée) résultant de la combustion incomplète du bois. Lors d'une combustion lente, le bois dégage des gouttelettes de goudron qui se condensent sur les parois froides de la cheminée. La forme du résidu varie en fonction du temps et de la température interne des parois sur lesquelles les vapeurs de créosote se condensent.

Cette accumulation de créosote peut être très dangereuse. Enflammée, elle-ci produit un feu extrêmement chaud dans la cheminée. Faire inspecter **tous les deux mois** votre cheminée par un professionnel pendant la saison de chauffage pour déterminer si une accumulation de créosote s'est produite. Dans une telle situation, retirer les résidus présents **pour réduire le risque d'un feu de cheminée**.

Avant d'effectuer un **ramonage** complet, Stûv préconise l'usage d'un produit décomposant les suies pour bien nettoyer la vitre de l'appareil. Utiliser un produit compatible avec le type de conduit de cheminée installé. Se référer au mode d'emploi du produit utilisé lors de l'entretien.

Étapes de ramonage

Avant de procéder à l'entretien, attendre le refroidissement complet de l'appareil.

Si le ramonage se fait **de l'intérieur** :

- Glisser la vitre au plus haut.
- Retirer les vermiculites du haut supportées par les chicanes.

Si le ramonage se fait **par le haut** :

- Abaisser la porte vitrée en appuyant sur le cylindre de préhension vers le bas.
- Effectuer le ramonage selon les règles de votre pays.

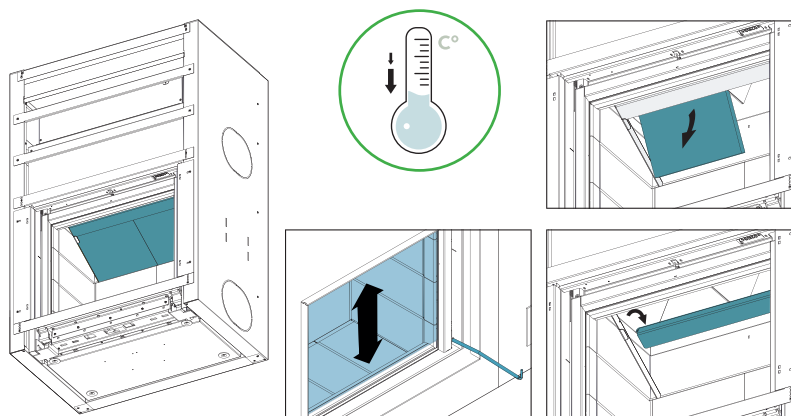

7.4 POULIES ET CONTREPOIDS



Les foyers de la gamme Stûv 21 sont munis d'une porte à guillotine qui fonctionne à l'aide d'un système de poulies et de contrepoids. Le principe de base est plutôt simple :

1. Un câble d'acier vient s'accrocher sur un crochet situé au bas du cadre vitré.
2. Le câble est ensuite déposé sur une poulie fixée sur la partie supérieure de l'appareil.
3. L'autre extrémité du câble d'acier s'accroche sur un contrepoids libre situé sur les côtés du foyer.
4. Lorsque vous soulevez la poignée située en bas à droite ou à gauche de la vitre, un mouvement vers le haut fait descendre le contrepoids vers le bas, vous donnant ainsi accès à l'âtre du foyer.

Pour plus de détails sur le fonctionnement et la remise en place des câbles de poulie, se référer à la section **INSTALLATION** en page 33.

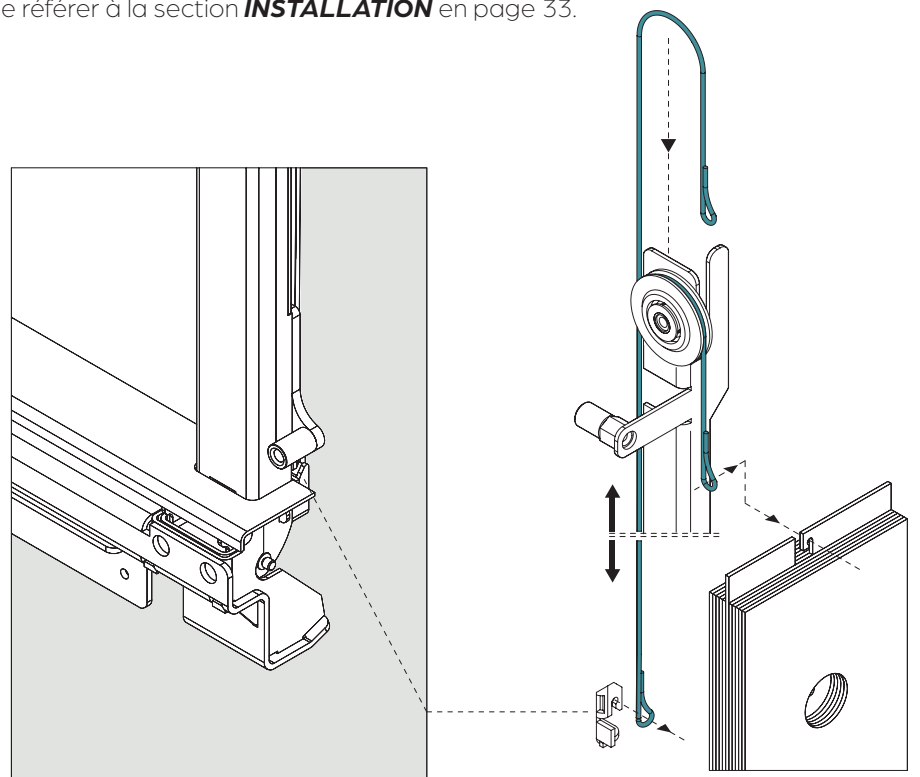



DÉMONTAGE

Étape 1 À l'aide de la main froide, faire basculer complètement la porte sur un support qui servira d'appui pour les prochaines manipulations.

Étape 2 S'assurer de protéger la peinture du bord de la porte à l'aide d'un chiffon.

Étape 3 Décrocher les câbles de contrepoids sur la porte vitrée et les rattacher en mode « veille » sur les côtés inférieurs de l'appareil.

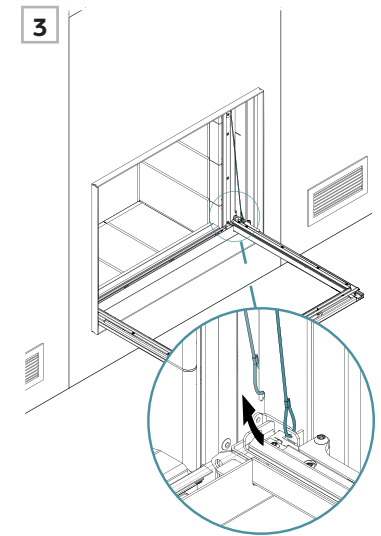
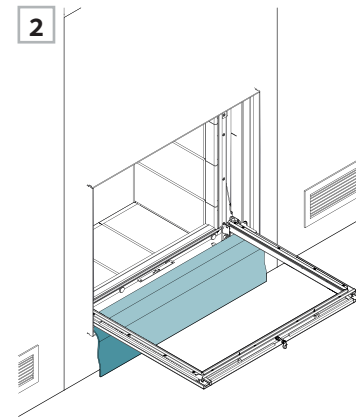
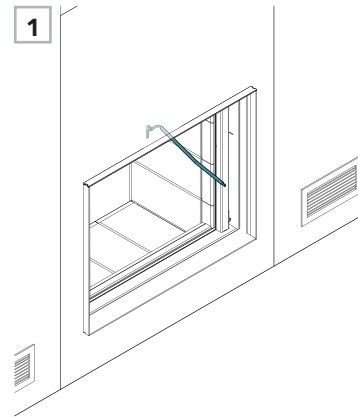

JOINT DE PORTE

Étape 4 Faire basculer la porte de 20° et la faire coulisser légèrement vers le haut ($\pm 2 \frac{3}{8}$). Dévisser les vis cruciformes de l'armature de joint situées au centre du cadre soulevé.

Étape 5 À l'aide d'un tournevis plat, libérer l'extrémité du joint en ouvrant les serre-joints.

Étape 6 Retirer le joint de son armature en le soulevant de l'avant vers l'arrière à partir des extrémités et le retirer en le faisant coulisser sur l'armature.

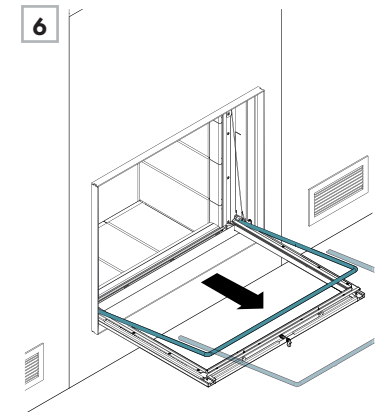
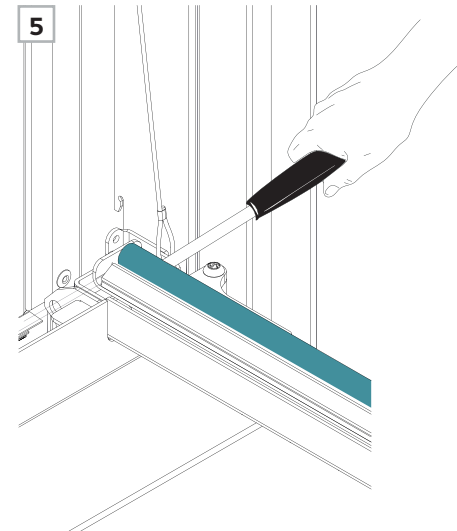
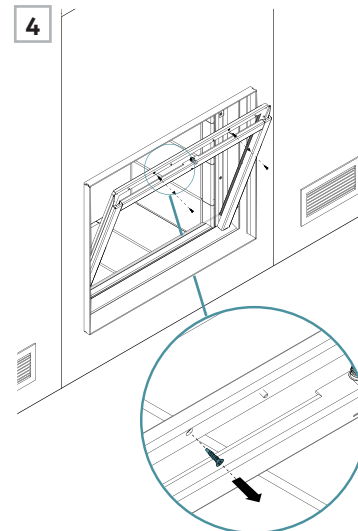



Étape 7 Repérer le côté de l'armature avec les deux méplats perforés. Ils devront être placés face vers le haut.

Étape 8 Glisser le nouveau joint sur son armature en équilibrant les deux côtés. Laisser plus de jeu dans la partie horizontale.

Étape 9 Insérer les extrémités des deux côtés de l'armature dans les deux orifices du bas de la porte en veillant à avoir les deux creux des méplats de l'armature vers le haut et appliquer le joint dans la gorge de la porte.

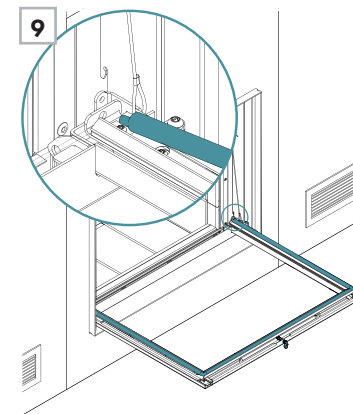
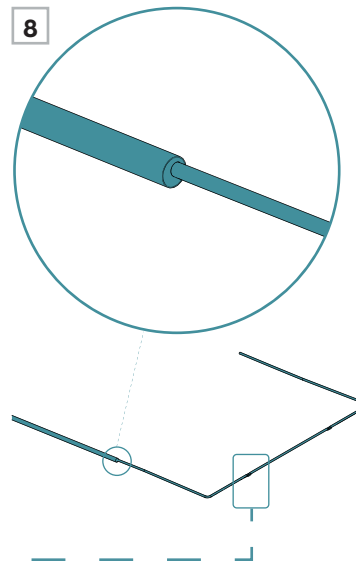
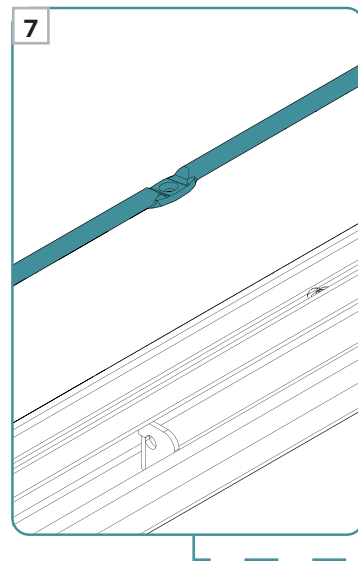

Étape 10 Relever légèrement la porte basculante (45°) et faire sortir la glissière de 4". Fixer l'armature en traversant le joint avec la vis. Ne pas serrer trop fort pour éviter que le joint se relève dans les angles.

Étape 11 Vérifier que les vis sont bien passées dans l'orifice de l'armature en tâtant le joint.

Étape 12 Ajuster les extrémités du joint en les étirant jusqu'au bord de la vitre. Replier la languette pointue sur le joint à l'aide d'un tournevis. Faire en sorte que la pointe pénètre bien dans le joint.

Procéder au remontage nécessaire expliqué à la fin du chapitre.

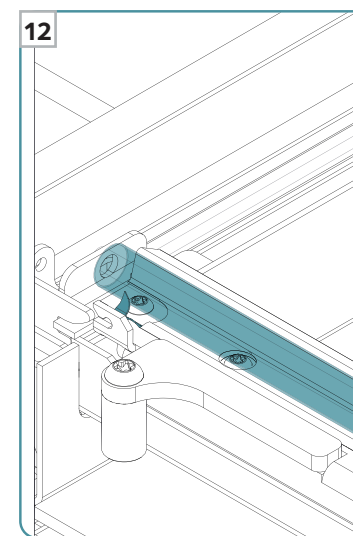
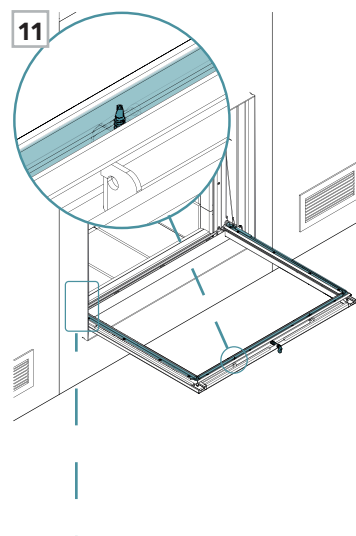
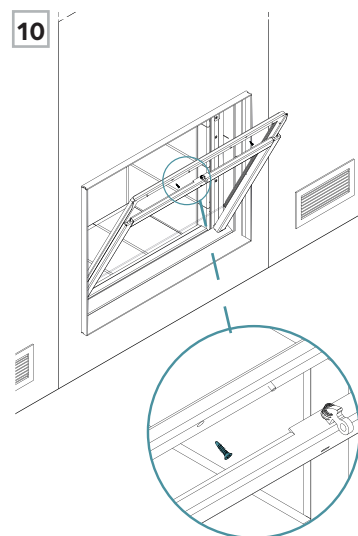

7.5 REMPLACEMENT DES COMPOSANTS



VITRE ET GLISSIÈRES

Après avoir procédé au démontage, suivre ces étapes :

Étape 13 À l'aide d'une clé plate de 8 mm, dévisser la coiffe des registres.

Étape 14 Refermer la porte et retirer la coiffe des registres.

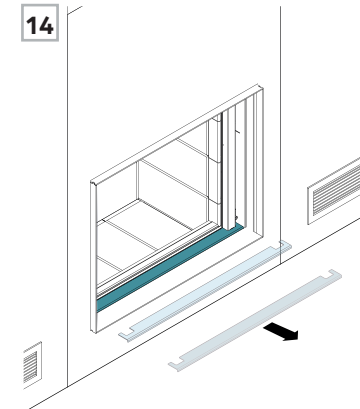
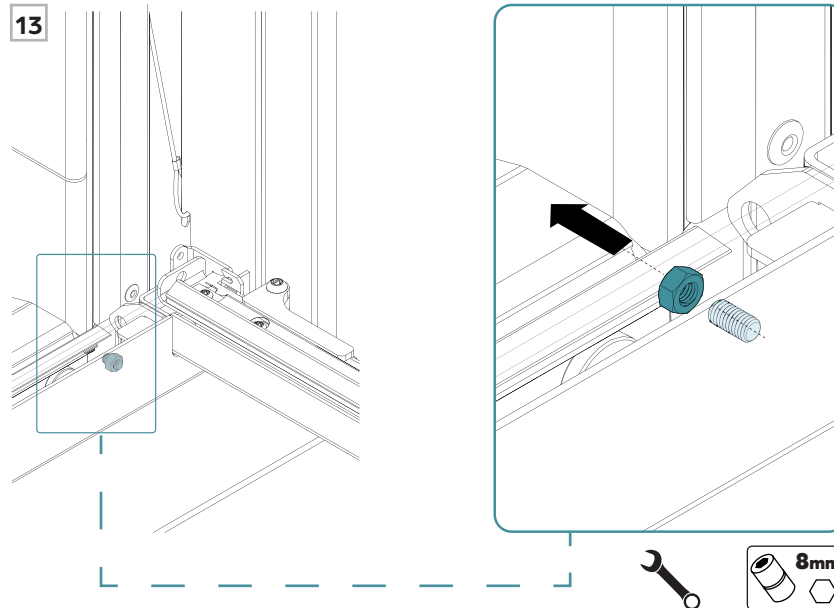

Étape 15 À l'aide de la main froide, retirer les clés libérant les ressorts de compensation.

Étape 16 Dévisser et retirer les serre-vitres en inox.

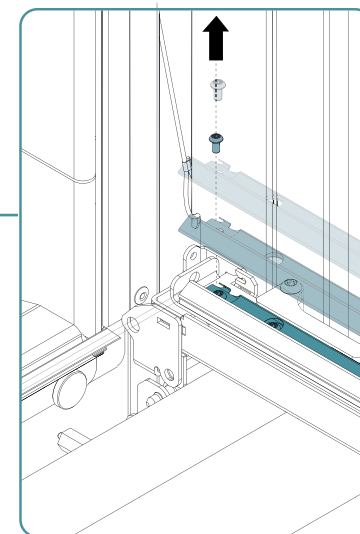
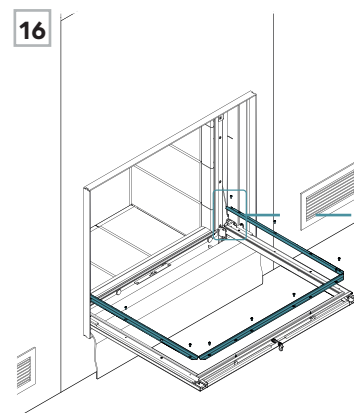
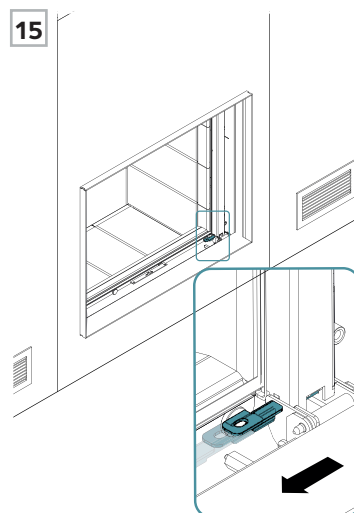



Étape 17 Retirer la vitre (endommagée).

Stûv recommande l'utilisation de pièces de remplacement d'origine.

La vitre doit être en céramique de 4 mm et pouvoir résister à de hautes températures.

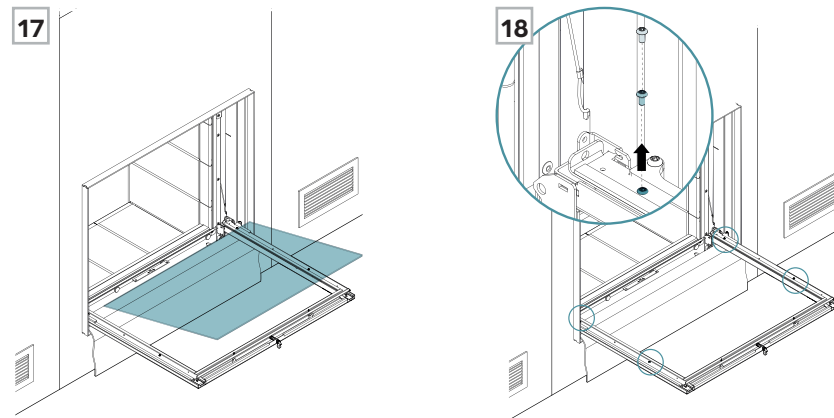
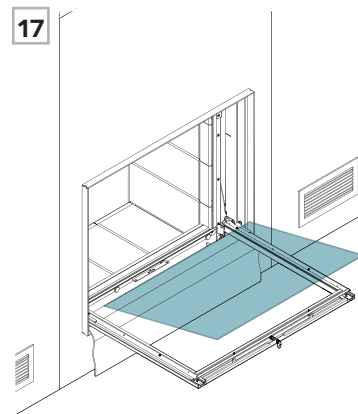

MODÈLE	DIMENSIONS
21-85	554 mm x 692 mm
21-95	634 mm x 790 mm
21-105	419 mm x 892 mm
21-125	554 mm x 1090 mm

Étape 18 À l'aide d'un embout Torx 20, retirer les deux vis sur chaque côté.



Étape 19 Retirer la porte coulissante.

Étape 20 Déplacer le rail central de la glissière pour accéder aux quatre vis, puis dévisser.

Étape 21 Retirer la glissière (endommagée).

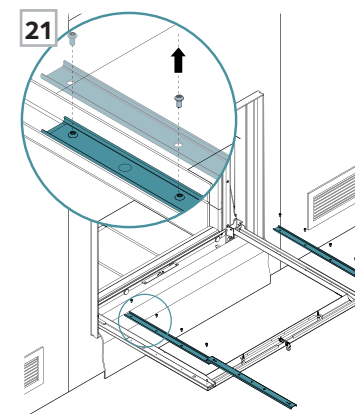
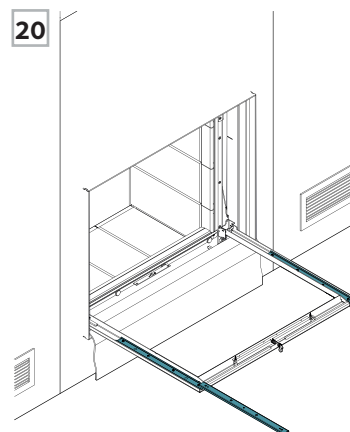
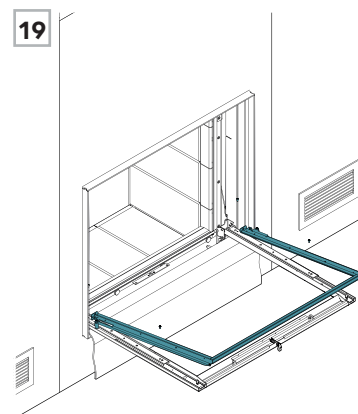



REMONTAGE

Pour le remontage, procéder en sens inverse. Centrer l'entretoise.

Étape 22 Revisser la glissière à l'aide des 2 vis de chaque côté des montants de la porte coulissante. Les sept trous doivent être vers le haut (ils doivent être visibles).

Étape 23 Placer la vitre. Vérifier que le logo Stûv est à la verticale dans le coin inférieur droit.

Étape 24 Revisser les serre-vitres en inox.

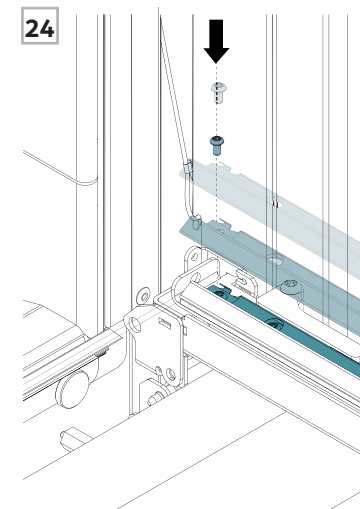
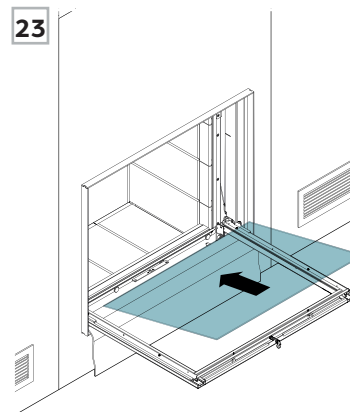
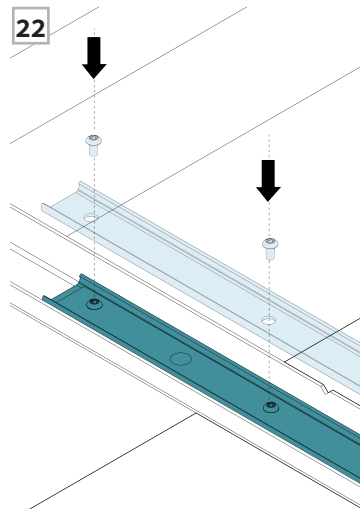

Étape 25 Rattacher les câbles de contrepoids à la porte vitrée.



ATTENTION

Il faut bien retenir le câble pour s'assurer de ne pas l'échapper!

Étape 26 Refermer la porte et remplacer les deux clés des ressorts de compensation. Remettre l'écrou.

Étape 27 Remettre la coiffe du foyer.

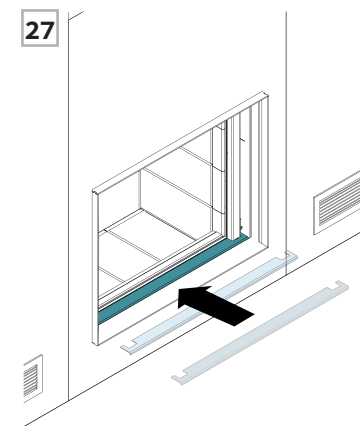
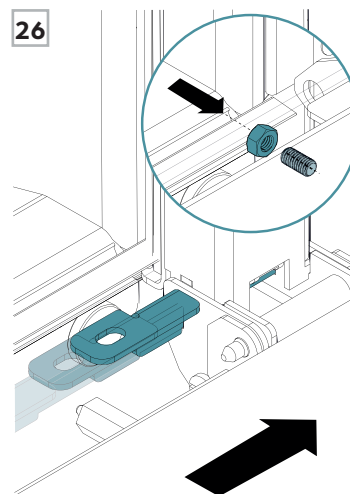
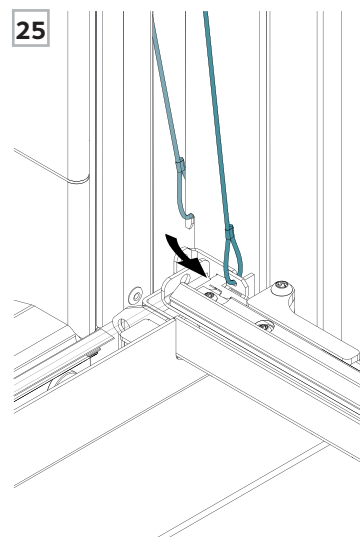

8

GARANTIE

8.1	EXPLICATION DE LA GARANTIE	66
8.2	FORMULAIRE DE GARANTIE	67



COUVERTURE DE LA GARANTIE

Les appareils Stûv sont garantis contre :

- les défauts de fabrication;
- les défauts de peinture dans les parties visibles de l'appareil;
- le bris de vitre uniquement lorsqu'il survient lors de la première mise à feu;
- les dommages dûs au transport à condition qu'ils soient signalés dans les 48 heures suivant la livraison et inscrits au bon de livraison lors de la réception de l'appareil.

La présente garantie ne couvre pas les dommages causés à l'appareil ni les défauts de fonctionnement dus à :

- une installation non conforme aux règles et aux instructions d'installation;
- une utilisation anormale, non conforme aux indications du mode d'emploi;
- un manque d'entretien;
- une cause extérieure telle qu'inondations, foudre, incendie, etc.

La garantie est limitée à l'échange des éléments reconnus défectueux, à l'exclusion des honoraires, de dommages et intérêts.

CONDITIONS DE LA GARANTIE

Le présent document doit nous avoir été renvoyé, dûment complété, dans le mois qui suit la date de facture du vendeur à l'acquéreur.

Durée de la garantie :

- 5 ans sur le corps du foyer
- 1 an sur les matériaux réfractaires, les joints d'étanchéité, le mécanisme de porte, les charnières et les fermons.

La période de garantie prend cours à la date de facture du vendeur à l'acquéreur. L'échange de pièces sous garantie ne prolonge pas la durée de la garantie initiale.

Lorsque qu'un article fait défaut, il est important de le signaler rapidement à un revendeur autorisé Stûv. Celui-ci s'occupera de contacter Stûv America pour remplir le formulaire de garantie. Il devra avoir en main :

- le numéro de série de l'appareil
- la date d'achat de l'appareil
- une explication de l'article défectueux
- des photos de l'article défectueux

Stûv America pourra alors valider s'il s'agit bien d'une pièce couverte par la garantie et juger de la pertinence du changement. Le revendeur sera aussi en charge de procéder à l'installation de la nouvelle pièce.

CERTIFICAT DE GARANTIE

Cet appareil Stûv a été conçu pour vous offrir un maximum de plaisir, de confort et de sécurité ; il a été fabriqué avec le plus grand soin au départ avec des matériaux et des composants de qualité pour fonctionner des années sans problème.

Si, malgré notre attention, il devait présenter une défectuosité, nous nous engageons à y remédier. Cependant, comme utilisateur, vous avez également un rôle important pour retirer de votre Stûv les satisfactions que vous en attendez.

Nous vous recommandons instamment :

- de confier l'installation à un professionnel qualifié qui pourra notamment s'assurer que l'installation de l'appareil et l'intégrité de la cheminée sont conformes aux homologations et au code du bâtiment,
- de lire attentivement le mode d'emploi et les consignes d'entretien,
- de faire ramoner le conduit régulièrement (une fois par saison de chauffe, pour une utilisation régulière) pour vous assurer un fonctionnement optimal et une sécurité maximale.

7.2 FORMULAIRE DE GARANTIE



L'APPAREIL

N° de série*: _____

Modèle: _____

Date de facture: _____

Date d'installation: _____

*Le numéro de série est indiqué sur un plaque au bas de la chambre de combustion. L'emplacement de cette plaque est indiqué sur la première page de la section *CERTIFICATION*.

L'INSTALLATEUR

Je, soussigné, _____
déclare que le foyer mentionné ci-dessus a été installé suivant les règles en vigueur et conformément aux recommandations techniques reprises dans la notice d'installation.

Date: _____

Signature: _____

Entreprise: _____

Nom: _____

Adresse: _____

Téléphone: _____

LE VENDEUR

Entreprise: _____

Nom: _____

Adresse: _____

Téléphone: _____

L'ACQUÉREUR

Nom: _____

Adresse: _____

Courriel: _____

Téléphone: _____

Adresse d'installation (si différente): _____

MERCI DE COMPLÉTER CE DOCUMENT ET DE NOUS LE FAIRE PARVENIR VIA :

Notre site Internet: **stuvamerica.com**
Sous l'onglet: Garantie et enregistrement

Stûv America inc.
34, Boulevard de l'Aéroport
Bromont QC J2L 1S6 Canada

Courriel: **info@stuvamerica.com**
Téléphone: +1 (866) 487-7888
Télécopieur : +1 (514) 528-9538



Les foyers Stûv sont conçus et fabriqués par :

Stûv sa – Belgique
stuv.com

Rue Jules Borbouse n°4 B-5170
Bois-de-Villers

Et distribués en Amérique du Nord par :

Stûv America inc. – Canada
stuvamerica.com

34, Boulevard de l'Aéroport
Bromont Qc Canada J2L 1S6

1-514-396-3463 | 1-866-487-7888