

s[16]cube, s[16]H & s[16]V

NOTICE D'INSTALLATION

Garder ces instructions pour référence future

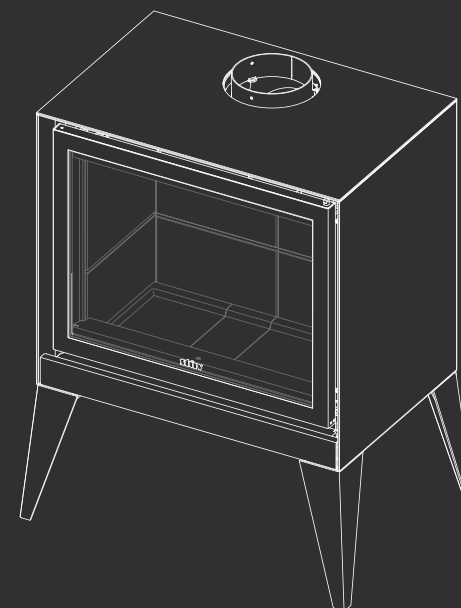
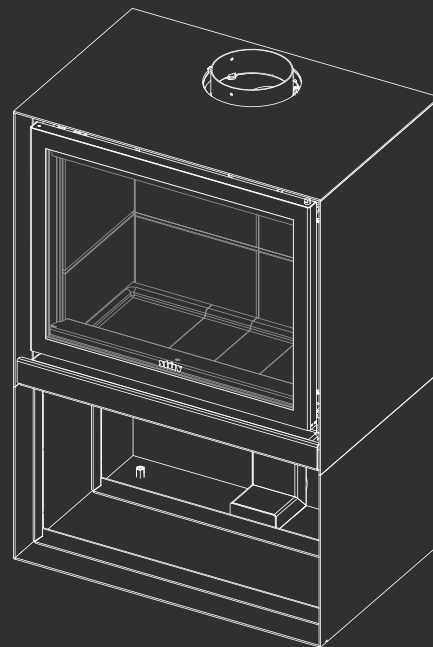
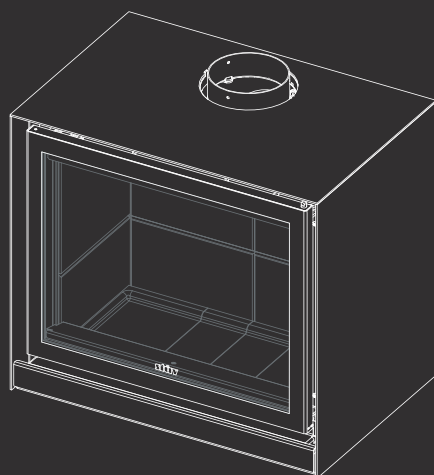

OUTILS À PRÉVOIR



Couteau à lame rétractable



Ruban à mesurer



Pied-de-biche



Niveau



Perceuse-visseuse



Tournevis plat



Clé plate 7mm

QUINCAILLERIE À PRÉVOIR



Douille hexagonale 7mm



Douille hexagonale 8mm



Douille hexagonale 10mm



Embout carré #2



Embout cruciforme #2



Embout hexagonal 5mm



Embout hexagonal 3mm



Embout Torx 20



Embout Torx 25

MATÉRIEL À PRÉVOIR



Finition de sol non combustible



Couverture ou carton



Kit de cheminée



Vis autoforeuse noire #10 x 1/2"



Collet de serrage et flexible Ø4" (option)

Vous avez choisi un poêle Stûv; nous vous en remercions. Il a été conçu pour vous offrir un maximum de plaisir, de confort et de sécurité. Le plus grand soin a été apporté à sa fabrication. Si malgré cela vous constatez une anomalie, communiquez avec votre revendeur.



La présente notice explique comment procéder à une installation standard du poêle s16-cube, s16-H et s16-V. Pour installer la base H ou le clapet d'air, il faut respecter certaines particularités énoncées dans les notices complémentaires fournies au besoin. Si celles-ci sont manquantes, communiquer avec le service à la clientèle et demander la notice avec le code sous l'icône.

Repérer ces symboles. Ils signifient qu'il y a un changement par rapport à une installation standard. Il est très important de survoler la notice de l'appareil et les notices complémentaires avant de commencer et de les suivre durant l'installation pour s'assurer qu'aucune étape ne soit omise.

Garder toutes les notices fournies à proximité pour obtenir toute l'information nécessaire pour assurer que l'installation soit conforme et sécuritaire.

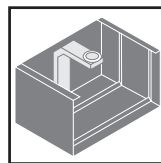

BASE H
93109287



CLAPET D'AIR
93109290

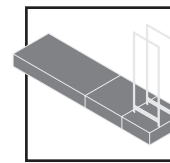

ENSEMBLE PODIUM
93109288

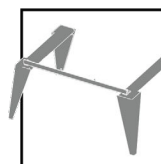

BASE V
93109268

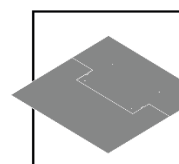

PLAQUE DE SOL
93109267



IMPORTANT

Avant d'installer ce Stûv, communiquer avec les autorités locales et/ou la compagnie d'assurance pour obtenir un permis de construction et prendre connaissance de toutes les exigences réglementaires en vigueur.

Pour prendre connaissance de toutes les exigences réglementaires en vigueur, communiquer avec le service des incendies local avant de commencer les travaux.

TABLE DES MATIÈRES

1. CERTIFICATION



4

- 1.1 Certification 5
- 1.2 Caractéristiques techniques 5
- 1.3 Étiquettes de marquage 6
- 1.4 Instructions de sécurité 7

2. COMPOSANTS



8

- 2.1 Liste des composants 9
- 2.2 Accessoires pour l'entrée d'air 11

3. DIMENSIONS



12

- 3.1 Dimensions s16-cube 13
- 3.2 Dimensions s16-H 14
- 3.3 Dimensions s16-V 15
- 3.4 Dégagements 16
- 3.5 Zone à risque 18
- 3.6 Approvisionnement en air 19

4. INSTALLATION



20

- 4.1 Déballage 22
- 4.2 Ouverture de la porte 23
- 4.3 Séparation du capot cube 24
- 4.4 Plaque de prépose et raccordement 25
- 4.5 Placement du capot cube 27
- 4.6 Ajustement de la porte 28

5. CHEMINÉE



30

- 5.1 Dimensions et certification 31
- 5.2 Installation typique 32
- 5.3 Cheminée de maçonnerie 33
- 5.4 Cheminée au travers d'un mur combustible 35
- 5.5 Cheminée pour bâtiment transportable 37

6. UTILISATION



38

- 6.1 Sélection du combustible 39
- 6.2 Démarrage du feu 41
- 6.3 Alimentation du feu 42
- 6.4 Décendrage 42

7. ENTRETIEN



43

- 7.1 Entretien régulier 44
- 7.2 Remplacement des composants 45
- 7.3 Ramonage et créosote 48

8. GARANTIE



49

- 8.1 Explication de la garantie 50
- 8.2 Formulaire de garantie 51

1

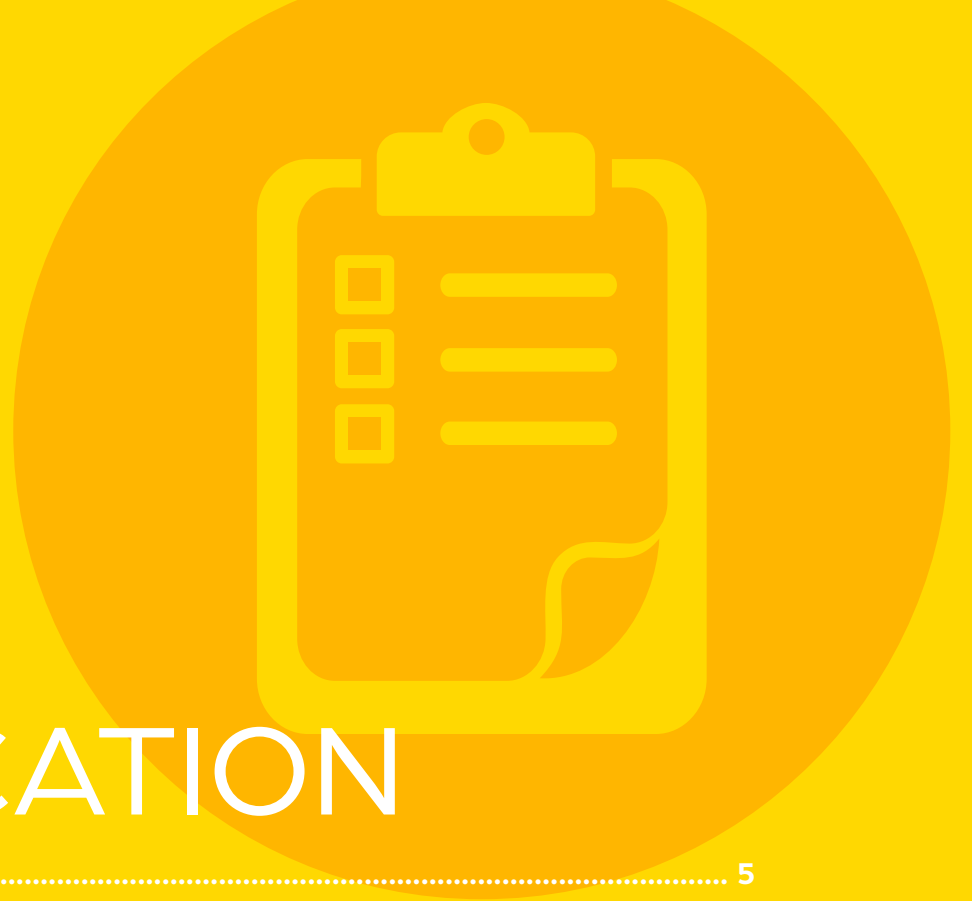

CERTIFICATION

1.1	CERTIFICATION	5
1.2	CARACTÉRISTIQUES TECHNIQUES	5
1.3	ÉTIQUETTES DE MARQUAGE	6
1.4	INSTRUCTIONS DE SÉCURITÉ	7

1.1 CERTIFICATION



Testé et certifié par CSA
selon les normes :

UL 1482 – 7^e Édition & CAN/ULC-S627-23 4^e Édition
CSA B415.1-22
EPA 2020
CHEMINÉE 6" ou 7" : **UL-103HT ou ULC-S629**

SVP lire la notice d'installation en entier avant d'installer et utiliser votre appareil. Le fait de ne pas respecter les instructions pourrait résulter en dommage à la propriété, à des lésions corporelles et même la mort.

L'installation de ce Stûv doit être confiée à un professionnel qualifié. Si le poêle n'est pas installé de façon adéquate, un incendie pourrait s'ensuivre. Pour réduire les risques d'incendie, suivre les instructions d'installation.

Les instructions concernant l'installation de votre poêle à bois sont conformes aux normes citées précédemment. Vous devez les suivre rigoureusement afin d'éliminer tout risque d'incident majeur.

Cet appareil doit être installé en conformité avec la norme **CSA B365 (Canada) ou la N.F.P.A. 211 (États-Unis)**, le code d'installation des appareils à combustibles solides et du matériel connexe, ainsi que le code du bâtiment et des standards s'appliquant sur la structure où le foyer sera installé.

Cette notice décrit l'installation et l'opération de l'appareil de chauffage au bois s16-cube. Les modèles s16 rencontrent les normes de EPA 2020 des États-Unis, concernant la limite d'émission de particules fines, étant vendu après le 15 mai 2020.



NOTE

Nous recommandons fortement que nos produits soient installés et entretenus par des professionnels certifiés par l'Association des Professionnels du Chauffage au Québec ou par Wood Energy Technical Training pour le reste du Canada, et par la National Fireplace Institute aux États-Unis.



1.2 CARACTÉRISTIQUES TECHNIQUES



s16-cube, s16-H & s16-V	58	68	78
Émission particules fines moyenne en g/h et en g/MJ (sortie)	1.47 g/h 0.06 g/MJ	1.7 g/h 0.07 g/MJ	1.8 g/h 0.07 g/MJ
Émission particules fines dans la 1ère heure en g/h	2.49 g/h	4.23 g/h	4.14 g/h
Rendement moyen de l'appareil (%)	71%	66%	67%
Puissance minimum (BTU/h)	22 432*	22 179*	23 726*
Puissance maximum (BTU/h)	27 015*	23 727*	27 092*
Longueur des bûches max.	17"	21"	25"
Poids s16-cube	250 lb.	272 lb.	300 lb.
Poids s16-H	332 lb.	362 lb.	396 lb.
Poids s16-V	267.4 lb.	289 lb.	317.6 lb.
Volume chambre combustion	1.59 pi ³	1.94 pi ³	1.91 pi ³
Consommation de bois/H	1.87 kg/h	1.86 kg/h	2.02 kg/h
Combustible testé	Bois dimensionné / Crib wood		

* Valeur calculée dans le cadre d'un test avec conditions spécifiques (calculées selon la norme CSA B415.1). Les résultats sont calculés avec la haute valeur calorifique du bois.

L'efficacité peut être influencée par l'emplacement de l'appareil dans le bâtiment, son emplacement géographique, les températures extérieures, ainsi que le bois utilisé. Voir la section SÉLECTION DU BOIS.



NOTE

La hauteur du volume utile a été définie par le repère clair formé à la jonction avec le dos et le déflecteur interne. Cette variation permanente détermine la hauteur maximale autorisée pour le chargement du combustible. Nous recommandons cependant de suivre les instructions de la section 6.3 « Rechargement du feu » pour optimiser la combustion et éviter la surchauffe de l'appareil.

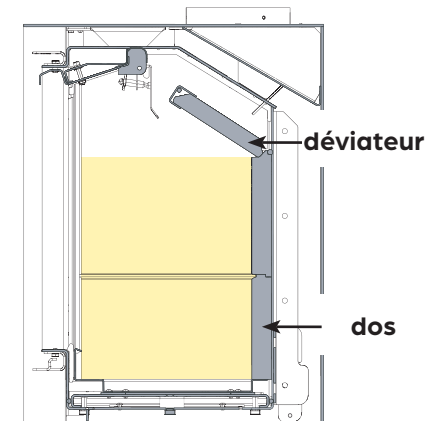

1.3 ÉTIQUETTES DE MARQUAGE



MODELS/MODÈLES :

STÛV 16-cube, 16-68 cube, 16-78 cube

STÛV 16-58 H, 16-68 H, 16-78 H

MANUFACTURED BY / FABRIQUÉ PAR :

STÛV AMERICA 34, Boul. de l'Aéroport
Bromont QC Canada J2L 1S6 (stuvamerica.com)

DATE OF MANUFACTURE / DATE DE FABRICATION				
2025	JAN	FEB	MAR	APR
2026	MAY	JUN	JUL	AUG
2027	SEP	OCT	NOV	DEC

LABEL NO. / NO. D'ÉTIQUETTE :

STÛV 16_000 000



CERTIFIED AND CONFORMS TO / CERTIFIÉ CONFORMÉMENT SELON :
CAN/ULC-S627-2023 4th Edition | UL 1482 - 7th Edition | CSA B415.1-22 | EPA 2020 CRIB WOOD
ASTM E2780-10 | ASTM E2515-11 methods 28R as referred into 40 CFR Part 60 Subpart AAA
16-58: 1.5 G/H (EPA 2020) | 16-68: 1.7 G/H (EPA 2020) | 16-78: 1.8 G/H (EPA 2020)

LISTED FACTORY BUILT STOVE FOR USE IN CANADA AND THE U.S.A.
NOT SUITABLE FOR MOBILE HOME INSTALLATION

POÊLE PRÉ-FABRIQUÉ HOMOLOGUÉ POUR LE CANADA ET LES É.-U.
NE PAS INSTALLER DANS UNE MAISON MOBILE

U.S. ENVIRONMENTAL PROTECTION AGENCY

Certified to comply with 2020 particulate emission standards for single burn rate heaters using
crib wood. This single burn rate wood heater is not approved for use with a flue damper.

AGENCE DE PROTECTION DE L'ENVIRONNEMENT É-U

Conforme aux standards d'émissions 2020 pour foyers à combustion constante utilisant du bois
dimensionné. Ce foyer à vitesse de combustion constante n'est pas approuvé pour utilisation
avec un registre d'air.

CHIMNEY TYPE (See manual for appropriate choice)

Use only a 6 or 7 inches double-wall flue pipe connector (black)
Use only a 6 or 7 inch chimney listed per UL 103 HT or ULC-S629.

TYPE DE CHEMINÉE (Voir la notice d'installation pour les bons choix)

Utiliser uniquement un connecteur à double paroi (noir) de 6 ou 7 pouces. Utiliser uniquement
une cheminée de 6 ou 7 pouces répertoriée selon la norme UL 103 HT ou ULC-S629

The minimum clearances indicated below are **from the glass** and for all
types of combustible materials (e.g. wood, drywall, etc.).

Les dégagements minimaux indiqués ci-dessous sont **à partir de la vitre**
et pour tous matériaux combustibles (ex. : bois, gypse, etc.).

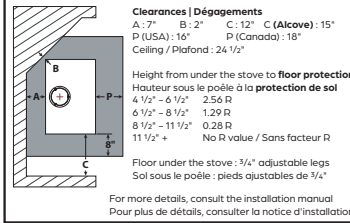

STÛV 16	16-58	16-68	16-78
Average particulate emission rate (output) Emission particules fines moyennes (sortie)	1.5 g/h 0.06g/MJ	1.7 g/h 0.07g/MJ	1.8 g/h 0.07 g/MJ
Average efficiency of the appliance (%) Rendement moyen de l'appareil (%)	71%	66%	67%
Minimum heat output rate (BTU/h) Puissance minimum (BTU/h)	22 432	22 179	23 726
Maximum heat output rate (BTU/h) Puissance maximum (BTU/h)	27 015	23 727	27 092

Check STÛV's installation instructions for precautions required for
passing a chimney or chimney connector through a combustible
wall or ceiling and reference to local building code for details
Se référer au code du bâtiment et aux instructions STÛV avant de
traverser le mur ou le plafond avec votre conduit de cheminée.

MADE IN CANADA / FABRIQUÉ AU CANADA

- Fuel : Cord wood Only. All other fuels are forbidden.
- Unit can be placed directly on combustible material if covered with ember protection.
- Do not obstruct the combustion and convection air inlet and outlet.
- Refer to local building code for heart extension dimensions.
- For safe operation and in accordance to federal regulations follow the manufacturer's instructions.
- Replace glass only with Stuv's ceramic glass 4 mm thick.
- Do not operate unit with the door open and open the door only to reload.
- Components used with fireplace must be listed. See installation manual.
- Contact your local building or fire officials about restrictions and installation inspections in your area.
- Do not overfire - If stove or chimney connector glows, you are overfiring.
- Do not connect this unit to a chimney flue serving another appliance.
- Inspect and clean chimney frequently - Under certain conditions of use, creosote buildup may occur rapidly.
- Inspect and repair wood heater for proper operation.
- Do not use grate or elevate fire. Build wood fire directly on hearth.
- This wood heater needs periodic inspection and repair for proper operation. Consult the installation manual for further information. It is against federal regulations to operate this wood heater in a manner inconsistent with the operating instructions in the owner's manual.
- To be installed as a freestanding space heater with the clearances in the manufacturer's installation instructions. Not to be installed in any fireplace.
- **CAUTION** : Hot parts. Do not operate unit with damper removed.

- Combustible : Bois de corde seulement.
- Cet appareil peut être placé directement sur un matériau combustible si couvert d'une protection contre les braises.
- Ne pas obstruer les entrées et sorties d'air de combustion et de convection.
- Se référer au code du bâtiment local pour le prolongement de l'âtre.
- Pour un fonctionnement sécuritaire et conformément aux règlements fédéraux, suivre les directives d'installation du fabricant.
- Remplacer le verre uniquement par un verre de céramique Stuv de 4 mm d'épaisseur.
- Ne pas utiliser l'appareil la porte ouverte et ouvrir la porte seulement pour charger.
- Les composantes utilisées dans l'appareil doivent être répertoriées. Voir la notice d'installation.
- Communiquer avec les autorités locales en matière de construction ou d'incendie pour connaître les restrictions et inspections d'installation dans votre région.
- Ne pas chauffer au point ou des parties deviennent rougeoyantes.
- Ne pas relier cet appareil à un conduit de cheminée servant un autre appareil.
- Inspecter et nettoyer la cheminée fréquemment - Dans certaines conditions d'utilisation, l'accumulation de crésote peut se faire rapidement.
- Inspecter et réparer le poêle pour assurer le bon fonctionnement.
- Ne pas utiliser de chenet. Ne pas surélever le feu. Brûler le bois directement au fond de l'âtre.
- Cet insert a besoin d'inspection et d'entretien périodiques pour sa bonne utilisation. Consultez la notice d'installation pour davantage d'informations. L'utilisation contraire à la notice d'installation représente une violation de la loi fédérale.
- À installer comme une chaudière autonome en respectant les dégagements indiqués dans les instructions d'installation du fabricant. Ne doit pas être installé dans un foyer.
- **ATTENTION** : Pièces chaudes. Ne pas faire fonctionner avec le clapet retiré.

! CAUTION - ATTENTION !



HOT WHILE IN OPERATION DO NOT TOUCH, KEEP CHILDREN, CLOTHING AND FURNITURE AWAY. CONTACT MAY CAUSE SKIN BURNS. SEE NAME-PLATE AND INSTRUCTIONS.

CHAUD LORSQU'EN FONCTION. GARDER LES ENFANTS, VÊTEMENTS ET MEUBLES HORS DE PORTÉE. TOUCHER L'APPAREIL POURRAIT CAUSER DES BRÛLURES. VOIR LA FICHE SIGNALÉTIQUE ET INSTRUCTIONS.

DO NOT REMOVE THIS LABEL / NE PAS RETIRER CETTE ÉTIQUETTE

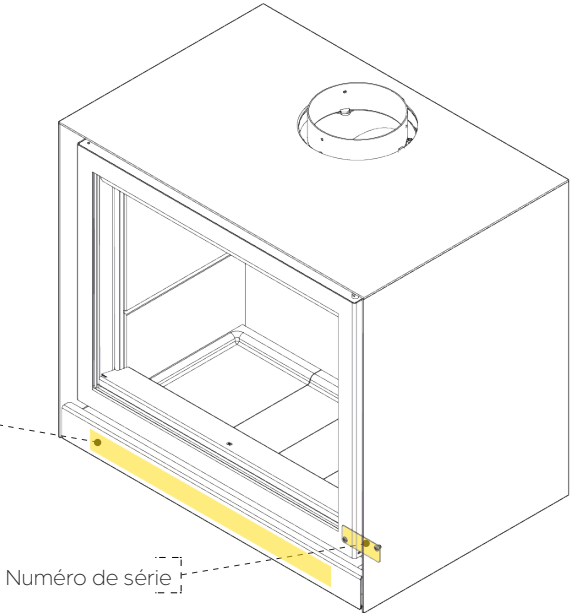

! IMPORTANT

Ce poêle Stuv doit être enregistré pour bénéficier de la garantie. Suivre les indications dans la dernière section de ce présent document.

L'**étiquette de marquage** autocollante est située au verso de l'abatant et la plaque rivetée avec le **numéro de série** est sous la porte, sur la chambre de combustion. Vous y retrouverez les informations nécessaires à l'enregistrement de votre produit.



ATTENTION

1. Il est impératif que l'installation de ce Stûv soit confiée à un professionnel qualifié. Pour prendre connaissance de toutes les exigences réglementaires en vigueur, communiquer avec le service des incendies local avant de commencer les travaux. L'installation de l'appareil doit être conforme à tous les règlements locaux et nationaux.
2. Les instructions concernant l'installation de cet appareil sont conformes aux normes citées précédemment. Il faut les suivre rigoureusement afin d'éliminer tout risque d'incident majeur.
3. La loi fédérale interdit tout usage non conforme au manuel d'instructions.
4. Toute modification apportée à l'appareil peut créer un danger et annulera la garantie. En cas de réparation, utiliser uniquement des pièces de remplacement Stûv.
5. Les matériaux combustibles tels que le bois de chauffage, les vêtements mouillés, etc. placés trop près de l'appareil pourraient prendre feu. Les objets placés devant l'appareil doivent être gardés à une distance d'au moins 48" (4') de la face vitrée de l'appareil.
6. Nous recommandons de ranger les combustibles solides dans un environnement propre et sec. Ne pas placer ce genre de combustible à l'intérieur de la zone à risque ou dans l'espace de chargement/déchargement.
7. Ne pas utiliser l'appareil avec la porte ouverte. Le poêle ne doit jamais être laissé sans surveillance lorsque la porte n'est pas complètement fermée. Toujours fermer la porte après la période d'allumage pour éviter un incendie.
8. Ne pas brûler de déchets, de liquides inflammables comme l'essence, le naphte et l'huile à moteur, de plastique, de matériaux à base de produits pétroliers, de caoutchouc, de solvants industriels, de papier, de carton, de bois extrait d'eau salée et séché, de bois peint ou toute substance émettant des fumées denses et des odeurs fortes.
9. Ne jamais utiliser de produits chimiques ou d'autres liquides tels que de l'essence, du carburant de lanterne à base d'essence, du kérosène, du liquide de charbon de bois ou des liquides semblables pour allumer ou alimenter un feu dans le poêle. Garder tous les liquides du genre loin de l'appareil lorsqu'il est en fonction.
10. Ne pas surchauffer l'appareil. Une augmentation de la température en dehors de la chambre de combustion peut en résulter à un feu de cheminée.
11. Équiper la maison d'un détecteur de fumée et de monoxyde de carbone à proximité de l'emplacement du poêle pour prévenir les intoxications. Il est recommandé d'avoir un extincteur type A ou ABC pour pouvoir réagir en cas de feu de cheminée.
12. Ne pas relier cet appareil à un conduit de cheminée servant un autre appareil. Ne pas connecter le poêle à un système de distribution d'air chaud. Ne pas connecter ou utiliser en conjonction avec tout conduit de distribution d'air sauf si spécifiquement approuvé pour ce type d'installation.
13. L'appareil est chaud lorsqu'en fonction. Garder les enfants, les animaux domestiques, les vêtements et les meubles hors de portée. Toucher l'appareil en fonction pourrait causer des brûlures.
14. Certaines parties du poêle peuvent être très chaudes lors de son utilisation à puissance nominale. Ne pas laisser le poêle chauffer au point où des parties deviennent rougeâtres.
15. Cet appareil a besoin d'une inspection et d'un entretien périodique pour son bon fonctionnement (deux fois au minimum durant la saison de chauffage).
16. Assurer un entretien régulier du poêle tel que recommandé précédemment.
17. Inspecter et nettoyer la cheminée fréquemment pour valider qu'elle est en bon état. Dans certaines conditions d'utilisation, l'accumulation de crésote peut se faire rapidement. Inspecter et réparer le conduit de fumée pour assurer le bon fonctionnement.
18. Ne pas installer ce poêle dans une maison mobile (**États-Unis seulement**).
19. Les entrées et sorties d'air doivent rester libres en tout temps. Ne pas obstruer l'espace sous l'appareil, cela pourrait impacter l'entrée d'air de combustion.
20. Le niveau minimum d'air de combustion réglé par le fabricant ne peut pas être modifié. La loi fédérale interdit toute altération de l'appareil ou son usage non conforme au manuel d'instructions.
21. Ne pas installer dans un foyer. Ne pas installer dans un foyer manufacturé.
22. AVERTISSEMENTS POUR BÂTIMENT TRANSPORTABLE :
 - Il est permis d'installer ce poêle dans un bâtiment transportable au **CANADA SEULEMENT**.
 - Ne pas installer dans une chambre à coucher.
 - L'intégrité structurelle du plancher, des murs, du plafond/toit de la maison mobile doit être maintenue.
 - Retirer la cheminée avant de transporter le bâtiment.
 - L'appareil doit être fixé au sol de manière permanente pour être installé dans un bâtiment transportable.

2

COMPOSANTS

2.1	LISTE DES COMPOSANTS	9
2.2	ACCESSOIRES POUR L'ENTRÉE D'AIR	11



2.1 LISTE DES COMPOSANTS

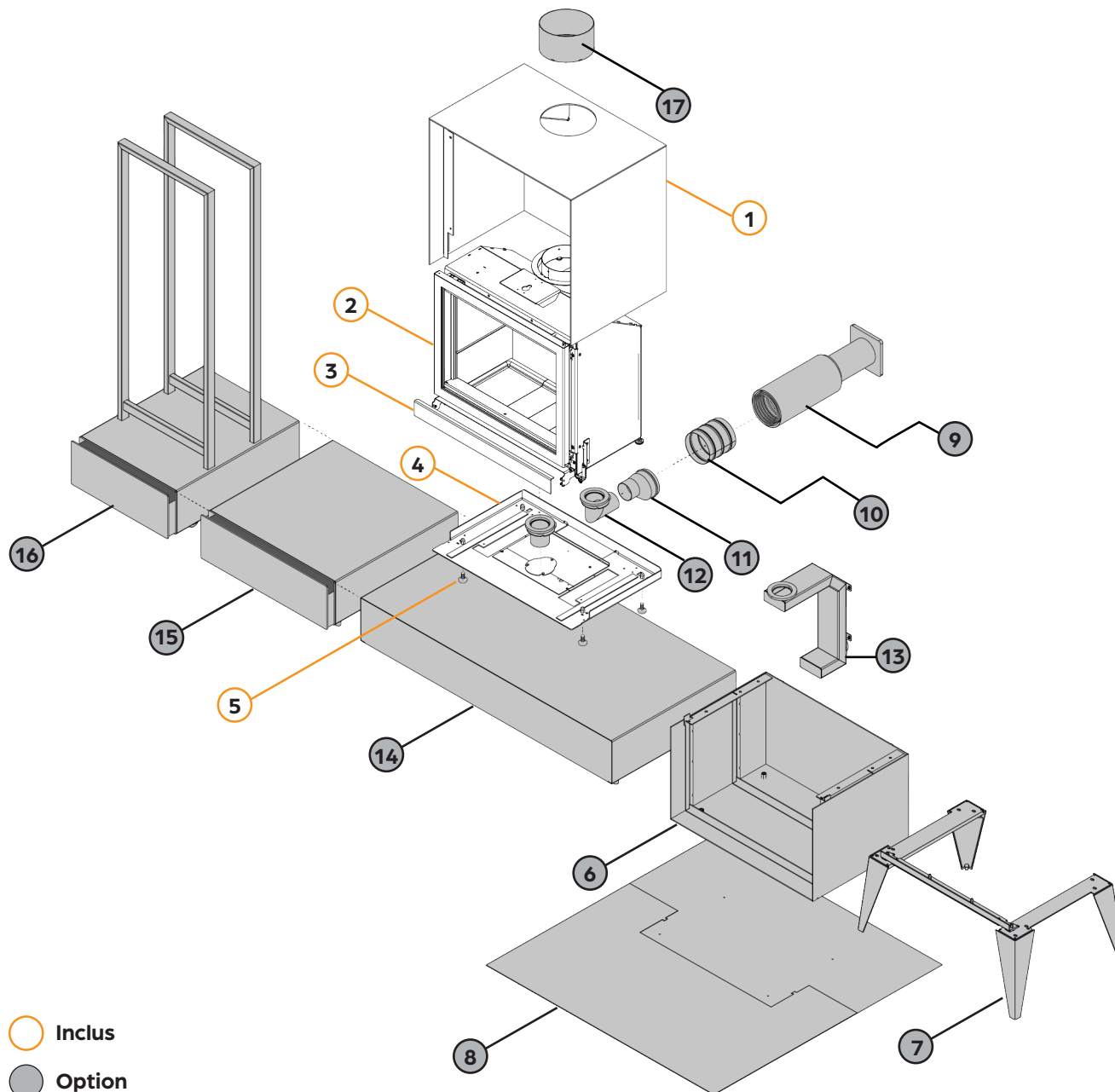

- Inclus
- Option



ATTENTION

Les seuls produits pouvant supporter le s16-cube sont la base H **6**, la base V **7**, et le podium **14**

Le tiroir pour accessoires **15** ne peut être utilisé en aucun cas comme support de poêle

Le chariot à bûches **16** ne peut être assemblé directement sur le côté du podium **14** (à l'exception du modèle s16-cube 58 s'il est centré sur celui-ci).

Dans tous les cas, il est primordial de se référer aux dimensions de dégagements dans le chapitre à cet effet.

MODÈLE	58	68	78
s16-cube	● 10160705 ● 10160704	● 10160815 ● 10160814	● 10160905 ● 10160904
s16-H	● 10161005 ● 10161004	● 10161115 ● 10161114	● 10161205 ● 10161204
s16-V	● 10161305 ● 10161304	● 10161415 ● 10161414	● 10161515 ● 10161514

2.1 LISTE DES COMPOSANTS



58

#	DESCRIPTION	CODE GRIS STÛV	CODE NOIR	INCLUS OU OPTION	Q ^{TÉ}
1	Capot Cube	14016009	N/A	Inclus	1
2	Poêle	N/A	N/A	Inclus	1
3	Abattant	14016023	N/A	Inclus	1
4	Plaque de prépose	14997211	N/A	Inclus	1
5	Pied niveleur	14997880	N/A	Inclus	4
6	Base H	13161305	13161304	**	1
7	Base V	13161905	13161904	**	1
8	Plaque de sol	13090905	13090904	Option	1

68

#	DESCRIPTION	CODE GRIS STÛV	CODE NOIR	INCLUS OU OPTION	Q ^{TÉ}
1	Capot Cube	14016010	N/A	Inclus	1
2	Poêle	N/A	N/A	Inclus	1
3	Abattant	14016024	N/A	Inclus	1
4	Plaque de prépose	14997235	N/A	Inclus	1
5	Pied niveleur	14997880	N/A	Inclus	4
6	Base H	13161405	13161404	**	1
7	Base V	13162005	13162004	**	1
8	Plaque de sol	13091005	13091004	Option	1

78

#	DESCRIPTION	CODE GRIS STÛV	CODE NOIR	INCLUS OU OPTION	Q ^{TÉ}
1	Capot Cube	14016011	N/A	Inclus	1
2	Poêle	N/A	N/A	Inclus	1
3	Abattant	14016025	N/A	Inclus	1
4	Plaque de prépose	14997259	N/A	Inclus	1
5	Pied niveleur	14997880	N/A	Inclus	4
6	Base H	13161505	13161504	**	1
7	Base V	13162105	13162104	**	1
8	Plaque de sol	13091105	13091104	Option	1

** La base H est incluse lorsqu'un s16-H est commandé.

** La base V est incluse lorsqu'un s16-V est commandé.

* Le tiroir pour accessoires ne peut pas être utilisé comme support de poêle.

ACCESSOIRES

#	DESCRIPTION	CODE DE PRODUIT	INCLUS OU OPTION	Q ^{TÉ}
9	Kit de raccordement à l'air extérieur	12002138	Option	1
10	Clapet d'air 4"	12001027	Option	1
11	Connecteur pour prise d'air extérieur s16-Cube	● 12002125 ● 12002124	Option	1
12	Connecteur pour prise d'air extérieur coude 90° s16-Cube	● 12002135 ● 12002134	Option	
13	Connecteur pour prise d'air extérieur s16-H	● 12002115 ● 12002114	Option	
14	Podium	● 11981002 ○ 11981003	Option	1
15	Tiroir pour accessoires *	● 11980302 ○ 11980303	Option	1
16	Chariot à bûches avec tiroir	● 11980102 ○ 11980103	Option	1
17	Adaptateur pour cheminée 7"	● 12005035 ● 12005034	Option	1

2.2 ACCESSOIRES POUR L'ENTRÉE D'AIR



CONNECTEURS (s16-cube)

Pour l'entrée d'air extérieur

Installation p.24

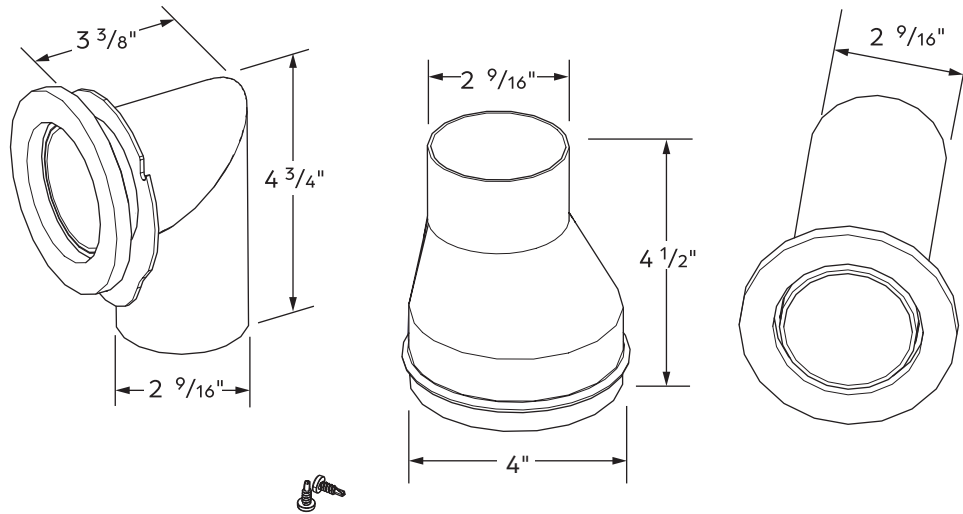

CLAPET D'AIR

Pour l'entrée d'air extérieur

Suivre la notice fournie avec le clapet d'air

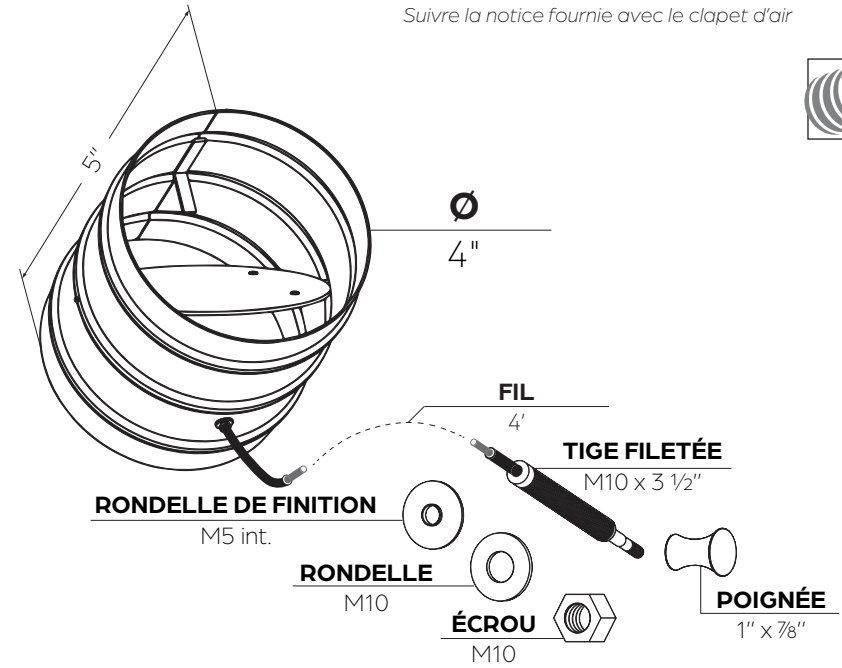

CONNECTEURS (s16-H)

Pour l'entrée d'air extérieur

Suivre la notice fournie avec la base H

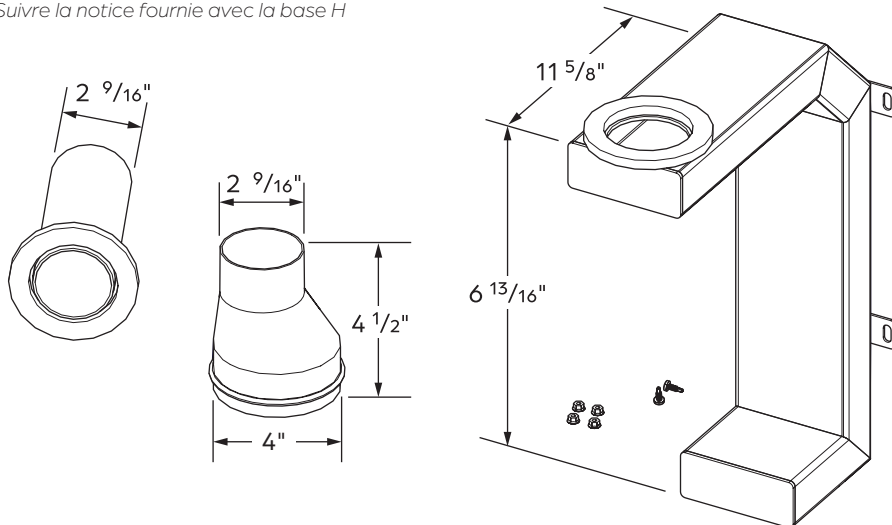

KIT DE RACCORDEMENT POUR PRISE D'AIR EXTÉRIEUR

Suivre la notice fournie avec le clapet d'air

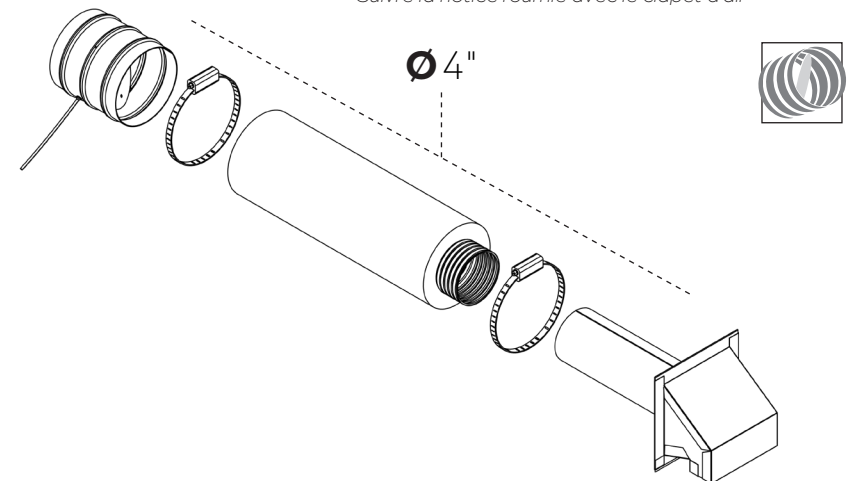

3

DIMENSIONS

3.1	DIMENSIONS s16-cube	13
3.2	DIMENSIONS s16-H	14
3.3	DIMENSIONS s16-V	15
3.4	DÉGAGEMENTS	16
3.5	ZONE À RISQUE	18
3.6	APPROVISIONNEMENT EN AIR	19

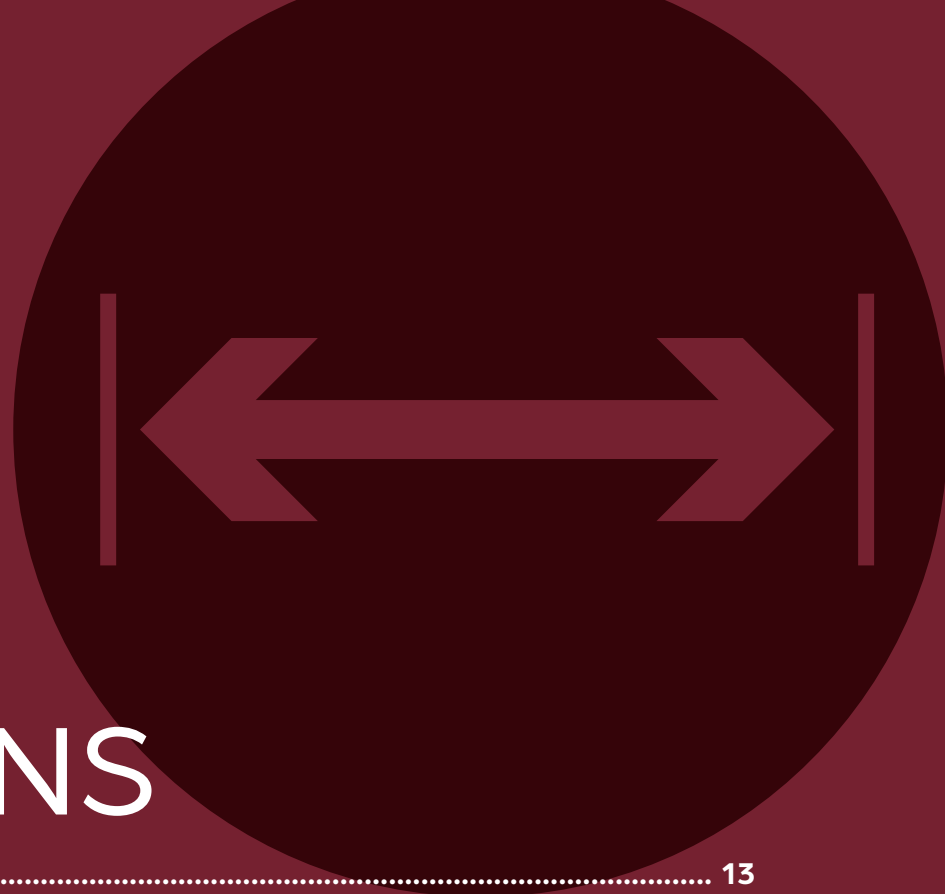

3.1 DIMENSIONS s16-cube



VUE DE FACE

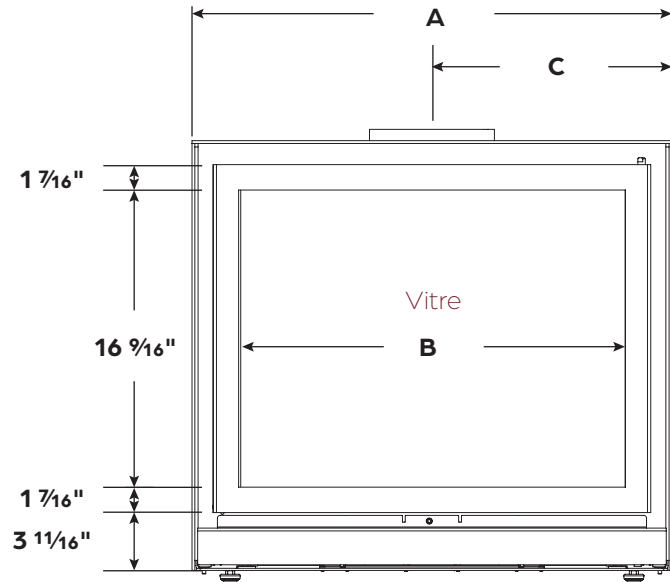

VUE DE DROITE

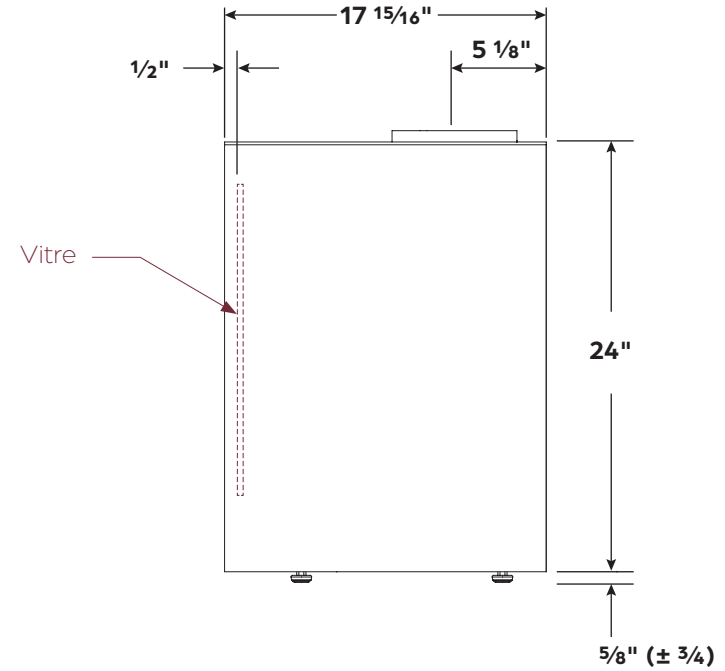

VUE DE DESSOUS

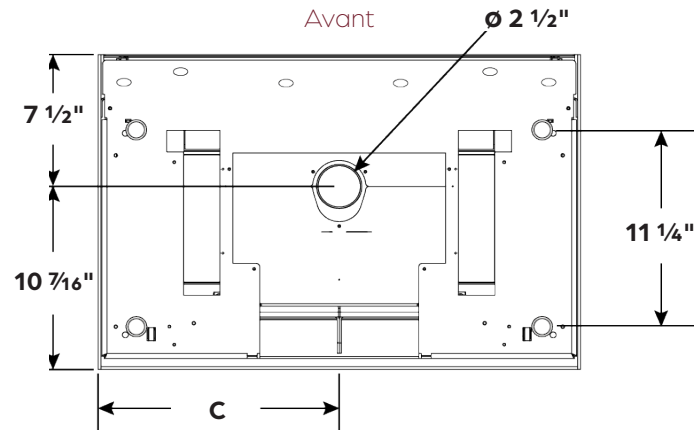

s16-cube	A	B	C
58	22 7/8"	17 5/8"	11 7/16"
68	26 3/4"	21 5/8"	13 3/8"
78	30 3/4"	25 1/2"	15 3/8"



VUE DE FACE

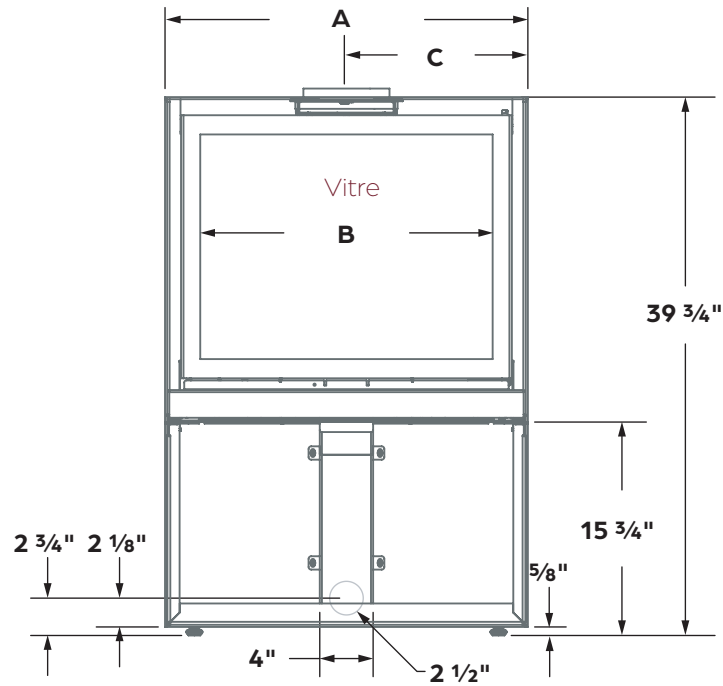

VUE DE DROITE

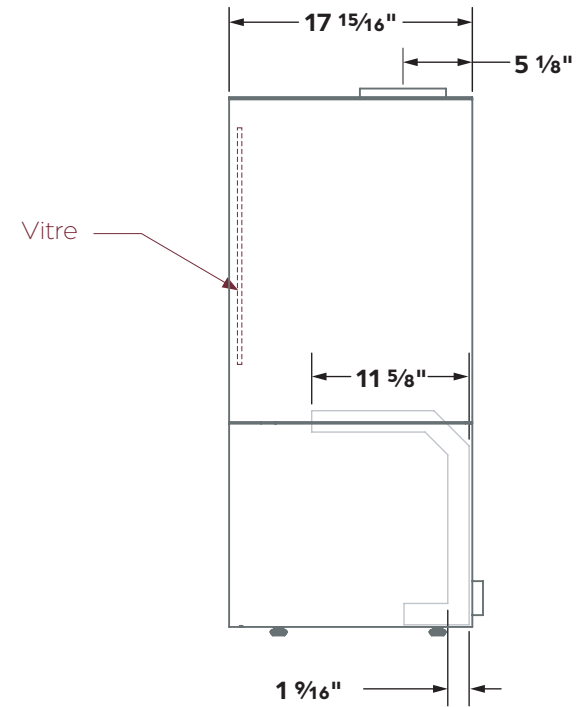

VUE DE DESSOUS

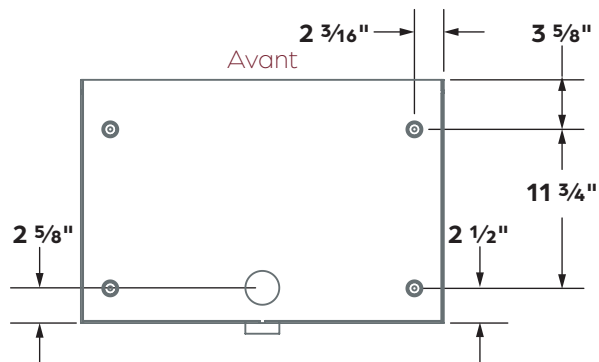

s16-H	A	B	C
58	22 7/8"	17 5/8"	11 7/16"
68	26 3/4"	21 5/8"	13 3/8"
78	30 3/4"	25 1/2"	15 3/8"



VUE DE FACE

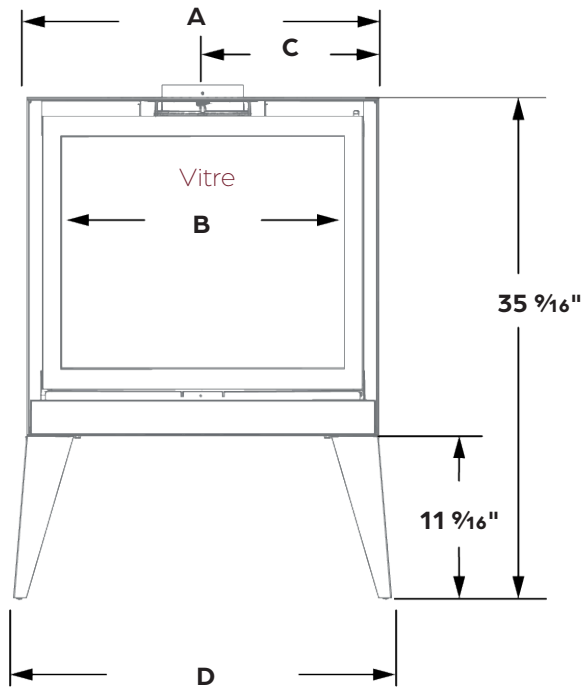

VUE DE DROITE

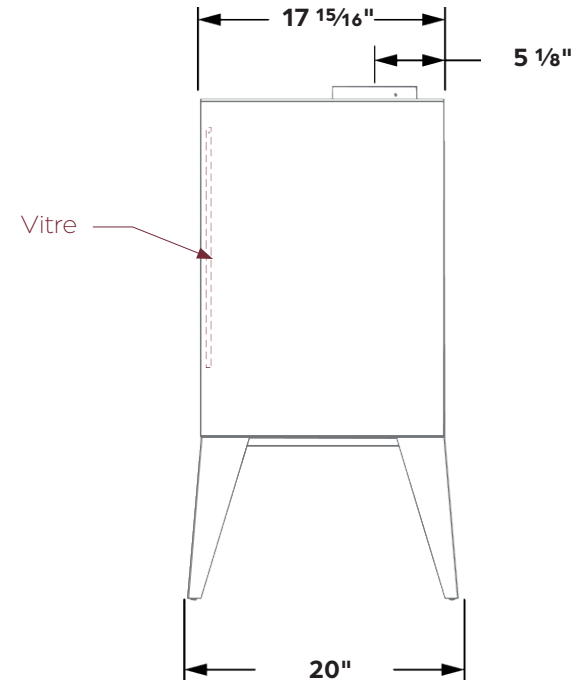

VUE DE DESSOUS

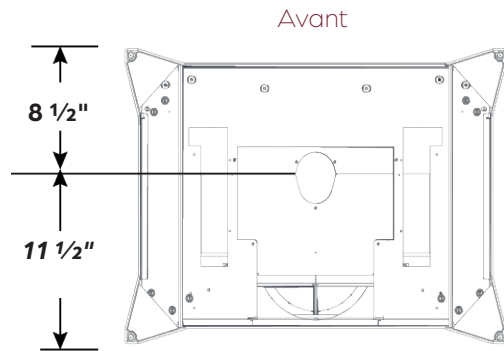

s16-V	A	B	C	D
58	22 7/8"	17 5/8"	11 7/16"	24 13/16"
68	26 3/4"	21 5/8"	13 3/8"	28 13/16"
78	30 3/4"	25 1/2"	15 3/8"	32 13/16"

3.4 DÉGAGEMENTS



s16-CUBE

La **protection au sol** avec des matériaux non combustibles est obligatoire à l'avant, sur les côtés et à l'arrière de l'appareil.

Pour connaître les dimensions et le **facteur R** minimaux, voir les tableaux au bas de la page.

Tout autre cas d'installation doit être approuvé par Stûv America.
Contacter le service à la clientèle.

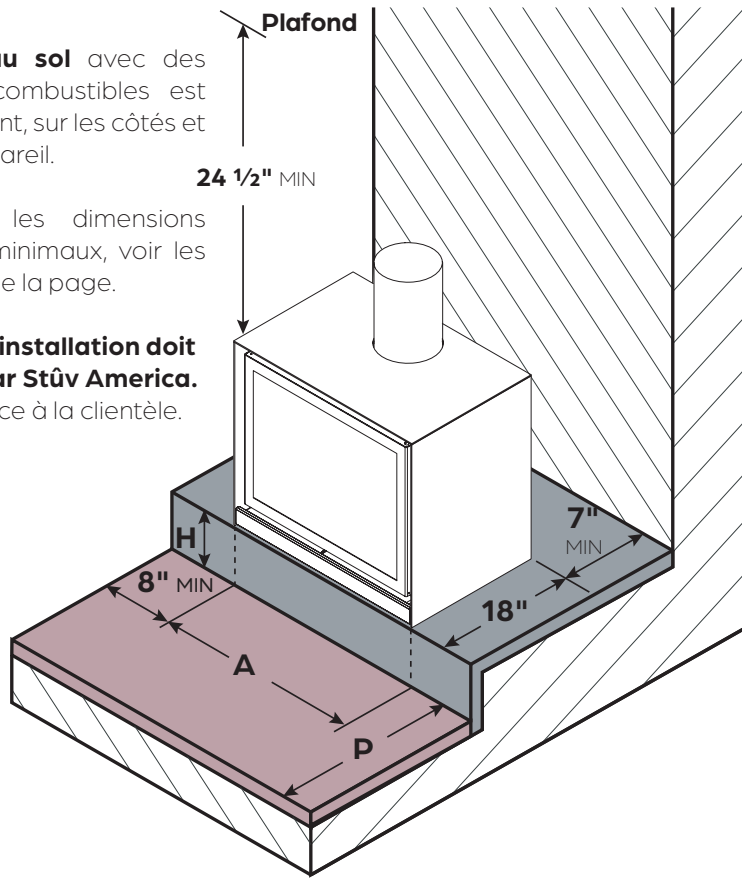

s16-H & s16-V

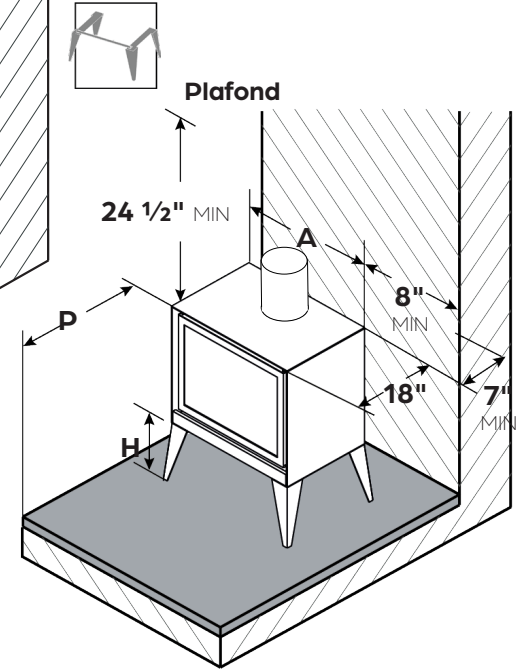
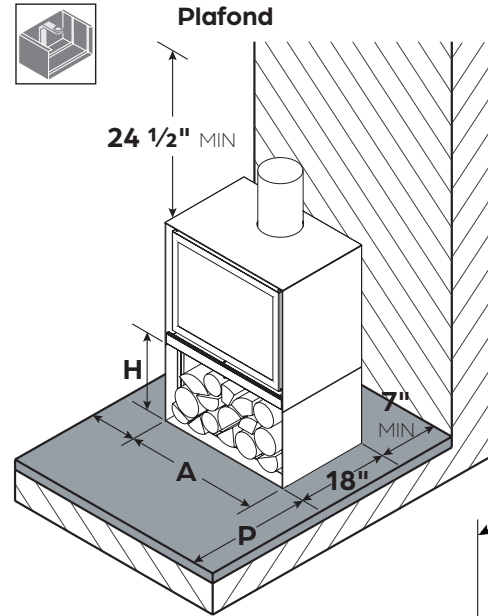

-  non combustible **obligatoire**
-  zone facteur R **Voir tableau**
-  combustible

MODÈLE	A	P MIN
58	22 7/8"	Canada : 18" USA : 16"
68	26 3/4"	
78	30 3/4"	

H	FACTEUR R
11 1/2" +	0
8 1/2" à 11 1/2"	0.28
6 1/2" à 8 1/2"	1.29
4 1/2" à 6 1/2"	2.56
0" à 4 1/2"	n/a

*Pour toutes questions sur le facteur R, contacter le service à la clientèle.

! ATTENTION
Afin d'augmenter la sécurité de votre installation, nous recommandons de limiter le rangement des bûches à la zone intérieure de la base H. Il est interdit d'y ranger tout matériau hautement inflammable, comme le papier et les allume-feux.

3.4 DÉGAGEMENTS



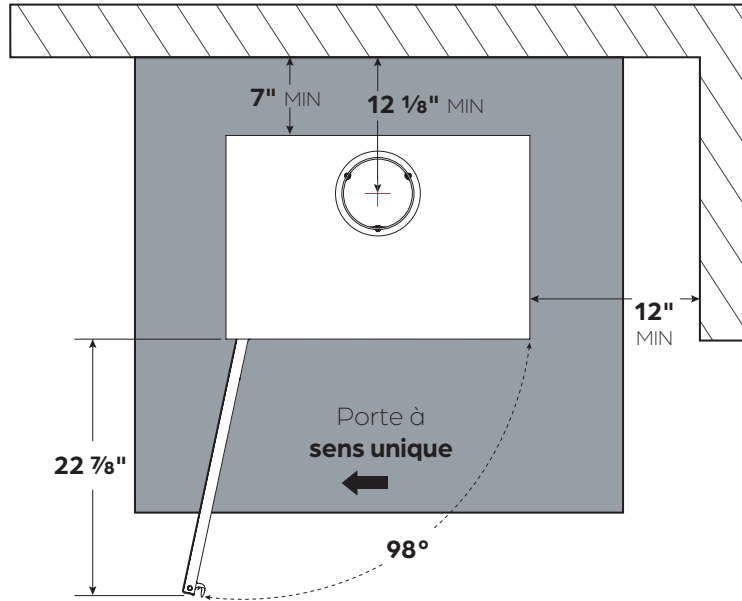

VUE DE DESSUS

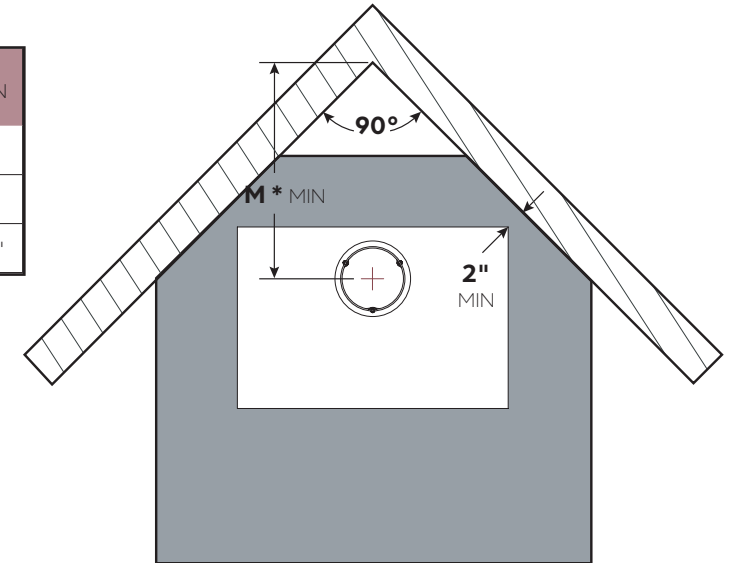

VUE DE DESSUS EN COIN

MODÈLE	M * MIN
16-58	19 3/8"
16-68	21 3/8"
16-78	23 5/16"



-  combustible
-  non combustible **obligatoire**

* Ceci est à titre d'exemple pour une installation dans un coin de mur à 90°. Cette dimension peut varier en fonction de l'angle du mur. Dans tous les cas, les dégagements minimum inscrits sur cette page doivent être respectés.



CAPACITÉ PORTANTE DE LA STRUCTURE

Il est primordial de s'assurer que la résistance de la structure et du plancher sous le poêle est suffisante pour supporter le poids de l'appareil, ainsi que le poids de la cheminée. Voir les caractéristiques techniques (page 6) pour connaître le poids des appareils.

En cas de doute, **consulter un spécialiste.**



NOTE

Pour réduire les dégagements et assurer une installation sécuritaire, suivre les procédures inscrites dans les normes **CSA B365 (Canada) ou N.F.P.A. 211 (USA)** et contacter un inspecteur en bâtiment local avant de procéder.

3.4 DÉGAGEMENTS

ALCÔVE

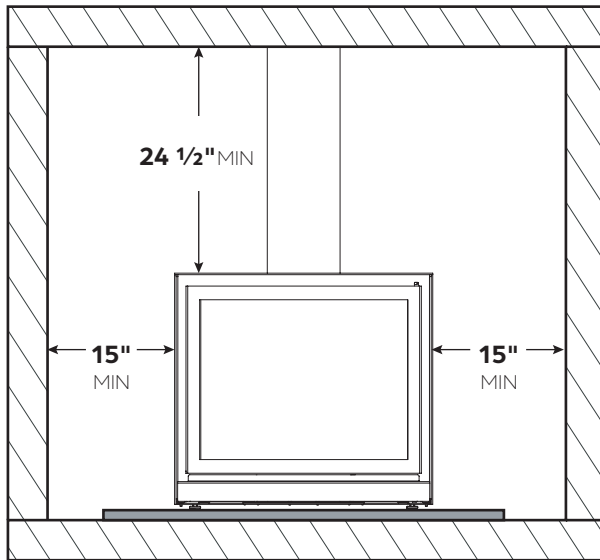

Lorsque le poêle est installé dans une alcôve, les dégagements latéraux minimaux sont augmentés pour permettre l'aération.

Comme inscrit à la page précédente, un dégagement minimal de 7" doit être respecté à l'arrière du poêle.

CHEMINÉE À TRAVERS LE MUR

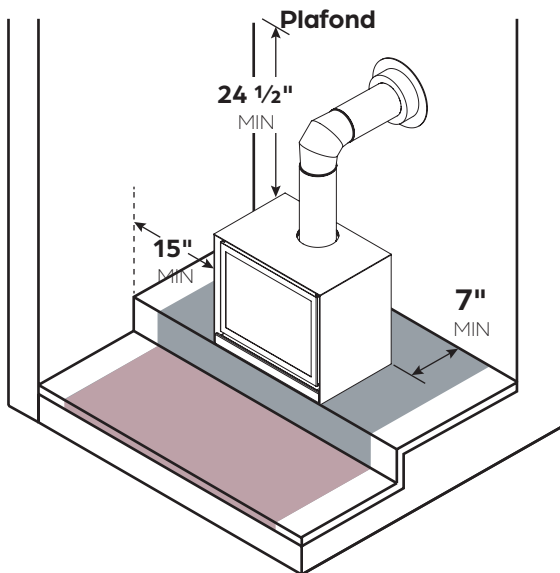

Lorsque la cheminée du poêle est installée au travers du mur, les dégagements latéraux minimaux sont augmentés pour permettre l'aération.

Comme inscrit à la page précédente, un dégagement minimal de 7" doit être respecté à l'arrière du poêle.

3.5 ZONE À RISQUE



Le rayonnement de la vitre est important. Tout objet combustible doit être placé à une distance minimale de 48" par 90° de la face vitrée pour éviter tout risque.

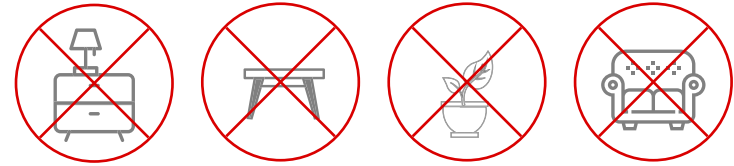

-  zone à risque
-  combustible
-  non combustible **obligatoire**

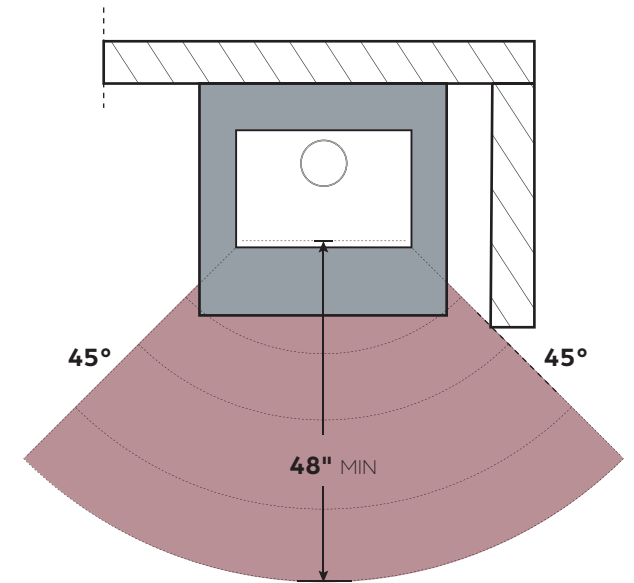

ATTENTION - RISQUE DE FEU

Pour éviter un incident grave, aucun matériau combustible ne doit être placé à proximité de la porte ou de la sortie d'air chaud. L'obstruction de celle-ci peut entraîner la surchauffe de l'appareil et, dans certains cas, un incendie.

Éviter les pièges de chaleur. Les matériaux exposés au rayonnement doivent être résistants à de hautes températures.

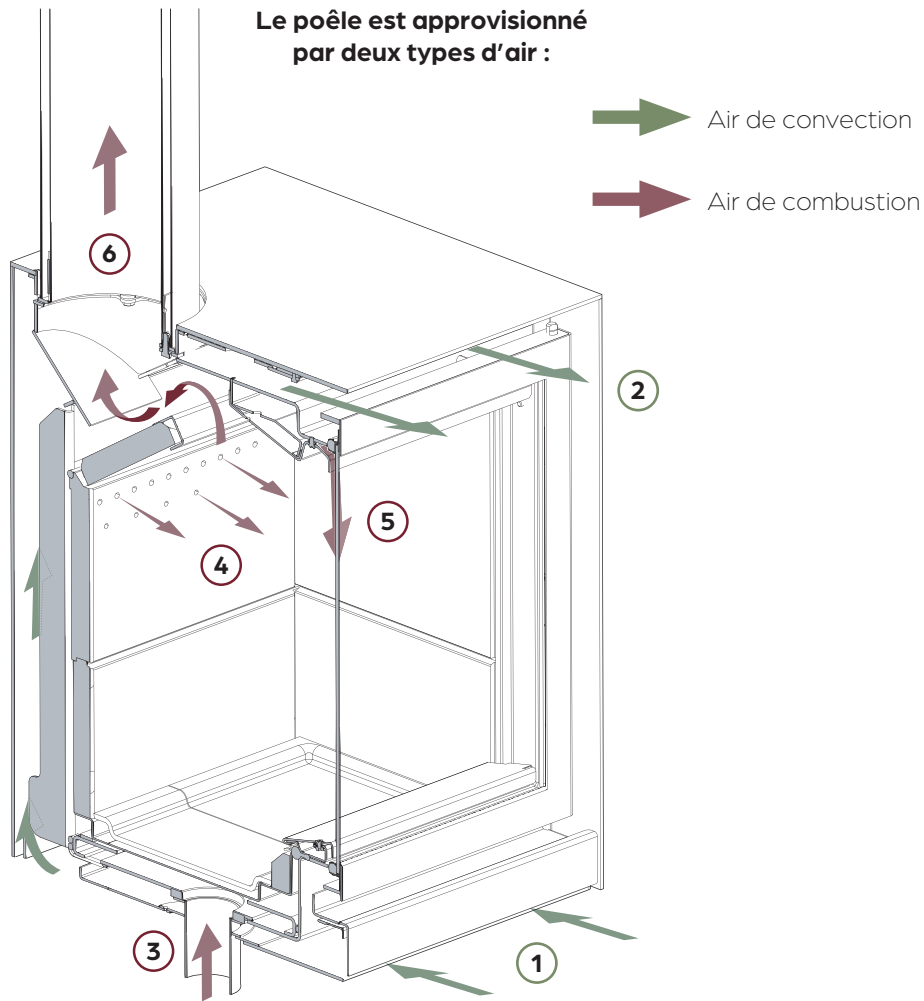

AIR DE CONVECTION

Le système d'air de convection est intégré à même le poêle. Aucune connexion ne doit être faite pour son fonctionnement.

- ① L'air ambiant capté dans la pièce de vie circule le long de la chambre de combustion et absorbe la chaleur.
- ② Une fois réchauffé, l'air ambiant ressort naturellement par le haut de l'appareil et diffuse dans la pièce une chaleur réconfortante.

AIR DE COMBUSTION

- ③ L'air nécessaire à la combustion arrive directement sous l'appareil via le connecteur pour prise d'air extérieur spécialement conçu pour les modèles s16-cube et s16-H. (voir page suivante pour plus de détails)
- ④ L'injection d'air dans le haut de la chambre de combustion permet une deuxième combustion des gaz afin d'éliminer le rejet de particules fines dans l'air.
- ⑤ L'air de balayage chasse de la vitre les poussières provenant de la combustion pour une vue impeccable sur le feu.
- ⑥ Les gaz une fois brûlés sont évacués par le conduit de fumée. (Voir section CHEMINÉE pour plus de détails)

Trois configurations sont possibles pour le raccordement à l'arrivée d'air de combustion. Voir la page suivante pour concevoir l'installation.

NOTE

Les systèmes d'extraction actifs d'air (hotte de cuisine, air conditionné, ventilation mécanique contrôlée, autre poêle...) situés dans le même espace ou dans une pièce contigüe consomment eux aussi beaucoup d'air et pourraient créer une dépression dans le local et perturber le bon fonctionnement du poêle (risque de refoulement). Ils peuvent perturber le fonctionnement du poêle même si celui-ci est raccordé à l'air extérieur.

ATTENTION

L'ajustement d'entrée d'air de cet appareil est autorégulé en usine et respecte le niveau minimum d'air de combustion. Il ne doit en aucun cas être modifié. La loi fédérale interdit toute altération du poêle ou son usage non conforme à la notice d'installation.



AIR DE COMBUSTION (OPTIONS)

Option 1 : Connecté à l'air extérieur grâce au kit de raccordement

Bien que **recommandé**, cette disposition est obligatoire dans certaines localités. Qu'il soit connecté au poêle ou pas, le conduit qui amène l'air extérieur :

- doit être protégé à l'extérieur par une grille dont la section de passage libre est au moins équivalente à un diamètre de 4". Attention aux infiltrations d'eau, à l'accumulation de neige et à l'influence des vents qui peuvent endommager ou entraver le système.
- ne doit pas être écrasé.
- doit idéalement être équipé d'un clapet d'air. (Facultatif)
- doit être d'au moins 8' de longueur et idéalement être isolé et faire boucle dans le mur pour éviter la condensation **dans les zones où il y a des températures hivernales.**

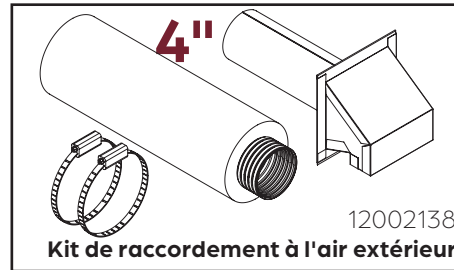

Si notre conduit flexible standard de $\varnothing 4'$ est utilisé, nous recommandons une longueur maximale de 12' et pas plus de 4 coudes (voir tableau qui suit). Si ces prescriptions sont dépassées, il faudra compenser par un diamètre plus important et/ou un tube plus lisse.

Longueur du conduit	Nombre max de coudes à 90° autorisés
0 à 8'	4 coudes
8' à 10'	2 coudes
12' et +	1 coude

Option 2 : Connecté à l'air intérieur à proximité du poêle.

Cette arrivée d'air doit avoir une superficie suffisante (minimum $\varnothing 4'$) et proviendra d'un vide sanitaire, local ventilé (cave) ou d'une autre pièce dans laquelle le renouvellement d'air sera toujours suffisant.

Les critères de longueur et de coudes du conduit de raccordement sont les mêmes que pour l'option 1.

Option 3 : Sans raccordement, puisé à même la pièce où est installé le poêle

Cette configuration est déconseillée pour une maison étanche.

S'il n'est pas possible de connecter le poêle à l'air extérieur, il faut s'assurer que le renouvellement d'air dans la pièce sera toujours suffisant quand le poêle est en fonction.

CLAPET D'AIR (FACULTATIF)

Le clapet d'air empêche l'air extérieur d'entrer dans la maison lorsque le poêle n'est pas en fonction. Il a une position 100% ouverte ou 100% fermée et il n'est aucunement lié à l'ajustement d'entrée d'air. Le clapet d'air est recommandé si l'installation s'effectue dans une maison à haute efficacité énergétique.

Il doit idéalement être placé le plus près possible du mur extérieur. Valider que les dimensions du clapet d'air correspondent au besoin de l'installation. La longueur du câble de commande du clapet est de 48" et le diamètre du clapet est de $\varnothing 4'$.

CONNECTEURS

Connecteur pour prise d'air
Version s16-cube
12002125

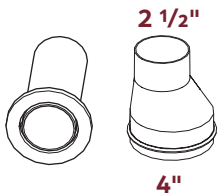

Connecteur pour prise d'air coude 90°
Version s16-cube
12002135

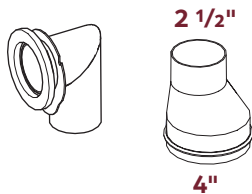

Connecteur pour prise d'air
Version s16-H
12002115

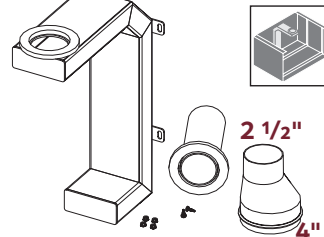

Pour plus de détails, se référer à la **notice d'installation du clapet d'air** (93109290).

Clapet d'air
12001027

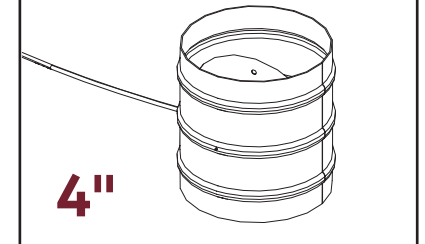

4

INSTALLATION

4.1	DÉBALLAGE	22
4.2	OUVERTURE DE LA PORTE	23
4.3	SÉPARATION DU CAPOT CUBE	24
4.4	PLAQUE DE PRÉPOSE ET RACCORDEMENT	25
4.5	PLACEMENT DU CAPOT CUBE	27
4.6	AJUSTEMENT DE LA PORTE	28





IMPORTANT

La peinture n'est pas cuite au four. Elle est donc relativement **fragile**, mais durcira après avoir été chauffée plusieurs fois. Manipuler l'appareil avec soin.

Inspecter votre appareil.

La garantie ne couvre pas les dommages dus au transport sauf s'ils sont signalés dans les 48 h suivant la livraison.

1 CONTENU DE LA BOÎTE COMPLÉMENTAIRE

1. Poignée « main froide »
2. **4x** Gants blancs
3. Notice d'installation
4. Abattant avec étiquette de marquage
5. Peinture en aérosol pour retouches
6. Gant Stûv
7. **4x** Pied niveleur Cube
8. **8x** Vis de fixation
9. **2x** Poignée de transport Cube

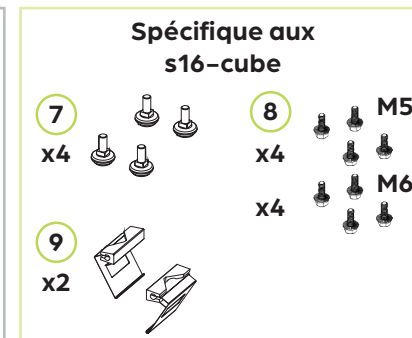
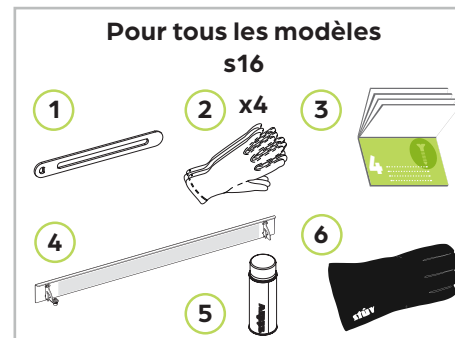

VÉRIFICATION

Vérifier si le matériel est complet et en bon état.

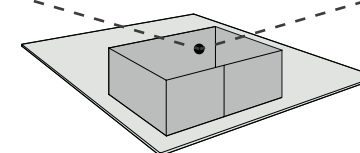

Étape 1 La boîte complémentaire et les accessoires sont disposés autour du poêle ou de son emballage. Valider la réception des accessoires et le contenu de la boîte complémentaire.

8 Le type de vis varie selon le sens de fixation de la chambre de combustion et de la plaque de prépose. Il restera 4 vis à la fin de l'installation.

Étape 2 À l'aide d'un pied-de-biche, retirer le dessus de la palette de transport.

Étape 3 Retirer ensuite chaque côté pour ne laisser que la base.

Étape 4 Couper les sangles et déballer soigneusement le sac. Attention à la peinture si un couteau à lame rétractable est utilisé.

2

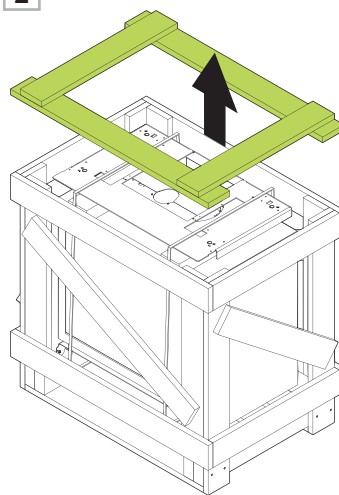

3

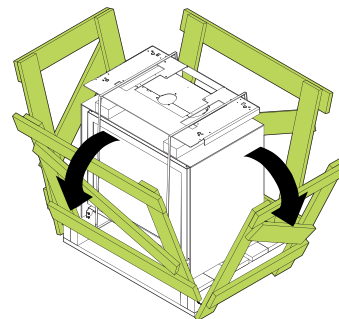

4

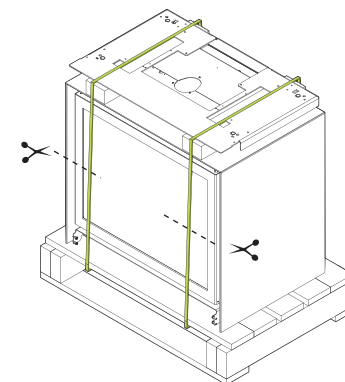

4.2 OUVERTURE DE LA PORTE



Étape 5 Retirer la plaque de prépose et la conserver pour plus tard. Retirer ensuite les mousses et recycler l'emballage.

Étape 6 Placer la main froide autour du cylindre de barrure au-dessus de la porte.

Étape 7 Tourner la main froide dans le sens antihoraire pour procéder à l'ouverture de la porte.

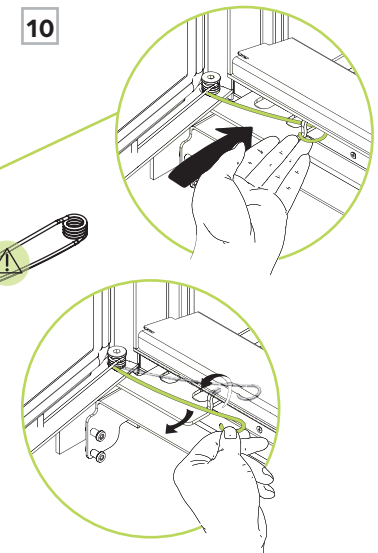
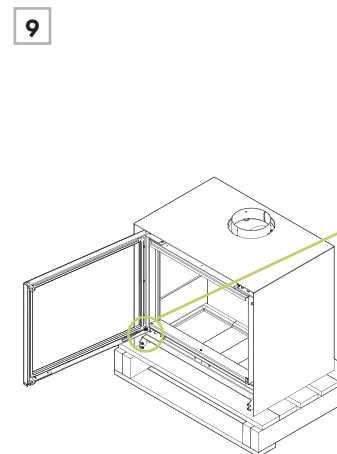
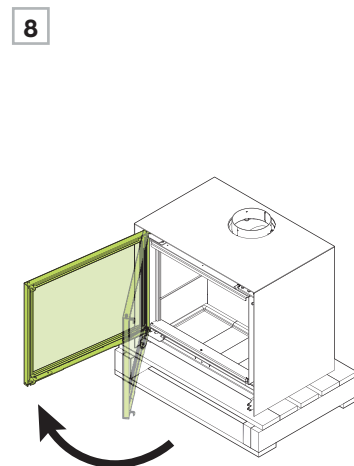
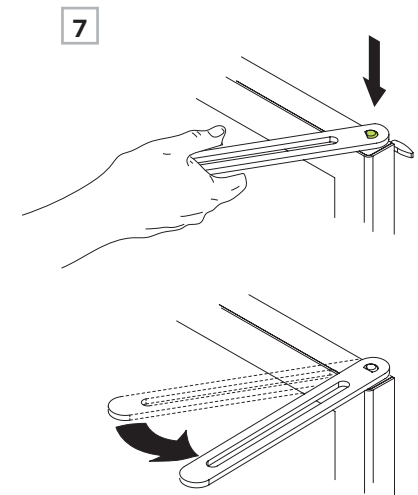
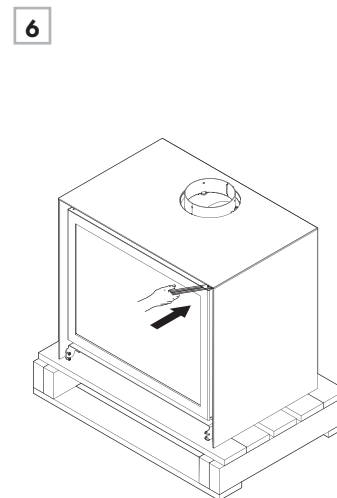
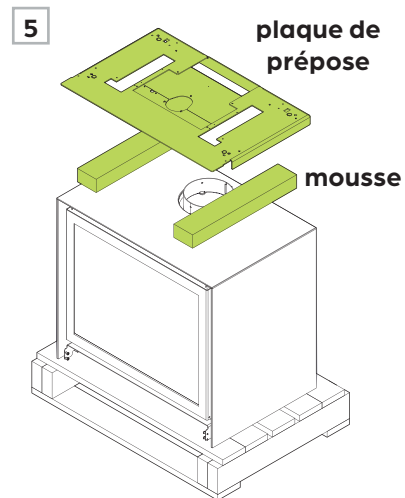

Étape 8 Ouvrir la porte à 90°.

Étape 9 Localiser le ressort au bas de la porte près de l'axe de rotation.

Étape 10 Désengager le ressort en poussant vers le fond et en le remontant vers l'avant.

4.3 SÉPARATION DU CAPOT CUBE



Étape 11 Lentement, soulever légèrement la porte pour la sortir de ses gonds.

Étape 12 Déposer la porte à un endroit où elle ne sera pas abîmée. Attention à la peinture de la porte.

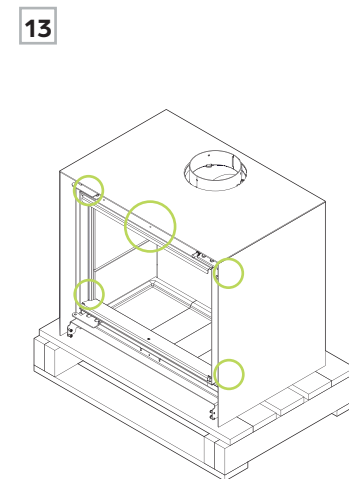
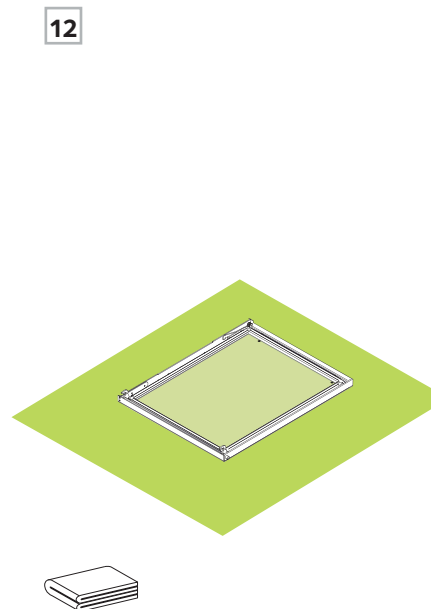
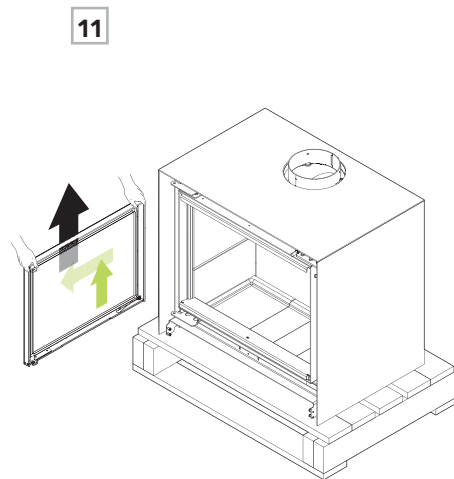

! POUR s16-CUBE SEULEMENT

Le retrait du capot n'est nécessaire que pour le modèle 16-cube. Pour les 16-H et 16-V, le capot peut être laissé sur la chambre de combustion. Se référer à la notice spécifique à l'option.

Pour les numéros de série avant **A-005253**, ces étapes sont obligatoires pour tous les modèles.

Étape 13 Les deux étapes suivantes permettront de libérer les fixations du capot cube au poêle aux endroits indiqués.

Étape 14 Dévisser légèrement le boulon situé sur la partie supérieure à l'extrémité du capot de votre appareil et tourner la fixation du capot pour dégager la vis.

Étape 15 Deviser les 4 vis afin de détacher le capot du corps de l'appareil. Garder les vis pour les réassembler.

Étape 16 En utilisant les poignées pour capot cube fournies dans la boîte d'accessoires, soulever (à deux personnes) le capot.

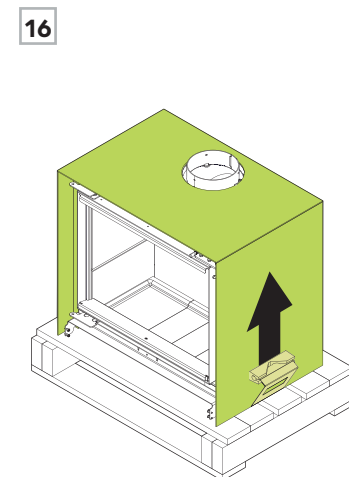
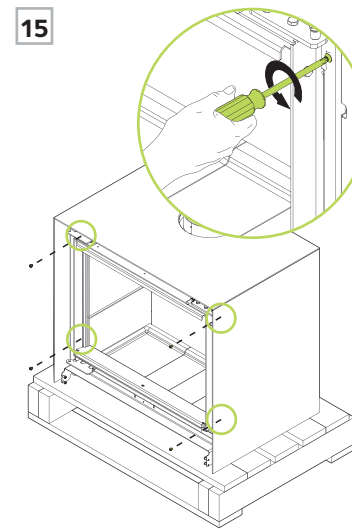
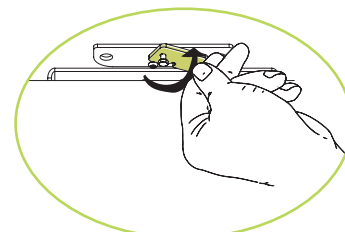
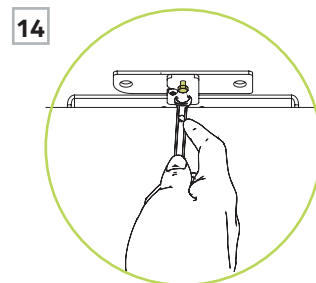



s16-H ou s16-V

Pour le positionnement de la base et de la plaque de prépose, se référer à la notice d'installation de la base H ou V.

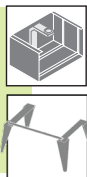

Pour s16-cube seulement

Étape 17 Visser les pieds niveleurs. Ces pieds permettront d'ajuster le niveau de la plaque.

Étape 18 Préparer la plaque de prépose selon la configuration choisie

- Pour une entrée d'air sans raccordement, laisser la plaque de prépose telle quelle.
- Pour les bases H et V, suivre leur notice.
- Pour un raccordement grâce à un connecteur pour prise d'air extérieur, retirer seulement le bouchon de trappe au centre et faire le raccordement avec un collet de serrage.

Étape 19 Choisir l'emplacement exact où reposera le poêle et aligner la plaque de prépose par rapport à l'entrée d'air et au conduit de fumée. Un petit trou découpé dans la trappe arrière indique le centre de la sortie de fumée.

Le bord avant de la plaque de prépose se trouvera en retrait de $\frac{5}{16}$ " par rapport au devant de la porte et de l'abattant.

Niveler les pieds niveleurs

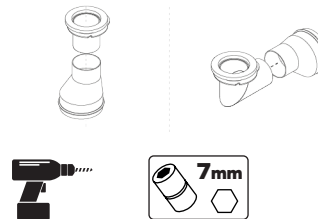
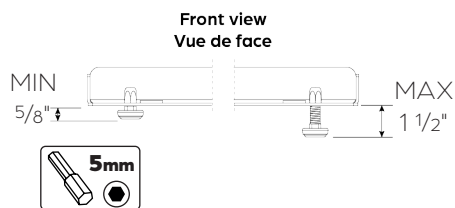
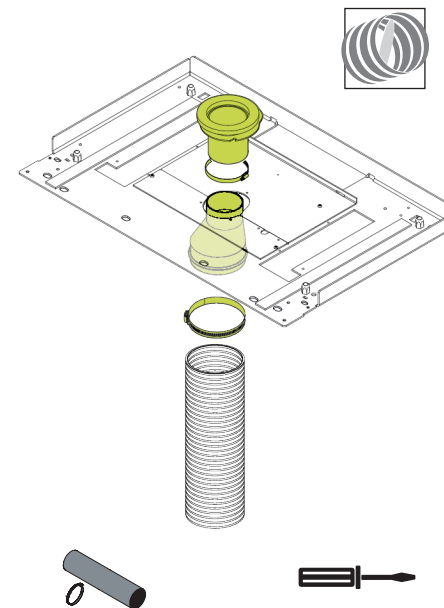
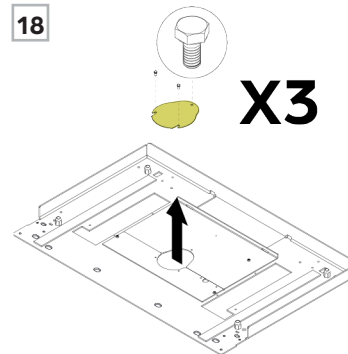
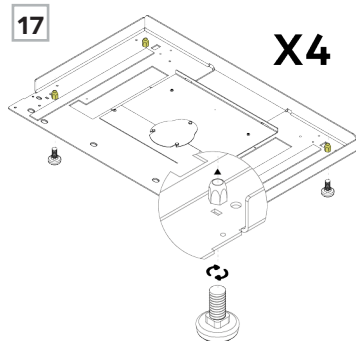

19 Sur le podium Stûv ou la plaque de sol

Se référer à la notice correspondante.

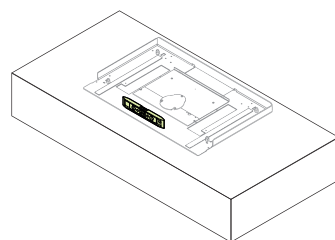
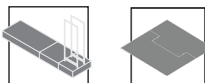

Sur un sol incombustible

Valider les dégagements et matériaux non combustibles obligatoires.

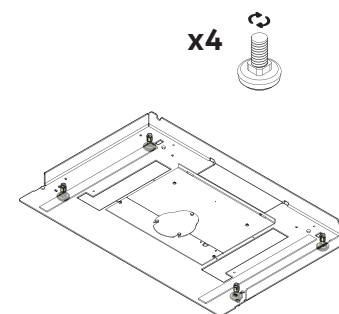
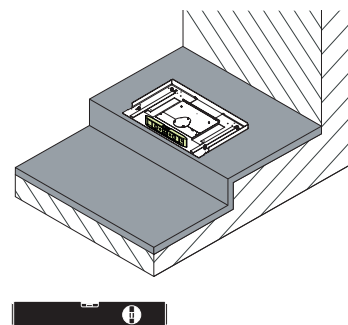



! BÂTIMENT TRANSPORTABLE
Il est **obligatoire de fixer l'appareil** par la plaque de prépose ou la base de manière permanente à son emplacement final si ce poêle est installé dans un bâtiment transportable. Voir la notice des bases H et V pour les fixer.

! NOTE
Ne pas transporter l'appareil par le support d'abattant.

Étape 20 Glisser l'appareil sur la plaque de prépose préalablement installée à son emplacement définitif.

- Deux languettes, à droite et à gauche, stabiliseront l'appareil au bon endroit.
- Le poêle est muni de deux roues à l'arrière et d'un chemin de roulement pour guider le placement.

Valider ces positionnements avant de continuer.

Les étapes suivantes sont valide pour les **numéros de série A-005253** et plus.

Étape 21 Joindre le poêle et la plaque de prépose à l'aide des vis M5x12 à tête hexagonale fournies dans la boîte complémentaire sur les quatre côtés (à l'avant et l'arrière, à droite et à gauche).

Pour la version s16-cube, les vis doivent être mises par le dessus.

Étape 22 Remettre le capot cube en glissant du haut vers le bas.

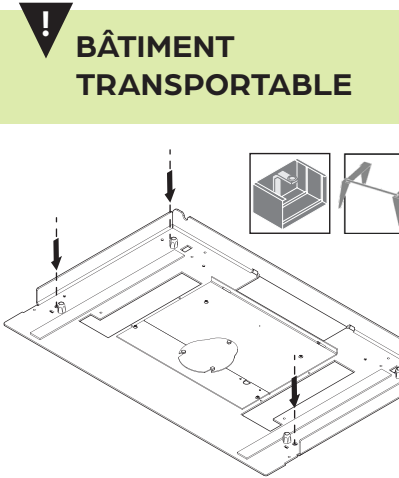

NOT INCLUDED

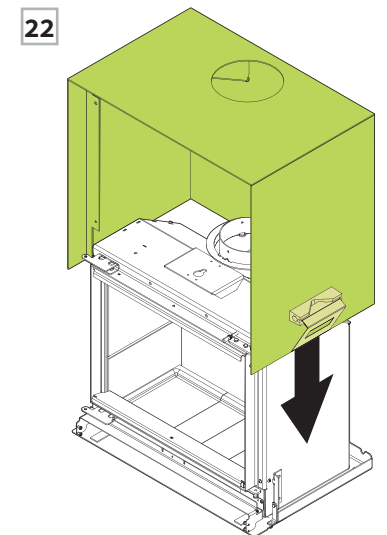
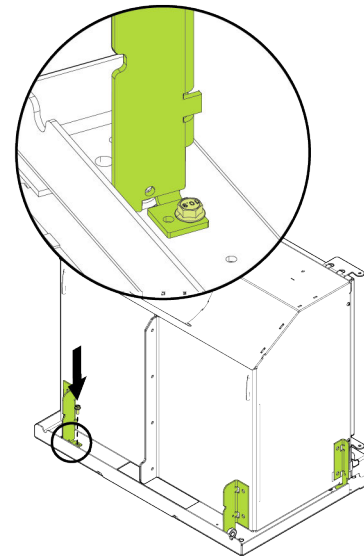
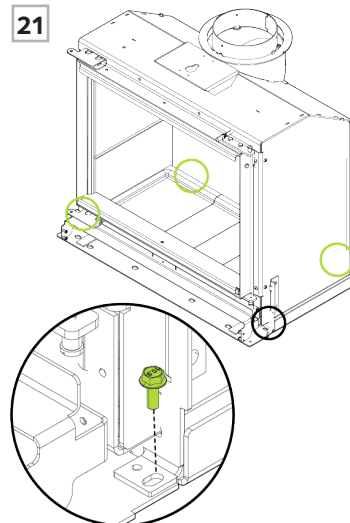
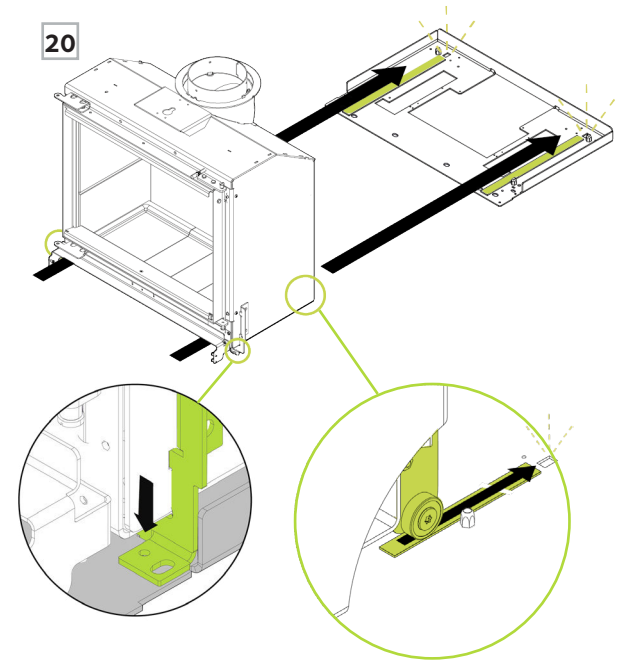
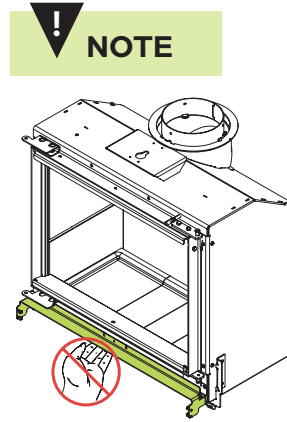

4.5 PLACEMENT DU CAPOT CUBE



Étape 23 Réassembler le capot et le poêle avec les vis retirées précédemment.

Étape 24 Pour solidariser la partie supérieure du capot et le poêle, débloquer la vis à tête hexagonale et faire pivoter le verrou jusqu'à ce qu'il entoure la vis à tête ronde.

Étape 25 Rebloquer la vis.

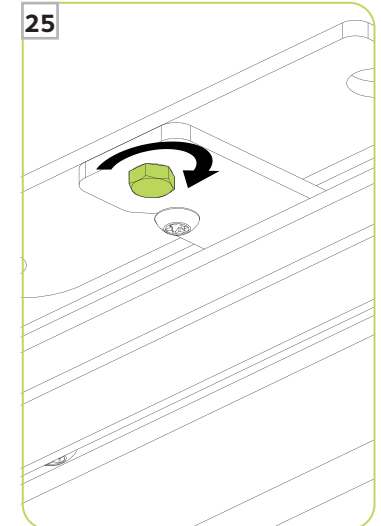
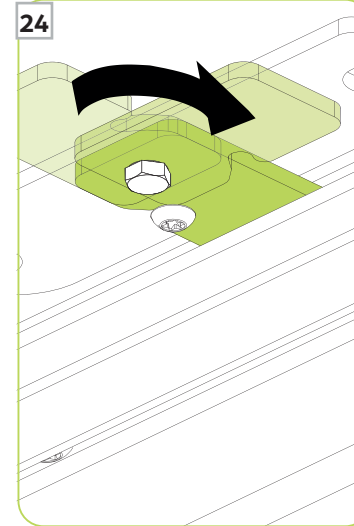
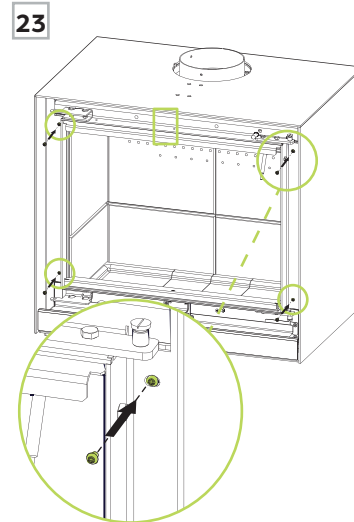

Étape 26 Remettre la porte dans ses gonds et valider que la porte est bien de niveau et qu'elle ferme bien.

Si oui, réengager le ressort, puis fermer et verrouiller la porte.

En cas contraire, suivre les étapes à la page suivante pour ajuster la porte.

Étape 27 Incliner l'abattant vers soi légèrement pour bien voir. Positionner l'abattant sur les vis du poêle. Pousser vers le bas pour assurer sa position sans forcer.

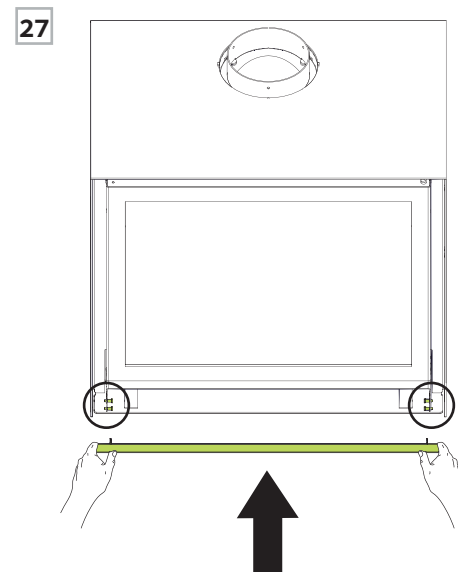
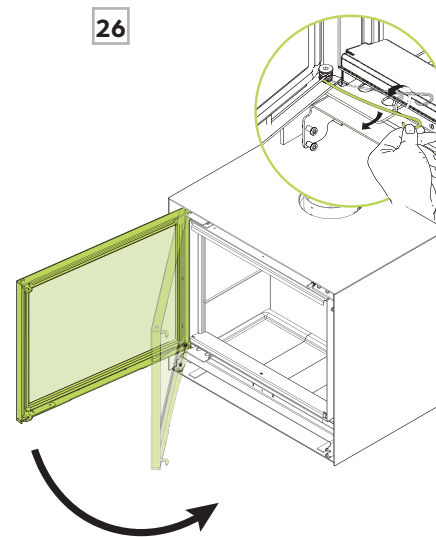

4.6 AJUSTEMENT DE LA PORTE



Étape 28 Pour niveler la porte, desserrer **légèrement** les 4 boulons qui retiennent les gonds de porte en haut et en bas.

A Si le côté opposé à l'axe de rotation est trop bas, le gond du haut doit être poussé vers l'intérieur. Au besoin, le gond du bas peut être poussé vers l'extérieur.

B Si le côté opposé à l'axe de rotation est trop haut, le gond du haut doit être poussé vers l'extérieur. Au besoin, le gond du bas peut être poussé vers l'intérieur.

Ajuster **graduellement** la porte selon les indications ci-dessus. Ceci peut prendre plusieurs essais avant de réussir le nivelage parfait.

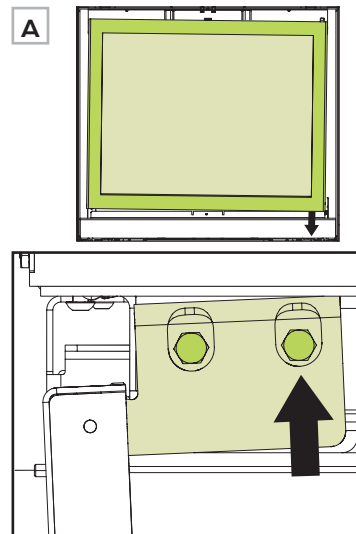
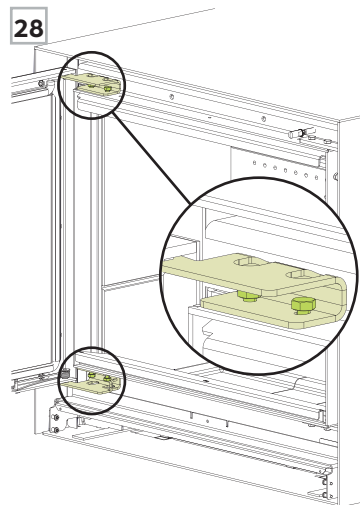

Ajustement du haut

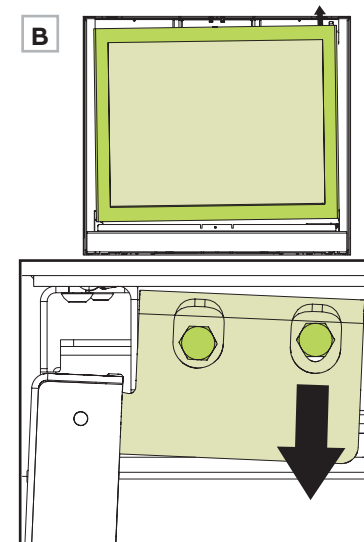

Ajustement du haut

Étape 29 Serrer les quatre boulons lorsque le nivelage est réussi.

Étape 30 La préhension de la porte doit être agréable à fermer, mais assez rigide pour être étanche. Faire quelques essais pour valider si le dormant de fermeture de porte est bien ajuster.

Étape 31 Valider aussi l'étanchéité en passant un papier tout le tour du joint de porte. Si la porte est bien étanche, le papier restera en place.

Si le papier bouge ou si la préhension n'est pas parfaite, procéder à l'ajustement à la page suivante.

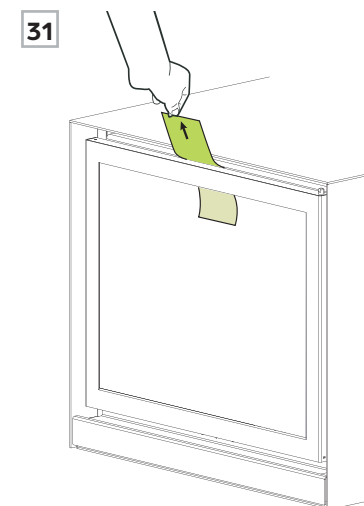
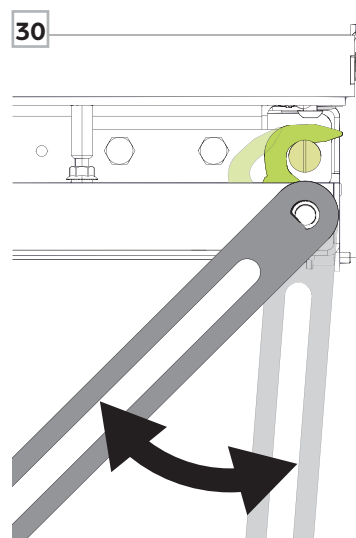
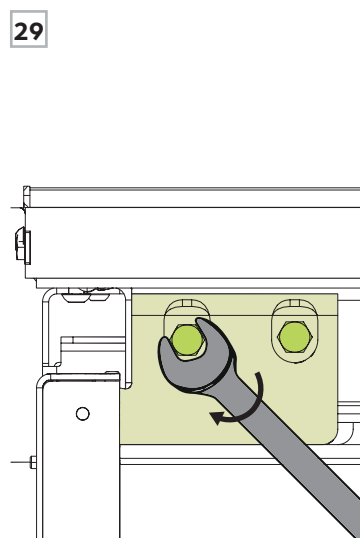

4.6 AJUSTEMENT DE LA PORTE



Étape 32 Pour ajuster l'ouverture de la porte ou l'étanchéité de la porte, desserrer légèrement les 4 boulons qui retiennent les dormants de porte en haut et en bas.

A Si l'ouverture de la porte est trop laborieuse, le cylindre du dormant de fermeture de porte doit être tiré vers soi.

B Si l'ouverture de la porte est trop aisée, le cylindre du dormant de fermeture de porte doit être poussé vers l'appareil.

Ajuster **graduellement** la porte selon les indications ci-dessus et serrer les boulons.

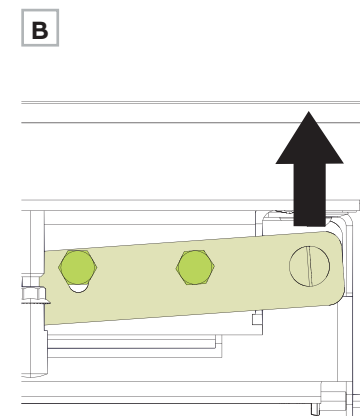
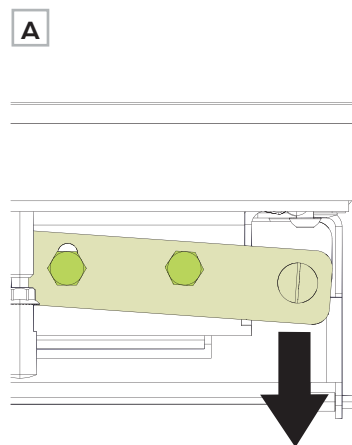
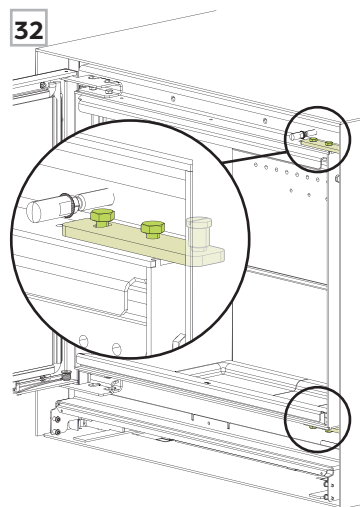

Étape 33 Revalider l'étanchéité en passant un papier tout le tour du joint de porte.

Étape 34 Refaire les étapes d'ajustement jusqu'à ce que la porte soit étanche, au niveau et avec une préhension agréable.

Si l'ajustement de la porte semble impossible, contacter le service technique de Stuv America : 1-866-487-7888

Étape 35 Réengager le ressort, puis fermer et verrouiller la porte. Positionner l'abattant si ce n'était pas déjà fait.

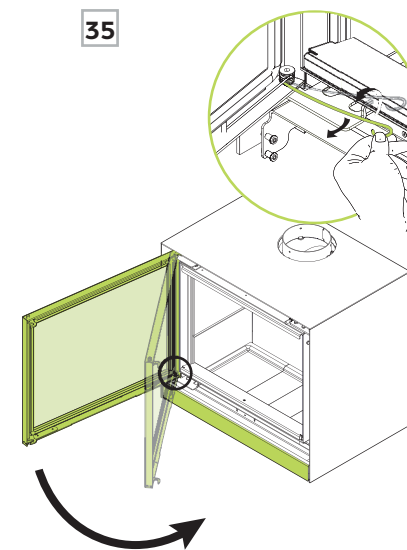
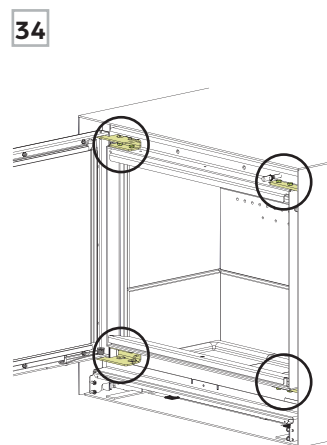
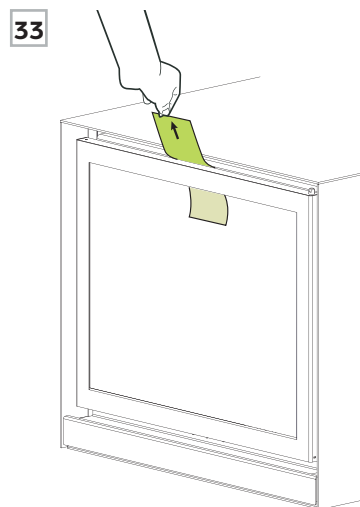

5

CHEMINÉE

5.1	DIMENSIONS ET CERTIFICATION	31
5.2	INSTALLATION TYPIQUE	32
5.3	CHEMINÉE DE MAÇONNERIE	33
5.4	CHEMINÉE PASSANT AU TRAVERS D'UN MUR	35
5.5	CHEMINÉE EN BÂTIMENT TRANSPORTABLE	37



5.1 DIMENSIONS ET CERTIFICATION



DIAMÈTRE DE CHEMINÉE

Utiliser un connecteur à doubles parois (noir) listé à dégagement de 6". Ce connecteur sera fixé à la sortie de fumée de l'appareil utilisant 3 vis autoforeuses #10-1/2". Toutes les sections adjacentes doivent être sécurisées par les mêmes vis. Un connecteur est le conduit partant du poêle jusqu'à la cheminée.

Ce poêle ne peut pas être connecté directement à une cheminée préfabriquée. Utiliser un connecteur de cheminée à partir de l'appareil puis un adaptateur. **(Voir 5.2 installation typique)**

Si la cheminée est plus courte que 18', utiliser l'adaptateur pour cheminée 7" (optionnel : 12005035) ainsi qu'une cheminée 7".



ATTENTION

- Lire attentivement le manuel fourni avec votre cheminée avant de procéder à l'installation.
- Ne pas employer de moyens de fortune pendant l'installation: ils pourraient compromettre la sécurité, être dangereux et entraîner un incendie.
- Ne pas raccorder l'appareil à une cheminée déjà branchée et utilisée par un autre appareil. Une cheminée servant de sortie à un poêle ne peut pas être utilisée pour plus d'un appareil.
- Ne pas installer la cheminée directement sur la sortie de fumée de l'appareil. Un connecteur de cheminée est nécessaire sauf si l'appareil est approuvé pour ce type d'installation.
- Ne pas couper les chevrons, les solives de plafond ou les joints de plafond sans avoir consulté un agent du bâtiment pour s'assurer que l'intégrité structurelle n'est pas compromise.
- Si cet appareil n'est pas adéquatement installé, un incendie peut s'ensuivre. Afin de réduire tout risque d'incendie, suivre les instructions d'installation.
- Consulter les autorités locales pour obtenir un permis de construction et prendre connaissance de toutes les exigences réglementaires en vigueur.
- Un connecteur de cheminée ne doit pas passer au travers d'un grenier, d'un entretoit, d'une garde-robe, d'un plancher, d'un plafond ou de tout autre endroit restreint.
- La cheminée et le connecteur de cheminée requis doivent rester propre et en bonne condition.

LONGUEUR DE CHEMINÉE

Il est recommandé que la hauteur de la cheminée soit comprise entre **15' minimum et 45' maximum** à partir du dessus de l'appareil jusqu'au-dessous du chapeau de pluie. Cette hauteur influence le tirage et l'efficacité de l'appareil. Si cette hauteur n'est pas possible, contacter le service technique de Stûv America.

Avant d'effectuer le raccordement, s'assurer que le poêle se trouve à sa place définitive et qu'il est au niveau (page 24, au besoin).

Dès qu'une paroi combustible est traversée, utiliser uniquement un conduit isolé de 6" ou de répertorié selon la norme **UL 103 HT** ou **ULC-S629** et l'installation doit être conforme à la norme **CSA B365** ainsi qu'à toutes les normes d'installation en vigueur dans votre localité.

Calculer le nombre de section de cheminée requis à partir du connecteur de cheminée.

Calculer la longueur de cheminée nécessaire selon les informations énoncées sur cette page et se procurer tous les composants requis.

IMPORTANT

Il est préférable mais pas obligatoire d'installer une première section de cheminée droite de 3' entre l'appareil et une déviation.

Dans ce cas, il est nécessaire d'installer **une section droite verticale** après celle en angle.





SCHÉMA D'INSTALLATION



PROCÉDURE D'INSTALLATION

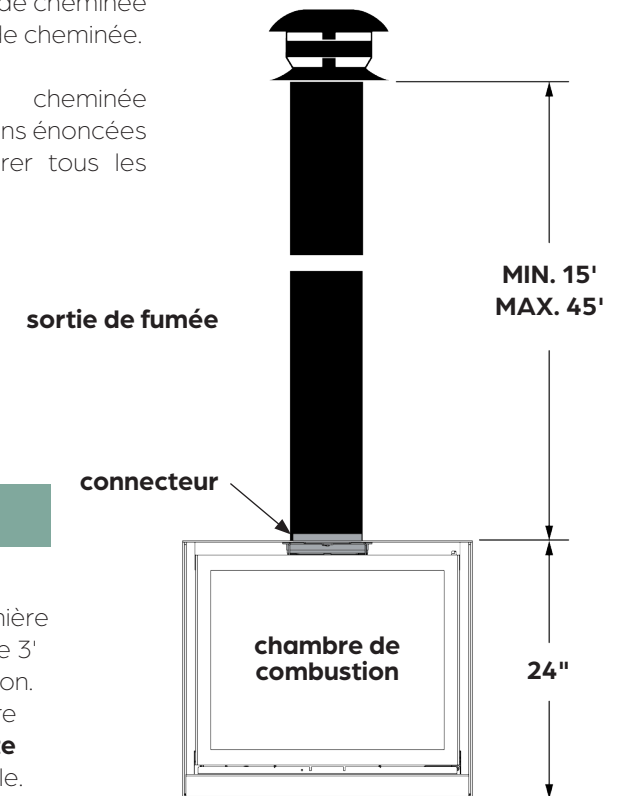
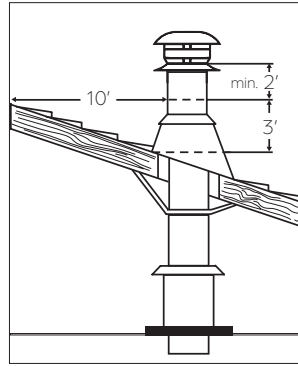
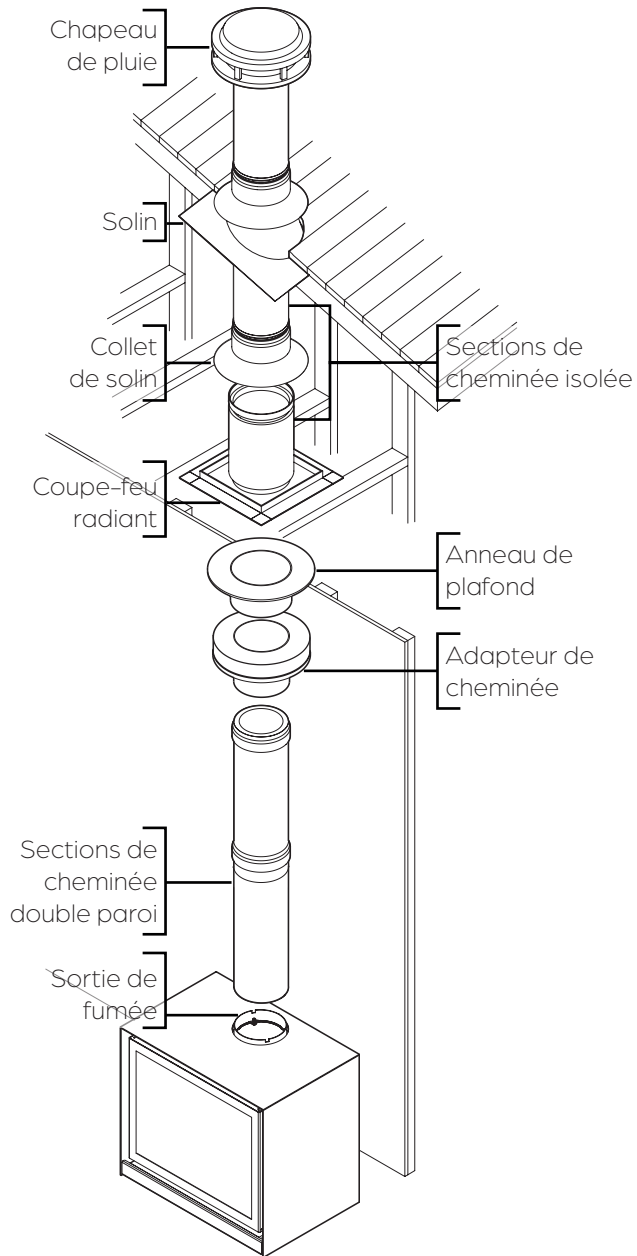

ATTENTION

Des précautions doivent être prises lors de l'installation de la cheminée. Prendre des raccourcis ou faire des compromis lors des étapes d'installation peut entraîner des risques de sécurité ou même un incendie.

Lire attentivement le manuel fourni avec votre cheminée avant de poursuivre. Certaines configurations peuvent faire varier l'ordre des opérations à effectuer.

Étape 1 Une fois le poêle en place, installer des sections de cheminée double paroi jusqu'à proximité du plafond.

Étape 2 Faire une ouverture entre le(s) plafond(s) aligné(s) aux sections de cheminée utilisées. La découpe doit être suffisamment grande pour accueillir le conduit de cheminée isolé.

Étape 3 Installer un adaptateur de cheminée ainsi qu'un anneau de plafond pour faire la transition vers une cheminée isolée.

Étape 4 Installer un coupe-feu radiant en dessous de chaque plancher/plafond traversé par la cheminée. Au niveau des combles, installer un coupe-feu radiant et un collet de solin.

Étape 5 Raccorder les conduits de cheminée isolée jusqu'au plafond à partir de la première section de cheminée préalablement posée. **Suivre les recommandations du fabricant de cheminée** afin de maintenir l'étanchéité avec un pare-vapeur efficace à l'endroit où la cheminée ou autre composant pénètre l'extérieur de la structure.

Étape 6 Au toit, installer un coupe-feu radiant de toit. Le coupe-feu de toit doit être installé de façon à dépasser de 1' la ligne de toit.

Étape 7 Mettre le solin en place.

- Si la cheminée est encoignée jusqu'au toit, utiliser un solin ventilé.
- Si la cheminée n'est pas encoignée jusqu'au toit, utiliser un solin régulier.

Étape 8 Sceller le joint entre la toiture et le solin avec du mastic d'étanchéité à base bitumineux. Dans le cas d'un toit en pente, placer le solin sous les bardeaux supérieurs et par-dessus les bardeaux inférieurs. Clouer le solin au toit au moyen de clous à toiture.

Étape 9 Poser le collet de solin autour de la cheminée, juste au-dessus du solin. Sceller le collet autour de la cheminée avec un scellant de silicone. **(Ne pas utiliser de mastic d'étanchéité à base bitumineux)**

Étape 10 Poser et fixer solidement le chapeau de pluie au sommet de la cheminée.



L'extension d'être doit être conforme aux exigences des normes **N.F.P.A 211, CAN/CSA A405** ou du **Code national du bâtiment du Canada**. Dans le cas contraire, un **facteur R** doit être calculé et respecté pour installer le s16-cube.

Cet appareil doit être connecté à une cheminée respectant les requis des normes :

- **UL-103HT | CAN/ULC-S629**
- **ULC-S635 | ULC-S640 | UL-1777**

L'installation d'un poêle Stûv avec une cheminée de maçonnerie nécessite quand même l'installation d'une section de cheminée au-dessus du poêle jusqu'au raccordement avec la gaine rigide homologuée qui doublera l'intérieur de la cheminée de maçonnerie. Une gaine rigide d'acier inoxydable doit être installée à l'intérieur de la gaine d'argile cuite à l'intérieur de la cheminée de maçonnerie. La gaine rigide ne remplace d'aucune façon la gaine d'argile cuite. Vous devez vous assurer que la section de cheminée et la gaine rigide sont solidement liées.

Un adaptateur de maçonnerie FO-FDM(6) a été conçu spécifiquement pour cet usage et est disponible chez un détaillant. Cet adaptateur s'attache avec 3 rivets (fournis) à la gaine rigide et avec 3 vis (fournies) à la cheminée. Une fois le mortier en place, le joint entre la cheminée et la gaine rigide ne devrait pas être visible afin d'isoler la chaleur dégagée dans la gaine. Vous devez installer au minimum une longueur de 18 1/8" de cheminée après le coude de cheminée.

Le point le plus élevé de la cheminée, là où la cheminée entre dans la cheminée de maçonnerie, ne doit pas être à moins de 12 1/4" des matériaux combustibles du plafond.

Si la hauteur du plafond le permet, installer une des longueurs de cheminée directement sur le poêle, avant le coude. Si une gaine flexible est utilisée, le nettoyage devra être effectué délicatement afin de ne pas risquer de déplacer celle-ci.

! ATTENTION

Si l'utilisation d'une cheminée de maçonnerie existante est envisagée, elle doit être inspectée au préalable par les autorités compétentes afin de confirmer les points suivants :

- La cheminée de maçonnerie est construite suivant les règles de l'art, est entièrement doublée et respecte les règlements municipaux ainsi que le Code national du bâtiment du Canada (CNB) ou la norme de l'association nationale de protection contre les incendies (NFPA 211).
 - La cheminée de maçonnerie a été entièrement nettoyée de tout résidu de suie et de toute créosote et a été inspectée pour confirmer qu'elle est toujours en bon état de fonctionnement. Il n'y a aucun isolant, quelle qu'en soit la sorte, en contact avec la cheminée de maçonnerie et il n'y a aucun isolant, quelle qu'en soit la sorte, qui se trouve coincé quelque part dans la cheminée.
 - Tous les dégagements nécessaires autour de la cheminée de maçonnerie, sur toute la longueur de celle-ci, sont respectés selon le CNB ou la NFPA 211. Si la cheminée de maçonnerie est enclouonnée derrière des panneaux de plâtre, des ouvertures devront être pratiquées afin de confirmer tous les dégagements.
 - La cheminée de maçonnerie sera utilisée uniquement pour le poêle et pour aucun autre appareil.
 - Si des réparations majeures sont nécessaires pour satisfaire aux points mentionnés ci-dessus, une nouvelle cheminée de maçonnerie devra être construite.
- Pour faire le trou dans la cheminée de maçonnerie et faire le raccordement avec le poêle, suivre les étapes suivantes :
- Déterminer et indiquer l'endroit d'insertion de la cheminée dans la cheminée de maçonnerie. En utilisant une grosse mèche de maçonnerie (3/4 à 2"), percer un trou exactement au centre du tracé ovale. À l'aide d'un marteau de maçonnerie et d'une perceuse, élargir graduellement le trou jusqu'à la grandeur désirée. Travailler du centre du trou vers l'extérieur. Il faut être particulièrement prudent en perçant la gaine en argile cuite derrière la brique, car les trois autres côtés doivent rester en place.
 - Glisser la gaine d'acier inoxydable du haut de la cheminée vers le bas. Si une gaine rigide est utilisée, il faudra avoir assez d'espace pour fixer un coude avec au moins 2 rivets. Si la gaine rigide glisse difficilement ou si la cheminée de maçonnerie offre une ouverture intérieure inférieure à 10" X 10", une gaine flexible homologuée peut être utilisée avec un adaptateur flexible/rigide (LM-7LAF) disponible chez un détaillant de cheminée.
 - Installer le coude de gaine rigide et l'adaptateur de maçonnerie à l'extrémité inférieure de la gaine.
 - Avancer le poêle afin d'y installer la cheminée (coude et longueur), puis reculer le poêle pour le mettre en place tout en reliant la cheminée à l'adaptateur de cheminée de maçonnerie.

5.3 CHEMINÉE DE MAÇONNERIE



INSTALLATION TYPIQUE

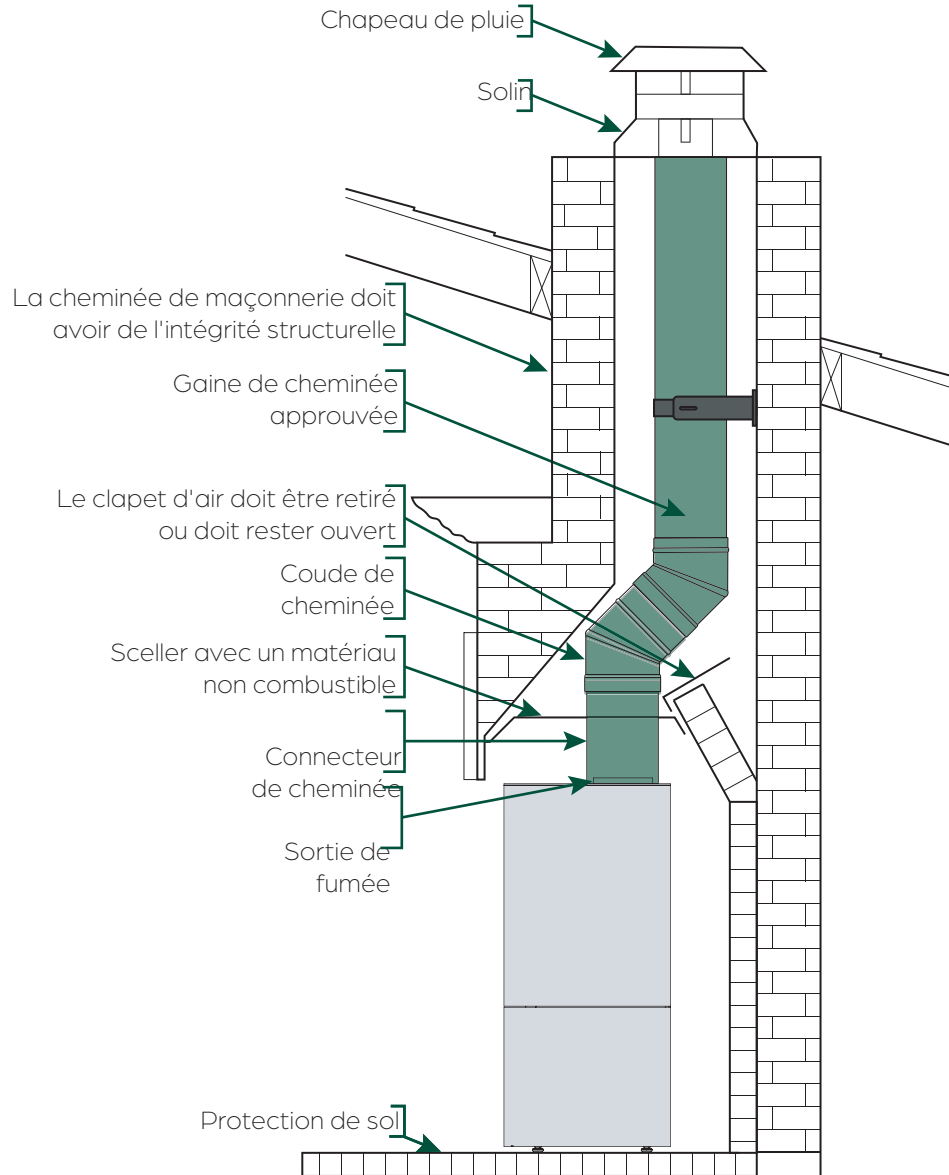

CONDUIT DE CHEMINÉE AU TRAVERS DE LA MAÇONNERIE

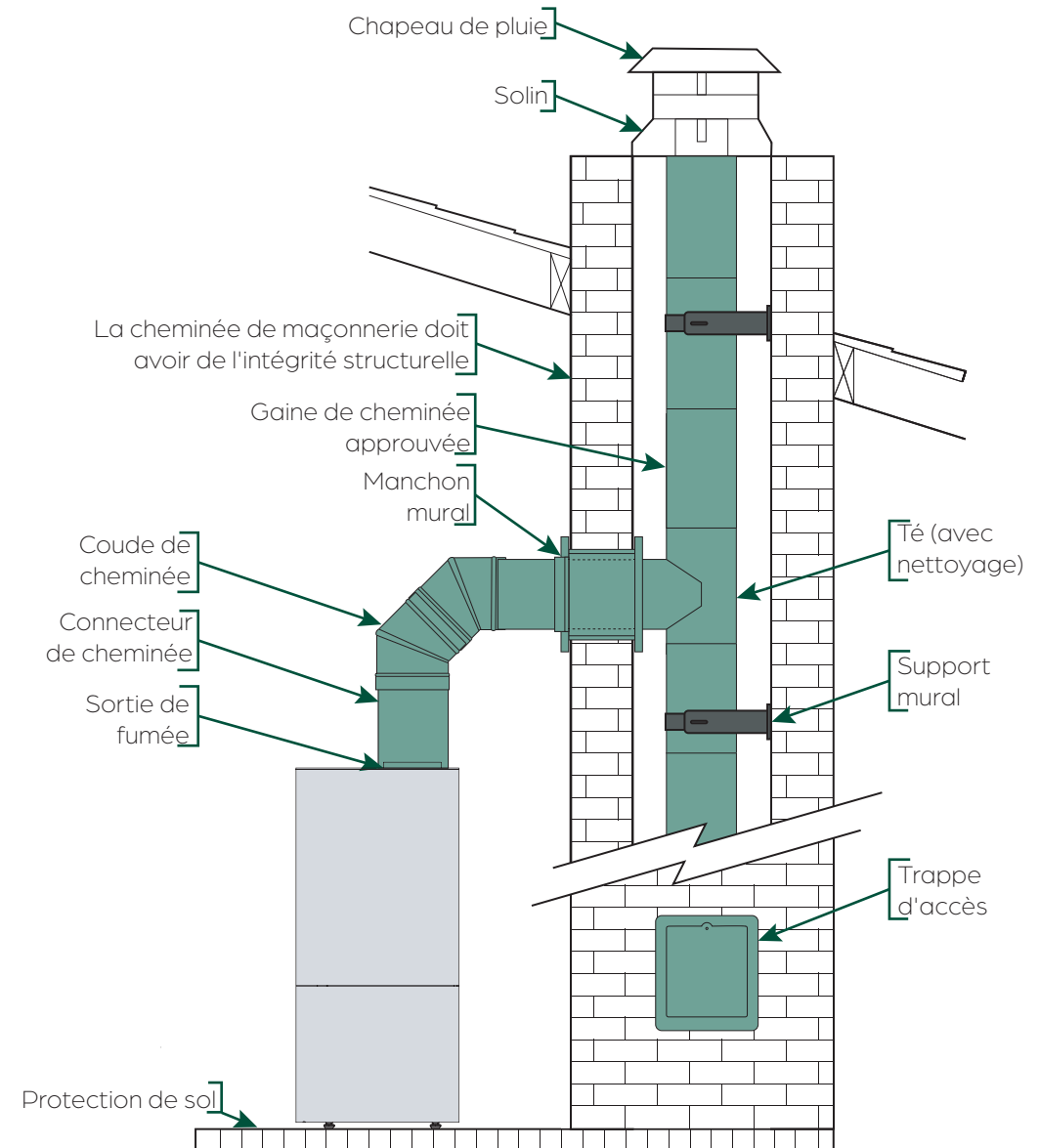

5.4 CHEMINÉE AU TRAVERS D'UN MUR COMBUSTIBLE

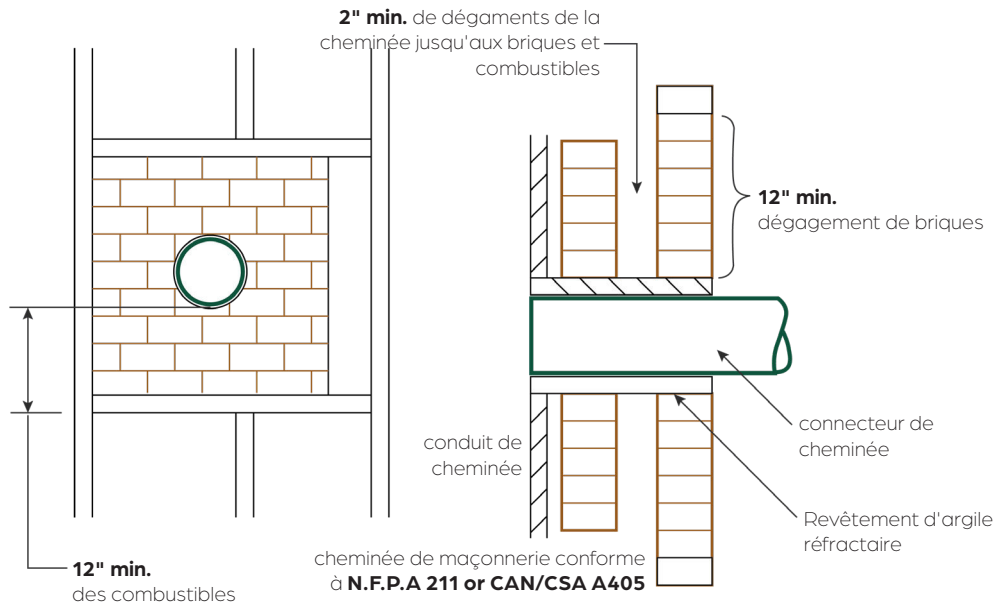

Système A: Dégagement: : 12" Structure de briques de 3 1/2" min. d'épaisseur construite dans un mur combustible de 12" min. de séparation à partir du revêtement d'argile réfractaire aux matériaux combustibles. Le revêtement d'argile réfractaire doit entourer la surface extérieure du mur de brique jusqu'au, mais pas derrière, la gaine de cheminée et doit être bien cimentée en place.

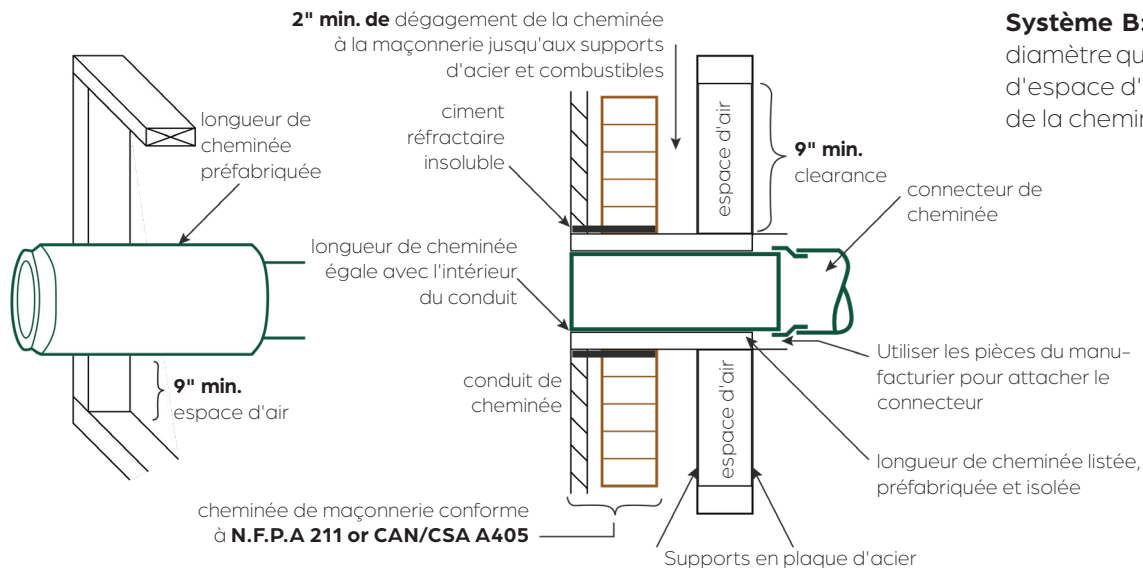

Système B: Dégagement: 9" Cheminée listée, préfabriquée et isolée de même diamètre que le raccord de cheminée et ayant 1" ou plus d'isolation, avec un minimum d'espace d'air d'un minimum de 9" entre la surface extérieure de la longueur du mur de la cheminée et des matériaux combustibles.

5.4 CHEMINÉE AU TRAVERS D'UN MUR COMBUSTIBLE

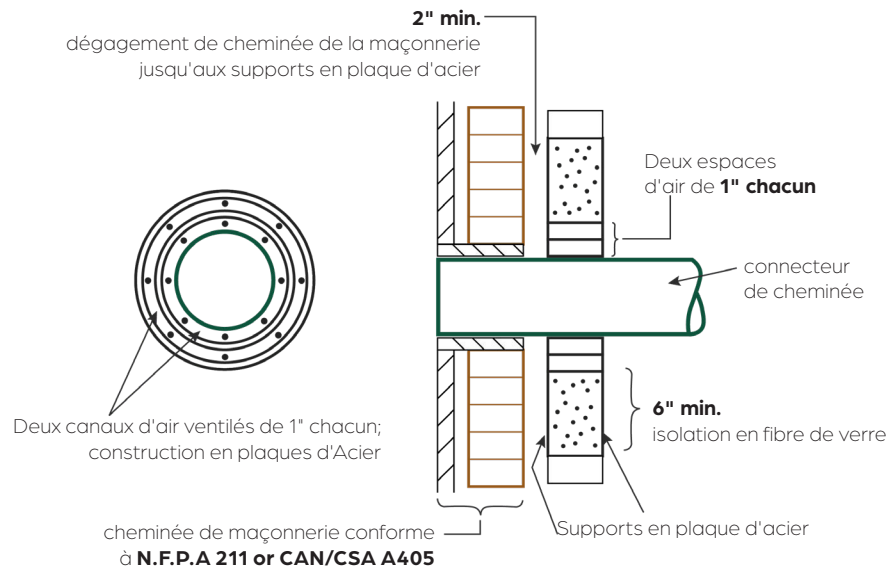

Système C: Dégagement: 6" Connecteur en plaque d'acier d'une épaisseur minimum de 24 jauge (0.024") avec un manchon ventilé d'une épaisseur minimale de 24 jauge (0.024"), ayant deux espaces d'air de 1", séparé des matériaux combustibles par un minimum de 6" d'isolation en fibre de verre. L'ouverture doit être couverte et le manchon doit être supporté par des supports d'acier de 24 jauge (0.024") d'épaisseur.

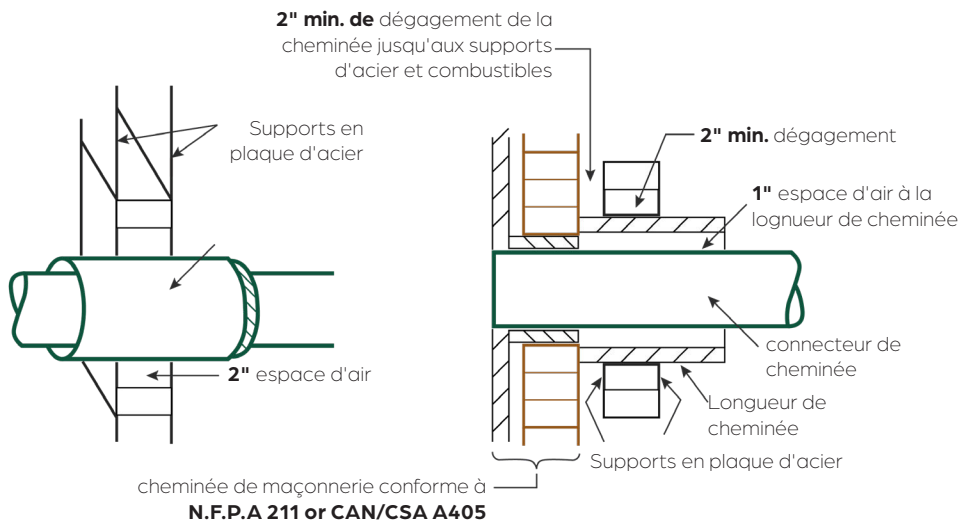

Système D: Dégagement: 2" Cheminée listée, préfabriquée et isolée de diamètre intérieur 2" plus large que le tuyau du connecteur de cheminée et ayant 1" ou plus d'isolation, servant de passage pour un tuyau connecteur en acier de jauge 24 (0.024"), avec au moins 2" d'espace d'air avec le mur extérieur de la cheminée et les matériaux combustibles.

La longueur minimale de la section de cheminée doit être de 12". La section de cheminée doit être cocentrique et espacé de 1" du connecteur par des plaques de supports d'acier à chaque extrémité de la section de cheminée. L'ouverture doit être couverte et la section de cheminée doit être supportée par des supports d'acier de 24 jauge (0.024") d'épaisseur.

Les supports doivent être fixés solidement à la surface murale sur tous les côtés et bien ajustés pour tenir la section de cheminée. Aucun quincaillerie ne doit pénétrer le conduit de cheminée.



SCHÉMA D'INSTALLATION

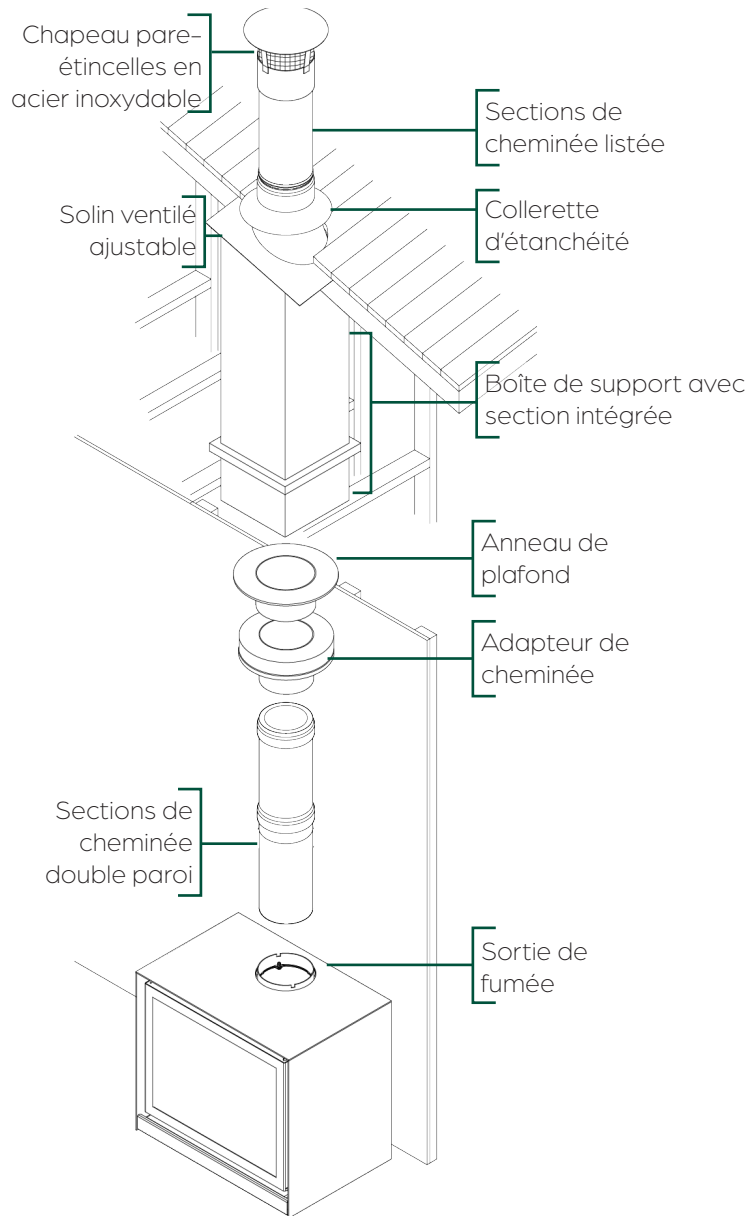

Un appareil installé dans un bâtiment transportable doit être connecté à une cheminée respectant les requis des normes :

- **UL-103HT | CAN/ULC-S629**

Installer un ensemble de cheminée et connecteur pour bâtiment transportable.

Chaque installation doit inclure :

- Chapeau pare-étincelles en acier inoxydable
- Collerette d'étanchéité
- Solin ventilé ajustable – 0/12 – 6/12,
- Deux sections de conduit de cheminée de 24"
- Boîte de support de 24" avec section de départ intégrée et garniture

L'approvisionnement en air est important dans une installation en bâtiment transportable. Voir la section **DIMENSIONS - Air de convection et approvisionnement en air**.

Le poêle doit être fixé au sol. Voir la section **INSTALLATION - Positionnement et options**.

AVERTISSEMENTS POUR BÂTIMENT TRANSPORTABLE :

- Il est permis d'installer ce poêle dans un bâtiment transportable au **CANADA SEULEMENT**.
- Ne pas installer dans une chambre à coucher.
- L'intégrité structurelle du plancher, des murs, du plafond/toit de la maison mobile doit être maintenue.
- Retirer la cheminée avant de transporter le bâtiment.



6

UTILISATION

6.1	SÉLECTION DU COMBUSTIBLE	39
6.4	DÉMARRAGE DU FEU	41
6.3	ALIMENTATION DU FEU.....	42
6.4	DÉCENDRAGE	42



TAUX D'HUMIDITÉ

Il est essentiel d'utiliser **un bois sec** ayant un taux d'humidité **inférieur à 18 %**. La **combustion** obtenue sera plus **efficace et propre**.

Utiliser du **bois humide ou demi-sec** ayant un taux d'humidité **supérieur à 18 %** offre une combustion médiocre et peu efficace. Le feu sera moins ardent et difficile à allumer. Il dégagera **énormément de fumée** noire et de **pollution** dans l'air en plus d'encrasser la vitre et les conduits de cheminée.

Pour choisir un bois sec, utiliser un humidimètre ou regarder si...

- il est léger et légèrement fendu;
- il produit un bruit sec en tapant une bûche contre une autre;
- l'écorce se détache facilement;
- il présente des craquelures du centre vers le bord.

IMPORTANT : Entreposer le bois dans un endroit à l'abri des intempéries pour le garder au sec. Ne pas entreposer le bois dans la zone à risque, l'espace de chargement du poêle, de décrochage ou à l'intérieur des dégagements obligatoires inscrits dans la **section DIMENSIONS**

BOIS DUR OU BOIS TENDRE

Plus un bois est dur, plus il dégagera de la chaleur et plus il brûlera lentement (à taux d'humidité équivalent). Un bois tendre peut être utilisé comme bois d'allumage au-dessus du bois dur. Il brûle plus rapidement (à taux d'humidité équivalent) malgré la performance calorifique moindre.

- **Bois dur :** chêne, hêtre, châtaignier, orme, frêne, acacia, charme, érable.
- **Bois fruitier :** noyer, cerisier, poirier, pommier, olivier.
- **Bois tendre :** peuplier, bouleau, tilleul, robinier, marronnier.
- **Bois résineux :** pin maritime, épicéa, pin sylvestre, sapin, mélèze.

ESSENCES DE BOIS

Le frêne et le hêtre sont recommandés pour le bois de chauffage: ils sèchent vite et on en trouve facilement. Ils doivent être stockés sous un abri immédiatement après avoir été débités et refendus, sinon ils pourrissent très vite et perdent leur pouvoir calorifique. Ils sont faciles à allumer, offrent des feux vifs et des flammes très lumineuses.

L'érable a une bonne valeur calorifique. Il produit des feux et de la braise qui dure longtemps.

Le chêne est un excellent combustible, mais il doit (contrairement aux autres bois) rester non couvert pendant 2 ans pour que la pluie le débarrasse des tanins qu'il contient. Ensuite, il doit être entreposé sous abri encore 1 an ou 2 avant de pouvoir être brûlé. Dans les petites branches, la proportion d'aubier (qui brûle trop vite) est importante. Il brûle lentement, offre un feu doux et donne de belles braises. Idéal pour faire un barbecue et pour un feu modéré.

Le charme, le merisier et les fruitiers sont d'excellents combustibles, mais rares. Ce sont des bois durs. Ils offrent de belles flammes, harmonieuses et calmes, et donnent de belles braises. Ils sont idéaux pour un barbecue ou un feu doux.

Le bouleau, le tilleul, le marronnier, le peuplier et le robinier sont des feuillus à bois tendre. Ils offrent de belles flammes, harmonieuses, mais vives, et peu de braises. Ils brûlent vite: on les utilisera pour allumer (ou raviver) le feu. Attention: Le peuplier produit des cendres abondantes et volatiles. Le robinier produit des projections de braises importantes.

Les résineux (non recommandés) dégagent beaucoup de chaleur, mais ils se consomment rapidement; ils projettent des braises et les résines qu'ils contiennent encrassent les cheminées.

PERFORMANCE CALORIFIQUE

Chaque essence de bois offre des performances calorifiques différentes et brûle de manière différente.

Nous encourageons fortement l'utilisation de bois durs comme le charme, l'érable, le chêne, le frêne, l'orme et le hêtre. Ils produisent de belles flammes et beaucoup de braises qui restent longtemps incandescentes.



ATTENTION – À PROSCRIRE

Brûler exclusivement du bois de chauffage. Il est interdit de brûler :

- des déchets;
- des coupures de gazon, des déchets de jardin ou de bois vert;
- du plastique, des matériaux à base de produits pétroliers, de l'essence, du combustible liquide ou du caoutchouc, incluant des pneus,
- des solvants industriels,
- des liquides inflammables comme le naphte et l'huile à moteur,
- des déchets pétroliers, de la peinture, du décapant ou de l'asphalte
- du bois peint, du bois verni ou traité chimiquement,
- des matériaux contenant de l'amiante,
- des matériaux de construction et des débris de démolition,
- du bois de rive d'eau salée ou du bois extrait d'eau salée et séché,
- des traverses de chemin de fer ou de bois traité sous pression,
- du fumier ou des carcasses d'animaux morts,
- du papier, du carton, des panneaux de particules, du bois compressé, aggloméré ou du contreplaqué. L'interdiction contre la combustion de ces produits n'interdit pas l'utilisation d'allume-feux faits à base de papier, de carton, de sciure de bois ou de toute autre substance servant à démarrer le feu dans cet appareil.
- toute substance émettant des fumées denses et des odeurs fortes

La chaleur produite par ces matériaux est trop grande et peut endommager l'appareil en plus de créer de la suie sur la vitre et sur les parois du conduit de cheminée. Des émanations toxiques et polluantes, comme le monoxyde de carbone, sont produites par ces matériaux et peuvent être dangereuses. Brûler ces matériaux peut produire des gaz toxiques, de la fumée ou diminuer l'efficacité de l'appareil.

Bûches en composite (écologiques) : Les bûches en composite/écologiques sont à proscrire. Celles-ci émettent parfois des résidus qui encrassent les mécanismes et peuvent user prématurément l'appareil.

Cet appareil n'a pas été testé avec un ensemble décoratif (jeu de bûches, cailloux) pour appareil au gaz non ventilé. Afin de réduire le risque de feu et de blessure, il est interdit d'installer un ensemble décoratif dans la chambre de combustion de l'appareil.

Ne pas utiliser de chenet ou autres méthodes pour surélever le combustible. Crûler le bois directement sur les fontes. Ne pas surélever le feu.



ATTENTION

Lire les instructions de sécurité à la page 7 avant d'utiliser votre poêle.

À la première utilisation, certains dégagements de fumée et d'odeurs peuvent survenir. **Aérer abondamment la pièce.**



En cas de feu de cheminée

1. Appeler les pompiers
2. Éteindre le feu avec un extincteur type A ou ABC (à poudre, à mousse ou à eau et additif) Éviter d'éteindre le feu avec un seau d'eau ou toute autre manière hasardeuse.
3. Aérer la pièce dans laquelle se trouve l'appareil.
4. Suite à un feu de cheminée, faire nettoyer et inspecter par un professionnel.
5. Faire les réparations nécessaires avant une nouvelle utilisation.

EMPLACEMENT ET EFFICACITÉ

Chaque installation d'appareil à combustible solide est unique. Il est impératif de considérer l'emplacement de l'appareil afin d'obtenir une efficacité de chauffage optimale. La **localisation géographique** peut avoir un impact significatif sur la performance de l'appareil. Un **tirage suffisant** est l'élément le plus important d'un chauffage à combustible solide. Pour une efficacité maximale, l'appareil doit être installé à un emplacement offrant le taux de réussite le plus élevé possible. En général, l'appareil performera à son meilleur **au centre des pièces principales de la maison avec une cheminée isolée intérieure**. Cette situation permettra un apport en air de combustion idéal et le potentiel de tirage le plus élevé.

Si la température extérieure est supérieure à celle à l'intérieur, charger plus de papier et plus de petit bois pour bien chauffer le conduit de cheminée et donc inverser le déséquilibre. Enflammer d'abord des boules de papier et environ de 1 lb à 1 1/2 lb de petit bois d'allumage de $\pm 3/4$ po² de section.

La charge maximale pour éviter une surchauffe est égale à **2 x le poids de la consommation horaire**. Vous référer au tableau à la page 5.



ATTENTION

Le poêle doit être utilisé exclusivement avec la porte fermée. Sinon, des fumées et des flammes pourraient sortir de l'ouverture et provoquer des dégâts importants.

Ouvrir la porte seulement pour allumer le feu ou l'alimenter.

Étape 1 À l'aide de la poignée main froide fournie avec l'appareil, ouvrir la porte dans un mouvement de rotation.

Le claquage de la porte peut briser la vitre. Ne pas faire de feu lorsque la vitre est brisée.

Étape 2 Placer les bûches de bois dans la chambre de combustion en feu inversé tel qu'illustré pour une meilleure combustion. Ne pas placer les bûches trop près de la vitre.

Étape 3 Allumer le feu.



ATTENTION

Il est recommandé d'utiliser des allume-feux à base de sciure de bois, sans produit chimique ou toxique. Les matières cireuses peuvent bloquer le système d'entrée d'air.

Étape 4 Laisser la porte entrouverte durant 20 minutes au minimum. Cela favorise un meilleur tirage lors de l'allumage du feu et empêche la condensation de fumée et le dépôt de suie. Fermer la porte lorsque le feu est bien entamé.

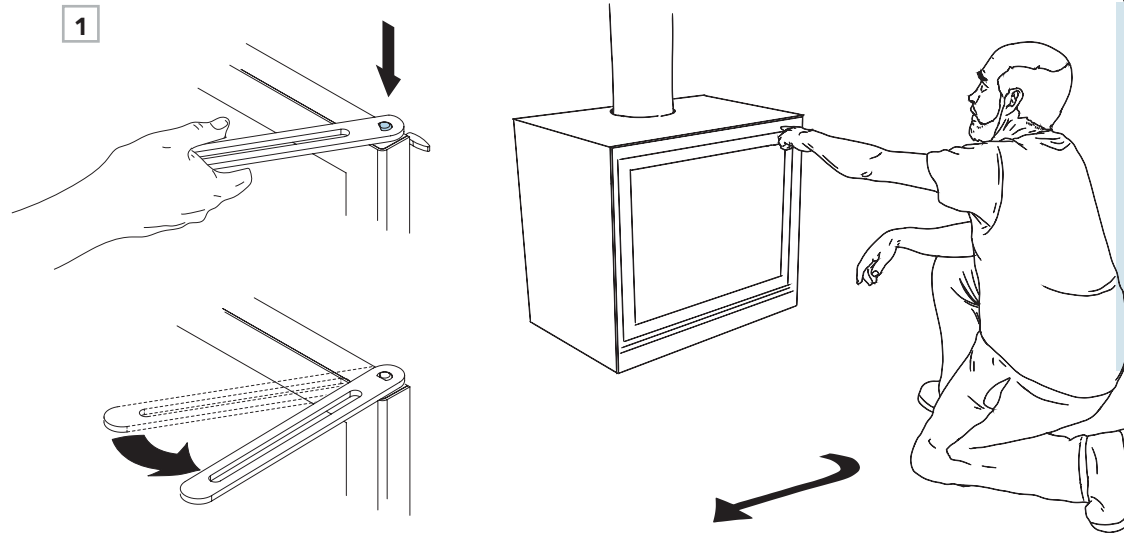

NOTE

Brûler 1 bûche à la fois va créer une accumulation de braises et de charbon. Mais avec 2 bûches ou plus, la combustion sera optimisée et va réduire les résidus non-brûlés

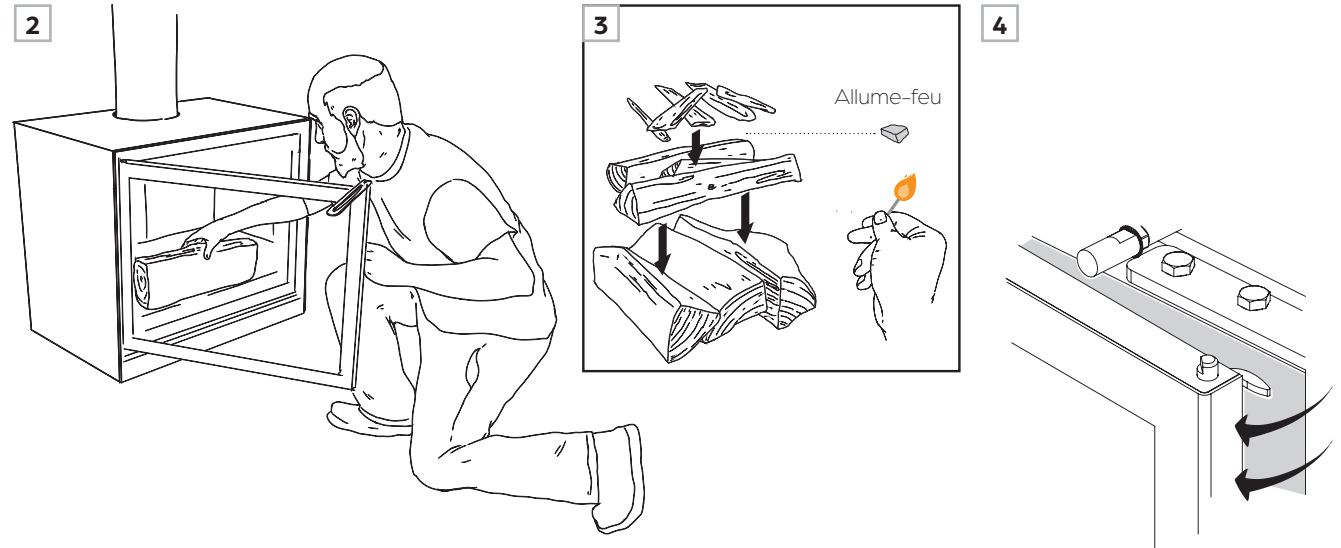



Étape 1 Ne jamais laisser la poignée main froide sur le dessus du capot cube ou sur le cylindre de préhension. Elle va devenir très chaude et possiblement abîmer la peinture.

Étape 2 Pour ajouter du bois, utiliser le gant Stûv fourni avec l'appareil.

Garder la porte entrouverte pendant 4 à 5 minutes après la recharge, puis fermer la porte.

Ne pas brasser ni agiter le bois lorsqu'il brûle. Utiliser un tisonnier au besoin.

Étape 3 La hauteur de chargement maximale se situe au niveau de la première rangée de trous d'injection d'air. Les trous d'injection d'air ne doivent en aucun cas être obstrués.

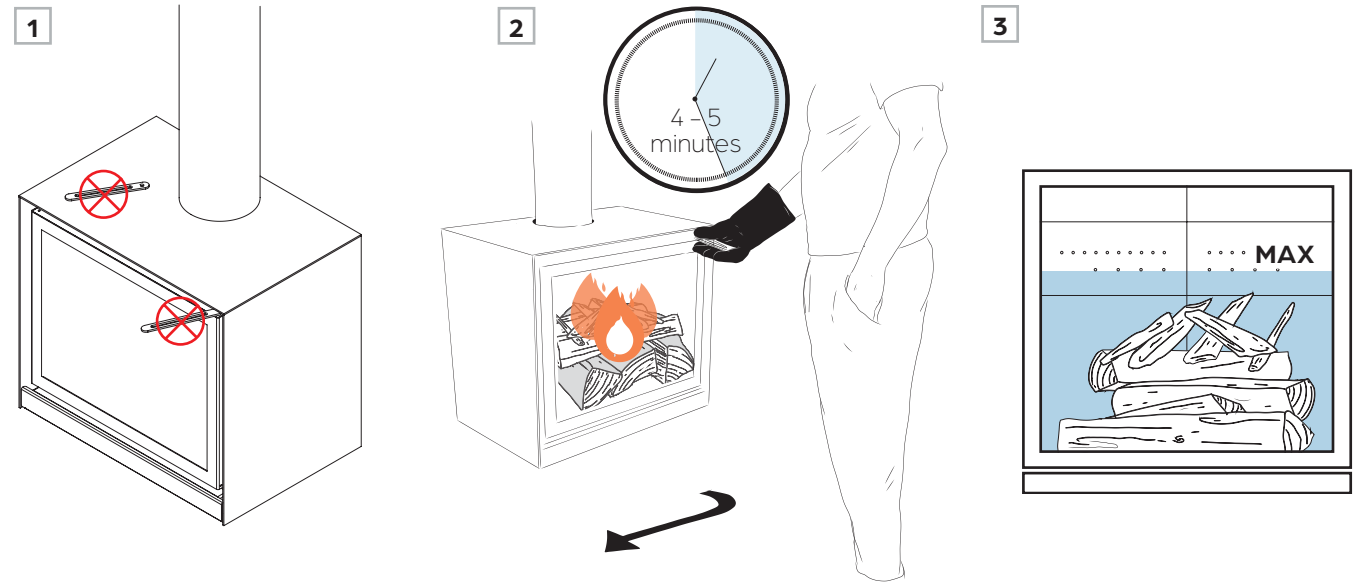

6.4 DÉCENDRAGE

Étape 1 Attendre que les cendres soient froides pour ouvrir la porte en toute sécurité.

Étape 2 Utiliser une pelle à cendres pour procéder au décendrage. Déposer les cendres dans un seau métallique.

Étape 3 Placer le seau rempli de cendres sur un sol non combustible. S'assurer d'éloigner le seau de tout matériau combustible.



NOTE

Avant de disposer des cendres, elles doivent être conservées dans un **seau non combustible muni d'un couvercle étanche** jusqu'à ce qu'elles soient entièrement refroidies. Procéder régulièrement au décendrage. Les cendres brûlantes peuvent endommager le joint inférieur de la vitre. **La garantie ne couvre pas cette détérioration.**



7 ENTRETIEN

7.1	ENTRETIEN RÉGULIER.....	44
7.2	REPLACEMENT DES COMPOSANTS	45
7.3	RAMONAGE ET CRÉOSOTE	48



ATTENTION

Ne pas procéder à l'entretien lorsque l'appareil est chaud. Attendre le refroidissement complet de l'appareil.

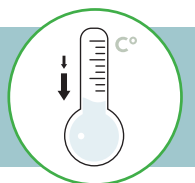

Chaque année, procéder à un entretien annuel :

- Aspirer les cendres dans l'espace registre.
- Vérifier l'état du joint de porte.
- Vérifier l'état du joint de vitre.

Suivre les étapes aux pages suivantes pour faire la vérification.

Nettoyer la vitre à froid et éviter absolument les nettoyeurs abrasifs.

- Ouvrir la porte à 90° à l'aide de la main froide.
- Au besoin, protéger les parties peintes et le revêtement de sol.
- Faire l'entretien avec un produit de nettoyage pour vitres non abrasif ou avec de l'eau claire. Il est aussi possible d'utiliser les cendres et de l'eau pour nettoyer efficacement la suie accumulée.

Pendant la saison de chauffage, faire inspecter régulièrement la cheminée par un professionnel. Un ramonage est recommandé deux fois par saison de chauffe pour éviter l'accumulation de crésote.

Retirer l'excès de cendres après chaque utilisation. Ne pas attendre que les cendres débordent du poêle. Un excès de cendres peut obstruer l'alimentation en air frais lors de la combustion et abîmer les joints.

Le décentrage est expliqué dans le volet UTILISATION.

Stûv America recommande l'utilisation de pièces de remplacement d'origine.

Utiliser une pièce de substitution peut nuire au fonctionnement de l'appareil et annulera la garantie du fabricant. **Communiquer avec un revendeur de produits Stûv** en cas de détérioration de pièces.

Pour toutes autres pièces à remplacer dont le démontage n'est pas décrit dans ces instructions, communiquer avec un revendeur autorisé de Stûv America.

Pour aspirer les cendres dans l'espace registre:

Étape 1 Pour retirer l'abattant, le glisser vers le haut puis faire une légère rotation vers soi.

Étape 2 Passer l'aspirateur à l'intérieur et remettre l'abattant à la fin.

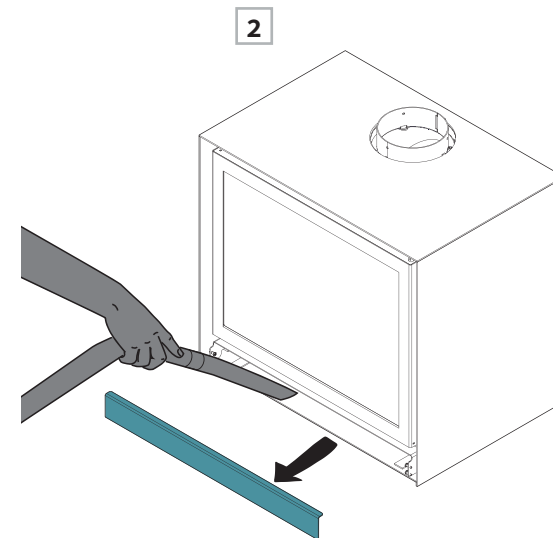
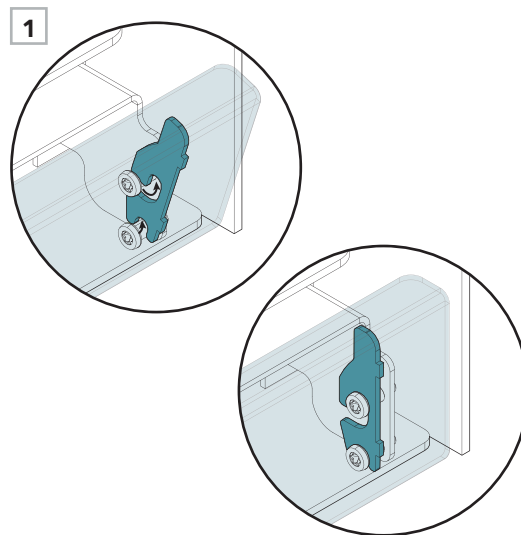

7.2 REMPLACEMENT DES COMPOSANTS



Étape 1 Les prochaines étapes expliqueront le démontage des pièces de la porte.

1

#	DESCRIPTION	58	68	78
1	porte complète	14008040	14008041	14008042
2	cadre de porte	14997210	14997234	14997258
3	kit vitre et joints de vitre	14006014	14006015	14006016
4	joint de vitre	14005033	14005034	14005035
5	kit de serre-vitre	14004029	14004030	14004031
6	joint de porte	14005049	14005050	14005051
7	axe de fermeture de porte		14997170	
8	ressort de fermeture		14016038	

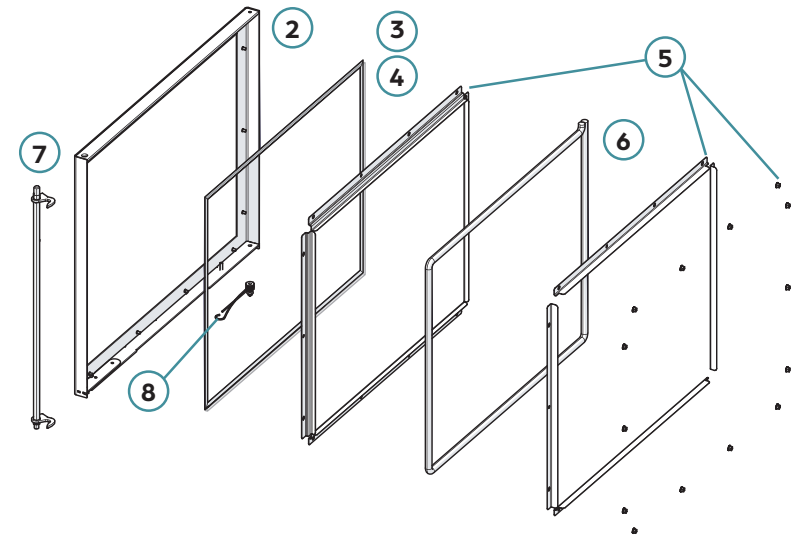

Pour tout entretien, suivre les étapes suivantes.

Étape 2 Ouvrir la porte à 90° avec la main froide.

Étape 3 Localiser le ressort au bas de la porte près de l'axe de rotation. Désengager le ressort en poussant vers le fond et en le remontant vers l'avant.

Étape 4 Retirer la porte et la placer à un endroit où elle ne pourra pas être abîmée.

2

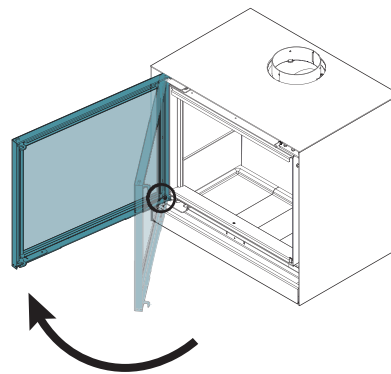

3

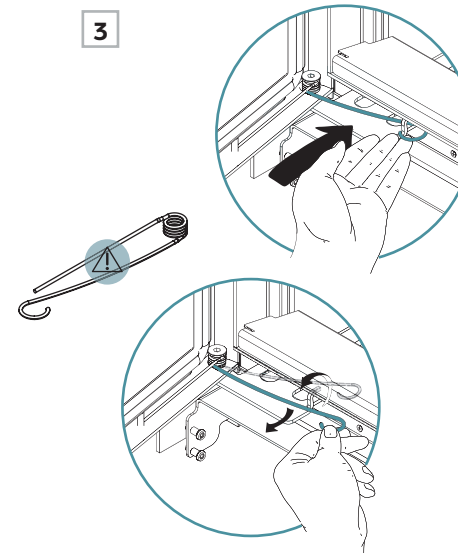

4

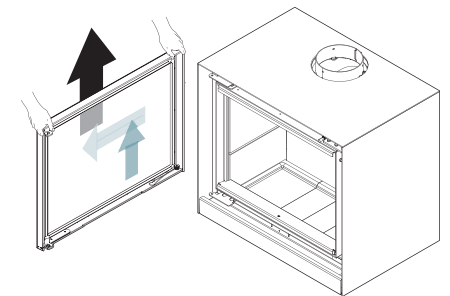

7.2 REMPLACEMENT DES COMPOSANTS



Étape 5 Placer la porte sur une couverture afin de protéger la peinture et d'être à l'aise pour procéder au démontage.

Pour tout entretien de composantes de la porte, suivre les étapes suivantes jusqu'à la composante à entretenir ou à changer.

Étape 6 Localiser le joint de porte noir dans le pince-joint.

Étape 7 Tirer doucement sur le joint de porte pour le retirer des serres-joints.

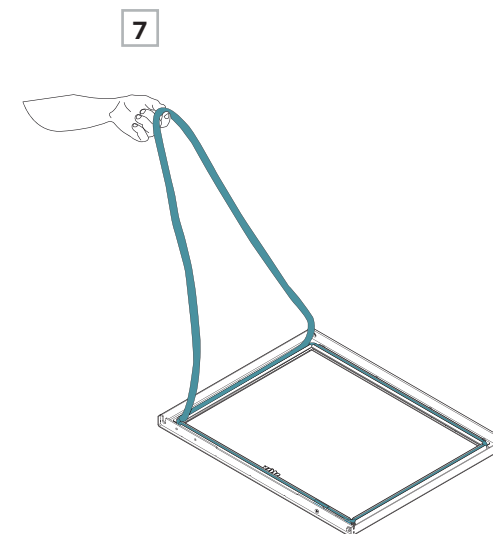
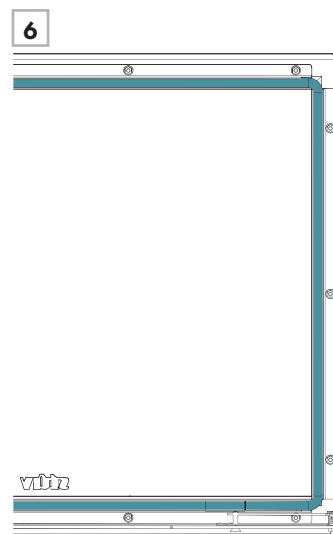
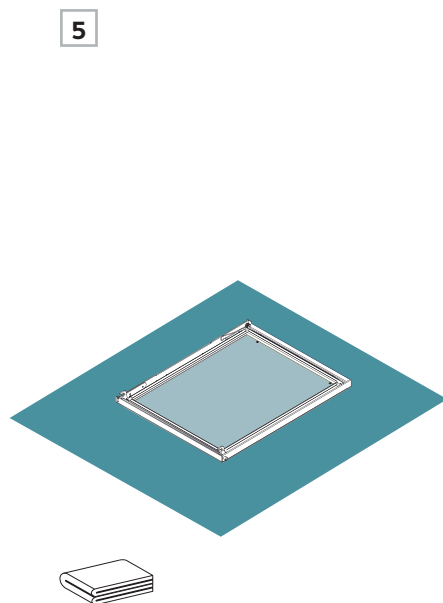

Étape 8 Plusieurs pièces peuvent être modifiées dans la porte. Voici les trois zones de travail.

Étape 9 La première pièce pouvant être retirée est l'axe de fermeture. Cette tige longeant le cadre peut être débloquée en retirant deux vis.

Étape 10 Enlever l'axe de fermeture en levant la partie du bas et glissant le haut hors du cadre de porte.

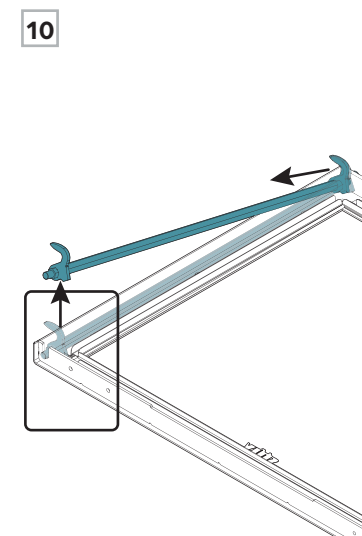
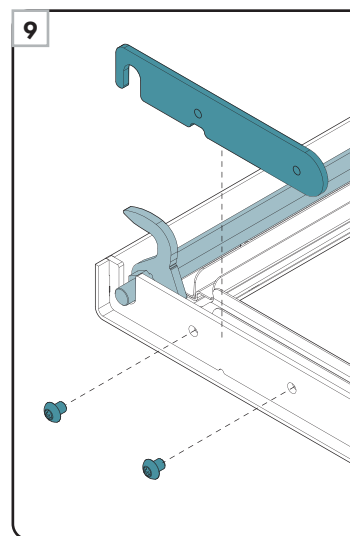
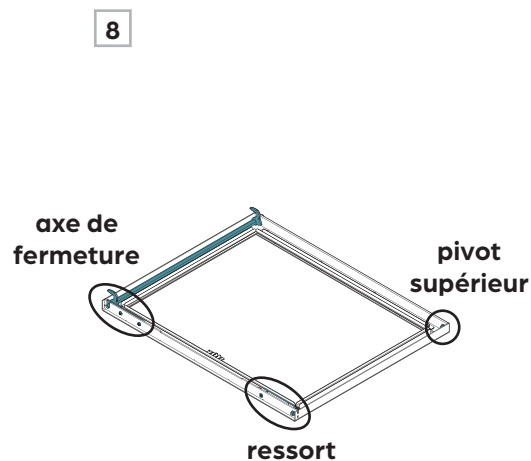

7.2 REMPLACEMENT DES COMPOSANTS



Étape 11 Pour le pivot supérieur, le retirer **seulement s'il est endommagé**.

Au besoin, utiliser une clé 10mm pour le dévisser de la porte.

Étape 12 Le ressort est soutenu à deux endroits. La tige droite se tient derrière une vis (allen 3mm), tandis que le cylindre du ressort est enroulé autour d'une vis (5mm) et d'un pivot (10mm)

Étape 13 Retirer ces trois pièces de quincaillerie pour changer le ressort.

Étape 14 Dévisser les écrous pour retirer les serres-joints et les serres-vitre.

Étape 15 La vitre est le dernier composant à démonter de cet assemblage. Vérifier les joints et changer ceux-ci ou la vitre au besoin. La vitre doit être en verre céramique de 4 mm et pouvoir résister à de hautes températures.

MODÈLE	VITRE
58	439 mm x 466 mm
68	439 mm x 566 mm
78	439 mm x 666 mm

Étape 16 Remonter la porte en suivant les étapes inverses jusqu'à la positionner sur le poêle.

- Replacer la vitre et le joint de vitre
- Revisser les serres-joints avec les écrous
- Replacer et visser l'axe de fermeture
- Réinsérer le joint de porte.
- Remettre la porte dans ses gonds
- Revisser et réengager le ressort
- Fermer et verrouiller la porte

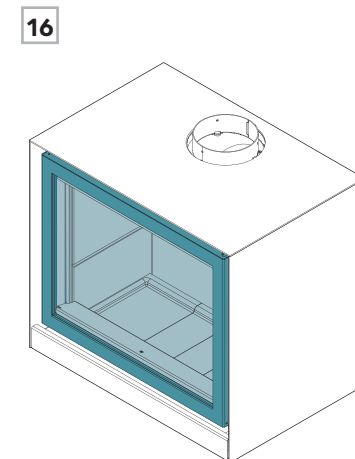
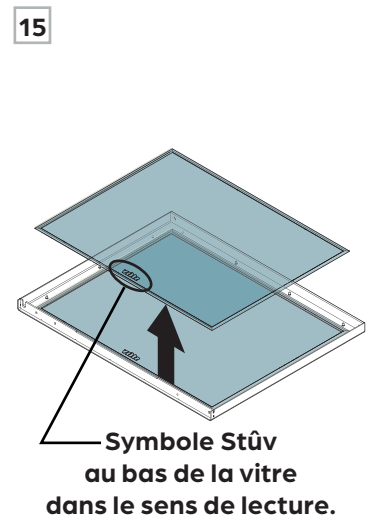
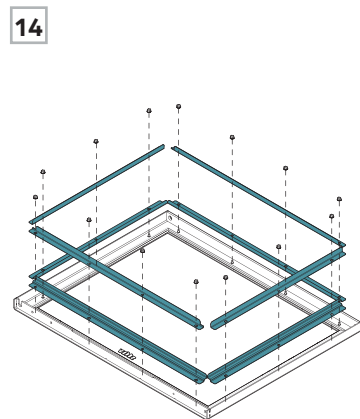
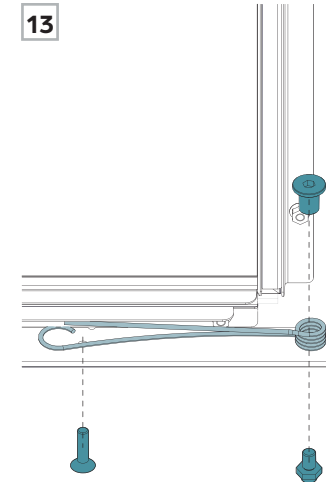
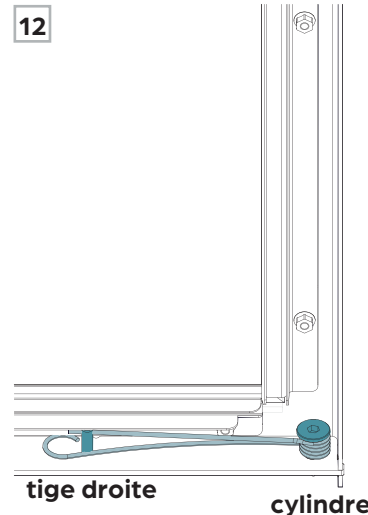
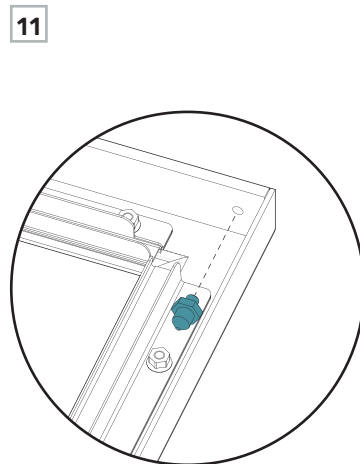



Étapes de ramonage

Avant de procéder à l'entretien, attendre le refroidissement complet de l'appareil.

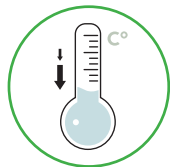

Si le ramonage se fait **par le haut** :

- Fermer et verrouiller la porte avec la main froide.
- Effectuer le ramonage selon les règles de votre pays.

Si le ramonage se fait **de l'intérieur** :

- Ouvrir la porte au complet et même la retirer au besoin.
- Retirer les vermiculites du haut supportées par les chicanes. (Suivre les étapes au bas de la page.

La **créosote** est un résidu épais noir cassant ou lisse (si vitrifiée) résultant de la combustion incomplète du bois. Lors d'une combustion lente, le bois dégage des gouttelettes de goudron qui se condensent sur les parois froides de la cheminée. La forme du résidu varie en fonction du temps et de la température interne des parois sur lesquelles les vapeurs de créosote se condensent.

Cette accumulation de créosote peut être très dangereuse. Enflammée, celle-ci produit un feu extrêmement chaud dans la cheminée. Faire inspecter la cheminée **deux fois par saison de chauffage** par un professionnel pour déterminer si une accumulation de créosote s'est produite. Dans une telle situation, retirer les résidus présents **pour réduire le risque d'un feu de cheminée**.

Pour l'utilisateur principal de l'appareil, Il est conseillé d'établir une routine pour la gestion de la cheminée. Vérifier quotidiennement l'accumulation de créosote jusqu'à bâtir une expérience pour savoir à quelle fréquence il faut ramoner la cheminée pour être en sécurité. Plus le feu est chaud, moins la créosote se dépose. Un nettoyage hebdomadaire peut être nécessaire par temps doux, même si un nettoyage mensuel peut suffire pendant les mois les **plus froids**. **Communiquer avec le service d'incendie municipal ou provincial pour obtenir des renseignements sur la façon de gérer un feu de cheminée.**

Pour performer le ramonage par l'intérieur du poêle, le retrait du profil et des vermiculites de déviateur sera nécessaire.

Étape 1 Retirer le profil du déviateur en le pivotant légèrement vers soi. **Le plus long côté du profil doit être sur le dessus des vermiculites.**

Étape 2 Dans un mouvement similaire, retirer les vermiculites. Attention, elles peuvent s'effriter facilement.

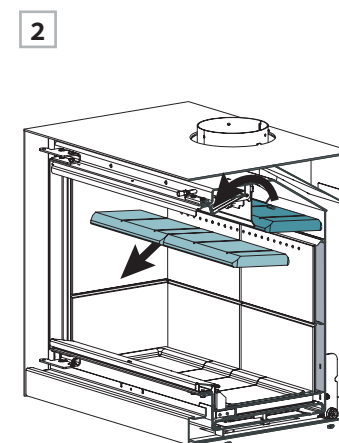
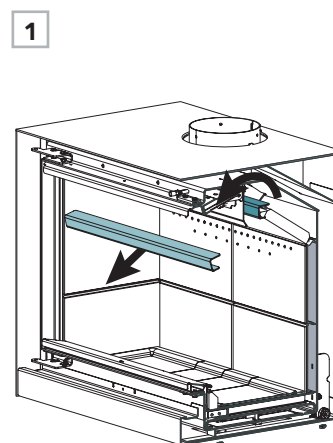
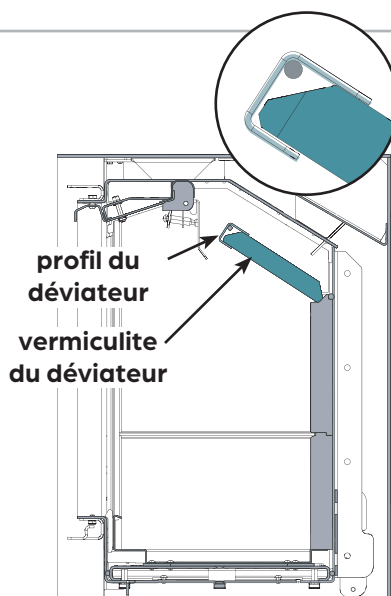

8

GARANTIE

8.1	EXPLICATION DE LA GARANTIE	50
8.2	FORMULAIRE DE GARANTIE	51



8.1 EXPLICATION DE LA GARANTIE



COUVERTURE DE LA GARANTIE

Les appareils Stûv sont garantis contre :

- les défauts de fabrication;
- les défauts de peinture dans les parties visibles de l'appareil;
- le bris de vitre uniquement lorsqu'il survient lors de la première mise à feu;
- les dommages dûs au transport à condition qu'ils soient signalés dans les 48 heures suivant la livraison et inscrits au bon de livraison lors de la réception de l'appareil.

La présente garantie ne couvre pas les dommages causés à l'appareil ni les défauts de fonctionnement dus à :

- une installation non conforme aux règles et aux instructions d'installation;
- une utilisation anormale, non conforme aux indications du mode d'emploi;
- un manque d'entretien;
- une cause extérieure telle qu'inondations, foudre, incendie, etc.

La garantie est limitée à l'échange des éléments reconnus défectueux, à l'exclusion des honoraires, de dommages et intérêts.

CONDITIONS DE LA GARANTIE

Le présent document doit nous avoir été renvoyé, dûment complété, dans le mois qui suit la date de facture du vendeur à l'acquéreur.

Durée de la garantie :

- 5 ans sur le corps du poêle
- 1 an sur les matériaux réfractaires, les joints d'étanchéité, le mécanisme de porte, les charnières et les fermons.

La période de garantie prend cours à la date de facture du vendeur à l'acquéreur. L'échange de pièces sous garantie ne prolonge pas la durée de la garantie initiale.

Lorsque qu'un article fait défaut, il est important de le signaler rapidement à un revendeur autorisé Stûv. Celui-ci s'occupera de contacter Stûv America pour remplir le formulaire de garantie. Il devra avoir en main :

- le numéro de série de l'appareil
- la date d'achat de l'appareil
- une explication de l'article défectueux
- des photos de l'article défectueux

Stûv America pourra alors valider s'il s'agit bien d'une pièce couverte par la garantie et juger de la pertinence du changement. Le revendeur sera aussi en charge de procéder à l'installation de la nouvelle pièce.

CERTIFICAT DE GARANTIE

Cet appareil Stûv a été conçu pour vous offrir un maximum de plaisir, de confort et de sécurité ; il a été fabriqué avec le plus grand soin au départ avec des matériaux et des composants de qualité pour fonctionner des années sans problème.

Si, malgré notre attention, il devait présenter une défectuosité, nous nous engageons à y remédier. Cependant, comme utilisateur, vous avez également un rôle important pour retirer de votre Stûv les satisfactions que vous en attendez.

Nous vous recommandons instamment :

- de confier l'installation à un professionnel qualifié qui pourra notamment s'assurer que l'installation de l'appareil et l'intégrité de la cheminée sont conformes aux homologations et au code du bâtiment,
- de lire attentivement le mode d'emploi et les consignes d'entretien,
- de faire ramoner le conduit régulièrement (une fois par saison de chauffe, pour une utilisation régulière) pour vous assurer un fonctionnement optimal et une sécurité maximale.

8.2 FORMULAIRE DE GARANTIE



L'APPAREIL

N° de série*: _____

Modèle: _____

Date de facture: _____

Date d'installation: _____

*Le numéro de série est indiqué sur un plaque au bas de la chambre de combustion. L'emplacement de cette plaque est indiqué sur la première page de la section *CERTIFICATION*.

L'INSTALLATEUR

Je, soussigné, _____
déclare que l'appareil mentionné ci-dessus a été installé suivant les règles en vigueur et conformément aux recommandations techniques reprises dans la notice d'installation.

Date: _____

Signature: _____

Entreprise: _____

Nom: _____

Adresse: _____

Téléphone: _____

LE VENDEUR

Entreprise: _____

Nom: _____

Adresse: _____

Téléphone: _____

L'ACQUÉREUR

Nom: _____

Adresse: _____

Courriel: _____

Téléphone: _____

Adresse d'installation (si différente): _____

MERCI DE COMPLÉTER CE DOCUMENT ET DE NOUS LE FAIRE PARVENIR VIA :

Notre site Internet: **stuvamerica.com**
Sous l'onglet: Garantie et enregistrement

Stûv America inc.
34, Boulevard de l'Aéroport
Bromont QC J2L 1S6 Canada

Courriel: **info@stuvamerica.com**
Téléphone: +1 (866) 487-7888
Télécopieur : +1 (514) 528-9538



Les appareils Stûv sont conçus par :

Stûv sa – Belgique
stuv.com

Rue Jules Borbouse n°4 B-5170
Bois-de-Villers

Et fabriqués en Amérique du Nord par :

Stûv America inc. – Canada
stuvamerica.com

34, Boulevard de l'Aéroport
Bromont QC Canada J2L 1S6

1-514-396-3463 | 1-866-487-7888