

Stûv 21-clad DF7

Fiche technique

stûv
AMERICA

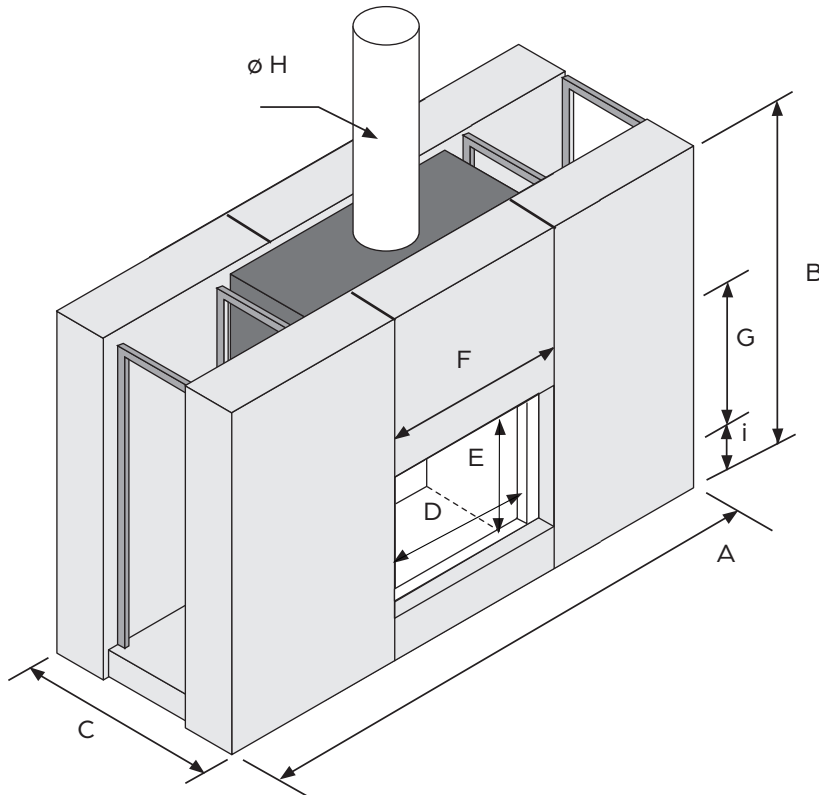

*Ces puissances nominales ont été obtenues selon un protocole européen
Pour de plus amples renseignements consultez : <https://stuvamerica.com/fr/inspirations/conseils-techniques/puissance-btu/>

** Poids approximatif incluant appareil et coquille

AVANTAGES

- Installation simple et rapide
-
- Hybride: Feu ambiant ou chauffage d'appoint
-
- Système de convection intégré au design
-
- Possibilité de raccordement à l'air extérieur
-
- Composants mécaniques accessibles
-
- Grande puissance de chauffe
-
- Simple à allumer
-
- Génère peu de cendres
-
- Ne requiert aucun travail de finition
-
- Grande vue sur le feu
-
- Facile d'entretien

Couleurs disponibles



Format

21-85 DF

21-95 DF

21-125 DF

Longueur max. des bûches	24"	28"	40"
Puissance nominale*	48 000 BTU/h	50 000 BTU/h	61 000 BTU/h
Superficie de chauffage	1 400 pi ²	1 600 pi ²	1 800 pi ²
Chambre de combustion	6.5 pi ³	8.4 pi ³	10.6 pi ³
Raccordement air extérieur	ø 6"	ø 6"	ø 6"
Poids**	975 lb	1 145 lb	1 200 lb
A - Largeur	86"	89 ¹⁵ / ₁₆ "	101 ⁵ / ₈ "
B - Hauteur	59 ⁵ / ₈ "	64 ¹ / ₄ "	59 ⁵ / ₈ "
C - Profondeur	31 ¹ / ₂ "	31 ¹ / ₂ "	31 ¹ / ₂ "
D - Largeur vitre	26 ¹ / ₂ "	30 ³ / ₈ "	42 ¹ / ₈ "
E - Hauteur vitre	21 ¹ / ₁₆ "	24 ¹ / ₄ "	21 ¹ / ₁₆ "
F - Largeur ouverture	30 ³ / ₄ "	34 ⁷ / ₈ "	46 ¹ / ₂ "
G - Hauteur ouverture	23 ³ / ₄ "	26 ¹⁵ / ₁₆ "	23 ³ / ₄ "
H - Diamètre cheminée	10"	12"	12"
i - Niveau ouverture	12 ³ / ₄ "	12 ³ / ₄ "	12 ³ / ₄ "

PORTES-BÛCHES

ACCESSOIRES DE FINITION

ATTENTION: Les portes-bûches **ne sont pas** munis de roulettes et **sont vendus séparément.**

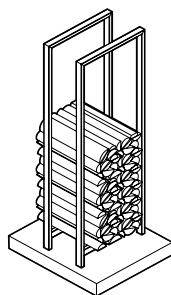

Porte-bûches pour SF2
21-85 clad, 21-95 clad et 21-125 clad
17 $\frac{3}{16}$ " L x 58 $\frac{3}{16}$ " H x 19 $\frac{11}{16}$ " P

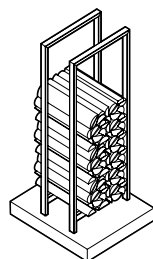

Porte-bûches pour SF2
21-105 clad
15 $\frac{3}{8}$ " L x 52 $\frac{9}{16}$ " H x 19 $\frac{11}{16}$ " P

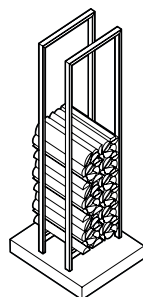

Porte-bûches pour DF2 / DF7
21-85 clad DF, 21-95 clad DF et 21-125 clad DF
13 $\frac{3}{8}$ " L x 58 $\frac{3}{16}$ " H x 19 $\frac{11}{16}$ " P

COULEURS DISPONIBLES



StûvGrey



StûvBlack



Rouille